

# CLIO

manual de utilizare a vehiculului



# Castrol, partener exclusiv al Renault



Beneficiați de tehnologii de ultimă generație care sunt rezultatul concurenței, pentru a asigura performanța și longevitatea vehiculului dvs. Renault, datorită gamei de lubrificații pentru motor special dezvoltate de Renault și Castrol.

Renault recomandă 

[renault.com](http://renault.com)

## Bine ați venit la bordul vehiculului dumneavoastră

**Acest manual de utilizare** conține informațiile necesare:

- pentru a vă familiariza cu vehiculul, pentru a-l utiliza în cel mai eficient mod și pentru a valorifica la maximum toate funcțiile și dezvoltările tehnice cu care este dotat.
- pentru a vă asigura că vă oferă întotdeauna cea mai bună performanță prin respectarea recomandărilor simple și detaliate privind întreținerea periodică.
- pentru a vă permite să remediați rapid defectele minore, fără să fie necesară asistența specializată.

Vă recomandăm să acordați câteva minute citirii acestui manual pentru a vă familiariza cu informațiile și îndrumările referitoare la vehicul, la funcții și la noile sale caracteristici. Dacă anumite puncte rămân încă obscure, specialiștii rețelei noastre vor avea plăcere să vă furnizeze orice informație complementară.

Pentru îndrumări, consultați următoarele simboluri:



și Fiind vizibile pe vehicul, acestea arată că trebuie să consultați manualul pentru a găsi informații detaliate și/sau limitările operațiilor pentru echipamentele vehiculului.

→ oriunde în manual indică transferul la o pagină.



oriunde în manual, indică o noțiune de risc, de pericol sau o instrucțiune de securitate.

Descrierea modelelor prezentate în acest manual a fost stabilită pe baza caracteristicilor tehnice disponibile la data conceperii acestui document. **Manualul tratează ansamblul echipamentelor (de serie sau opționale) disponibile pentru aceste modele, însă prezența lor pe vehicul depinde de versiune, de opțiunile alese și de țara de comercializare a vehiculului.**

**Acest manual poate conține, de asemenea, informații despre articolele de echipare ce urmează a fi introduse ulterior în decursul anului pentru acest model.**

**Schemele din manualul de utilizare sunt furnizate doar ca exemple.**

Vă urăm drum bun la volanul vehiculului dumneavoastră.

Tradus din franceză. Reproducerea sau traducerea, totală sau parțială, este interzisă fără acordul în prealabil scris al constructorului vehiculului.

# CUPRINS

<b>Bine ați venit la bordul vehiculului dumneavoastră.....</b>	<b>4</b>	Iluminare și semnalizare.....	140
Exterior .....	4	AVERTIZOARE SONORE ȘI LUMINOASE .....	145
Habitacul.....	6	Ștergătoare geamuri.....	146
Post de conducere.....	8	Rezervor de carburant.....	152
Sisteme de asistență la conducere.....	10	Rezervor de reactiv .....	156
Securitate la bord.....	12	<b>Conducere .....</b>	<b>161</b>
Identificare vehicul – Etichete.....	14	Rodaj .....	161
Compartimentul motor (întreținere de rutină) .....	16	Pornire, oprire motor.....	162
depanare.....	18	Comandă de viteze.....	174
Vehiculul GPL .....	20	Particularități versiuni Diesel .....	178
Vehiculul E-tech full hybrid .....	22	Particularitati versiuni pe benzină.....	180
<b>Faceți cunoștință cu vehiculul dumneavoastră.....</b>	<b>24</b>	Frână de parcare .....	182
Vehicul E-tech full hybrid (HEV) .....	24	Mediu înconjurător .....	188
Vehicul pe GPL.....	32	Recomandări întreținere și antipoluare.....	189
Card .....	37	Recomandări de conducere, conducere eco.....	190
Cheie, telecomandă.....	45	Avertizor de pierdere presiune pneuri .....	195
Cheie digitală .....	50	Dispozitive de corectare și de asistență la conducere.....	201
Uși și deschideri mobile .....	53	Funcții suplimentare de asistență la conducere .....	204
Scaune față.....	60	Limitator viteză.....	237
Locuri spate .....	63	Regulator de viteză.....	239
Centuri de securitate .....	65	Regulator de viteză adaptiv .....	242
Dispozitive de siguranță suplimentare .....	69	Asistență la staționare .....	254
Securitate pentru copil.....	78	Apel de urgență .....	281
Scaune pentru copii.....	84	<b>Confortul dumneavoastră .....</b>	<b>284</b>
Securitate copii: dezactivare, activare airbag pasager față .....	102	MULTI-SENSE.....	284
Post de conducere.....	105	Aeratoare, încălzire și climatizare.....	286
Calculator de bord .....	110	Echipamente multimedia .....	296
Martori luminoși .....	130	Echipe habitacul .....	298
Direcție.....	136	Compartimente de depozitare, amenajări în habitacul .....	303
Retrovizoare .....	138	Transport de obiecte.....	308

# CUPRINS

<b>Întreținere .....</b>	<b>313</b>
Accesul la motor, niveluri .....	313
Baterie: .....	323
Curățarea .....	326
<b>Recomandări practice .....</b>	<b>330</b>
Pneuri .....	330
depanare.....	345
Faruri, lumini: înlocuirea becurilor .....	351
Lamele ștergătoare de geam: înlocuire .....	357
Siguranțe .....	359
Preechipare cu radio .....	362
Instalarea și utilizarea accesoriilor.....	363
Anomalie de funcționare.....	365
<b>Caracteristici tehnice .....</b>	<b>372</b>
Informații referitoare la vehicul .....	372
Piese de schimb și reparații.....	381
justificative de întreținere .....	382
Control anticoroziune.....	388

# EXTERIOR

1

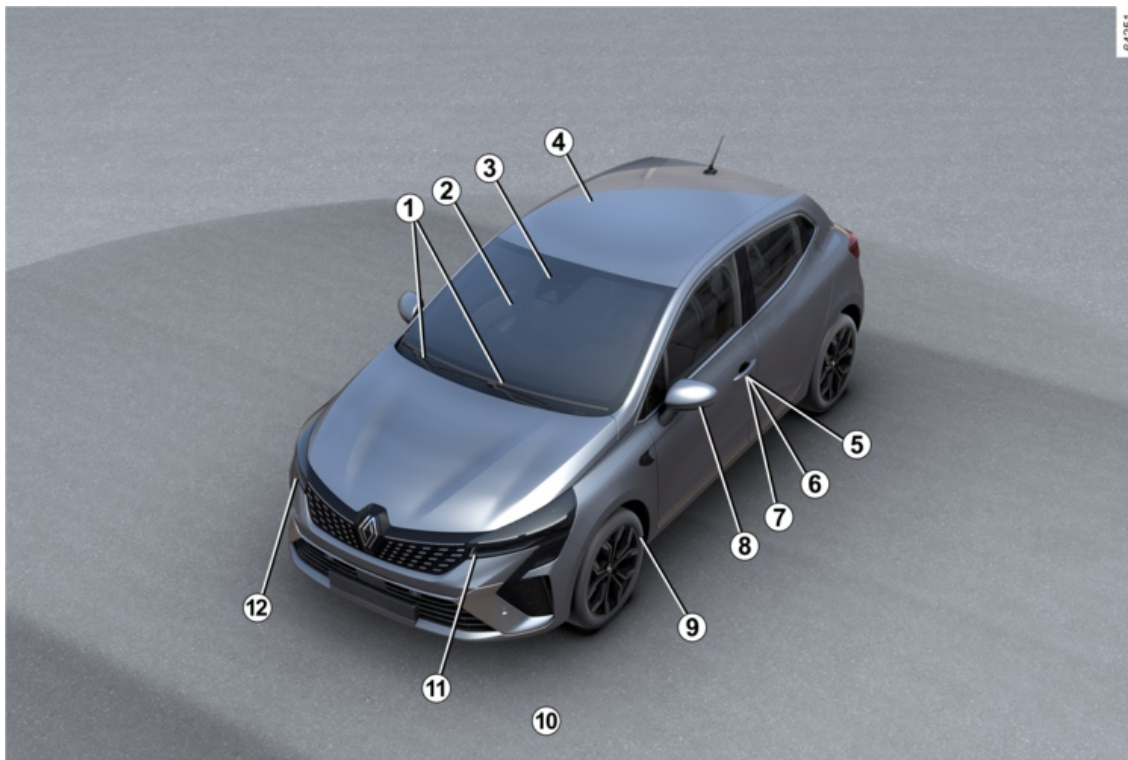

4 - Bine ați venit la bordul vehiculului dumneavoastră

## EXTERIOR

1. Ștergător, spălător de geam → 146
2. Geamuri electrice → 298
3. Dezaburire → 291 → 288
4. Întreținere caroserie → 326
5. Blocare, deblocare uși → 54
6. Cheie, telecomandă → 45
7. Emițător-receptor → 37
8. Retrovizoare → 138
9. Pneuri → 330
10.  Umplere cu carburant → 152
11. Lămpi: funcționare → 140
12. Lămpi: înlocuire → 351

# HABITACLU

1

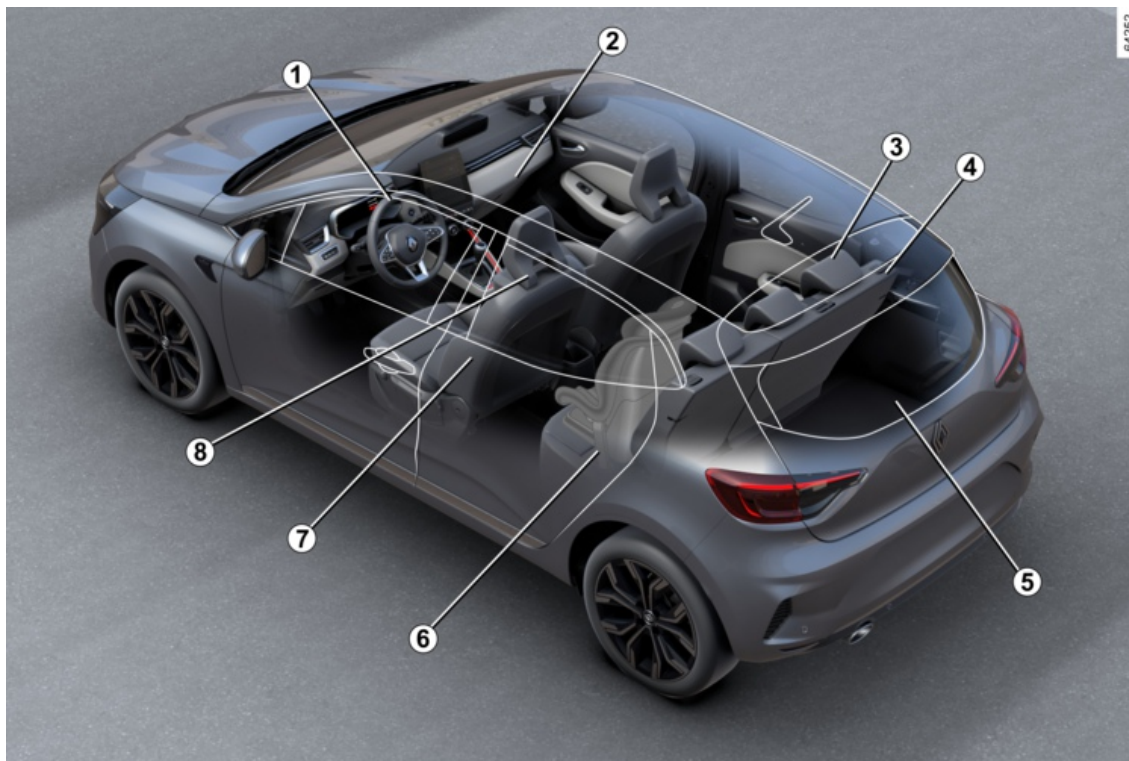

6 - Bine ați venit la bordul vehiculului dumneavoastră



# HABITACLU

1. Reglare post de conducere ➔ **65**
2. Compartimente de depozitare/amenajări în habitacul ➔ **303**
3. Tetiere spate ➔ **63**
4. Banchetă spate ➔ **64**
5. Transport de obiecte ➔ **308**
6. Securitate pentru copil ➔ **78**
7. Scaune față ➔ **60**
8. Tetiere față ➔ **60**

# POST DE CONDUCERE

1

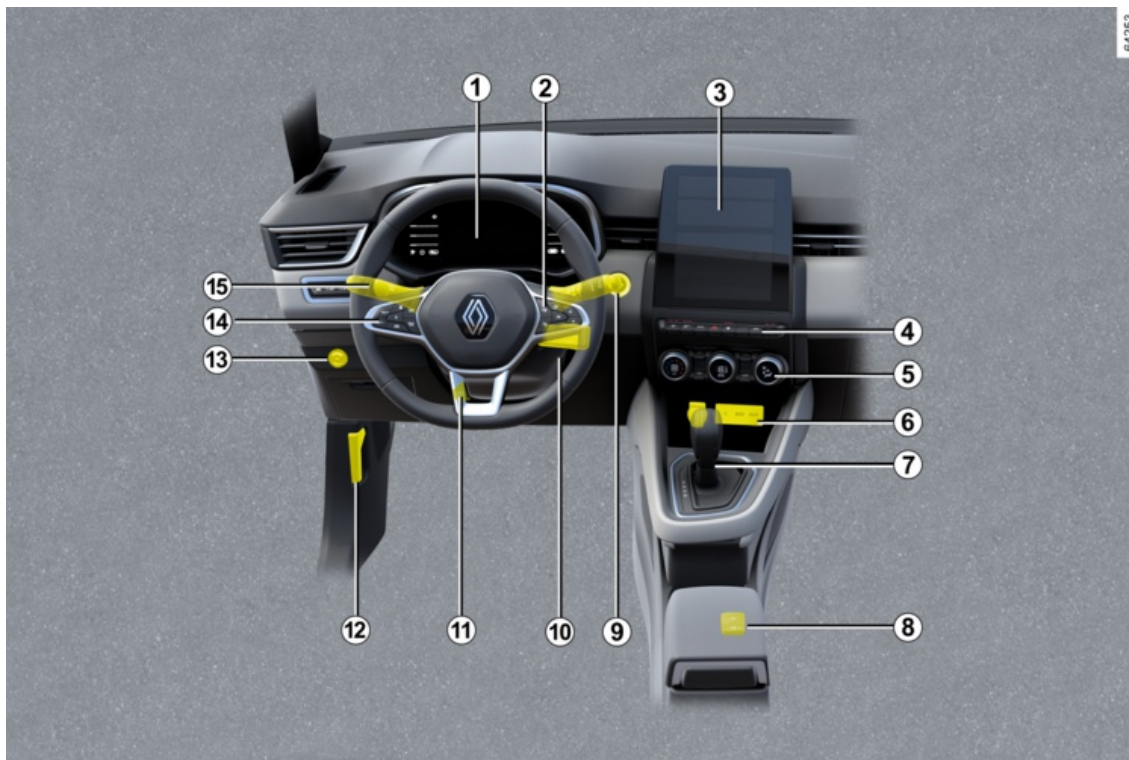

8 - Bine ați venit la bordul vehiculului dumneavoastră

# POST DE CONDUCERE

1. Tablou de bord → 130
2. Comenzi calculator de bord → 110
3. Panou frontal multimedia → 296
4. Scaune cu încălzire → 62
5. Sistem de încălzire/climatizare → 294 → 291
6. Zonă de încărcare telefon → 303
7. Levier de viteze → 174
8. Frână de parcare → 182
9. Buton de pornire/oprire motor → 162
10. Contactori de demaraj → 162
11. Reglare volan → 136
12. Deblocare capotă → 313
13. Comandă LPG → 32
14. Limitator → 237/regulator de viteză → 239 → 242
15. Iluminare exterioară → 140

# SISTEME DE ASISTENȚĂ LA CONDUCERE

1

64254



# SISTEME DE ASISTENȚĂ LA CONDUCERE

- Dispozitive de corectare și de asistență la conducere → 201
- Frânare activă de urgență → 223
- Prevenire a părăsirii benzii → 205
- Avertizare unghi mort → 212
- Avertizare vigilență șofer → 230
- Avertisment distanță de siguranță → 219
- Stop and Start → 169
- Limitator de viteză → 237
- Regulator de viteză → 239
- Asistență la parcare → 254
- Cameră de mers înapoi → 261
- Detectare semne de circulație → 232
- Avertizor de pierdere presiune pneuri → 195
- My Safety → 204

# SECURITATE LA BORD

1

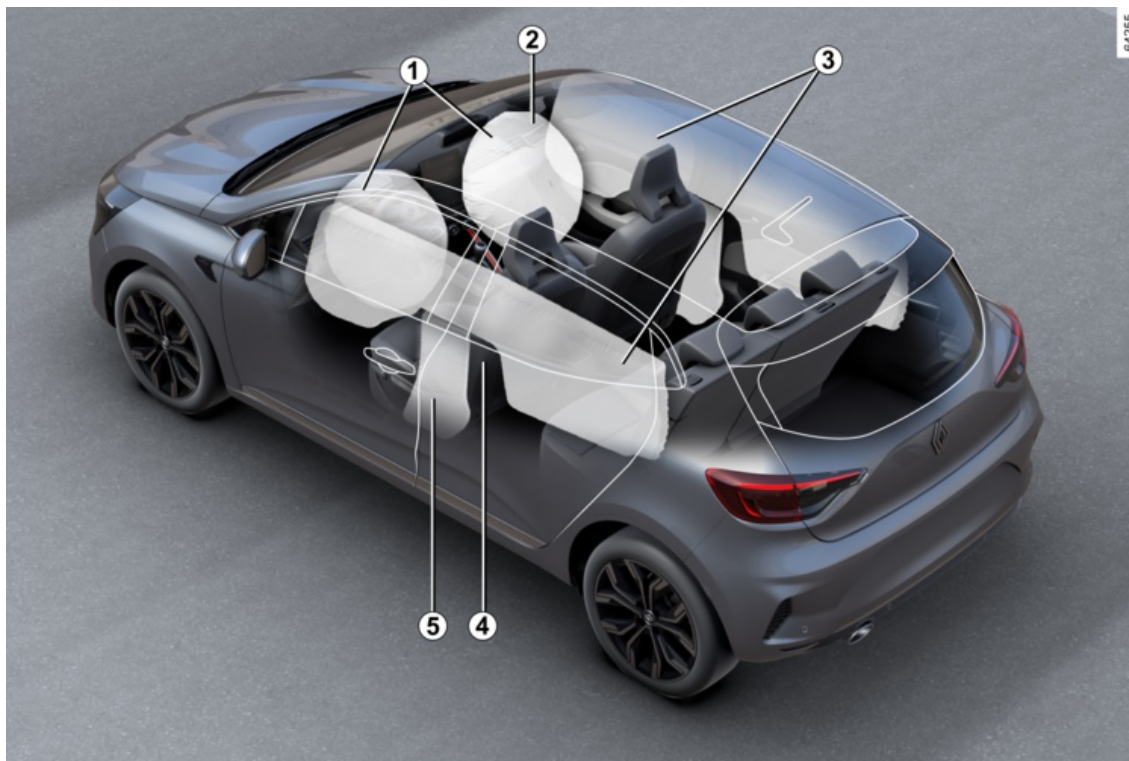

64255

# SECURITATE LA BORD

1. Airbaguri frontale → 69
2. Dezactivare airbag frontal pasager → 69
3. Airbag-uri perdea → 75
4. Centuri de securitate → 65
5. Airbag-uri laterale → 75

# IDENTIFICARE VEHICUL – ETICHETE

1

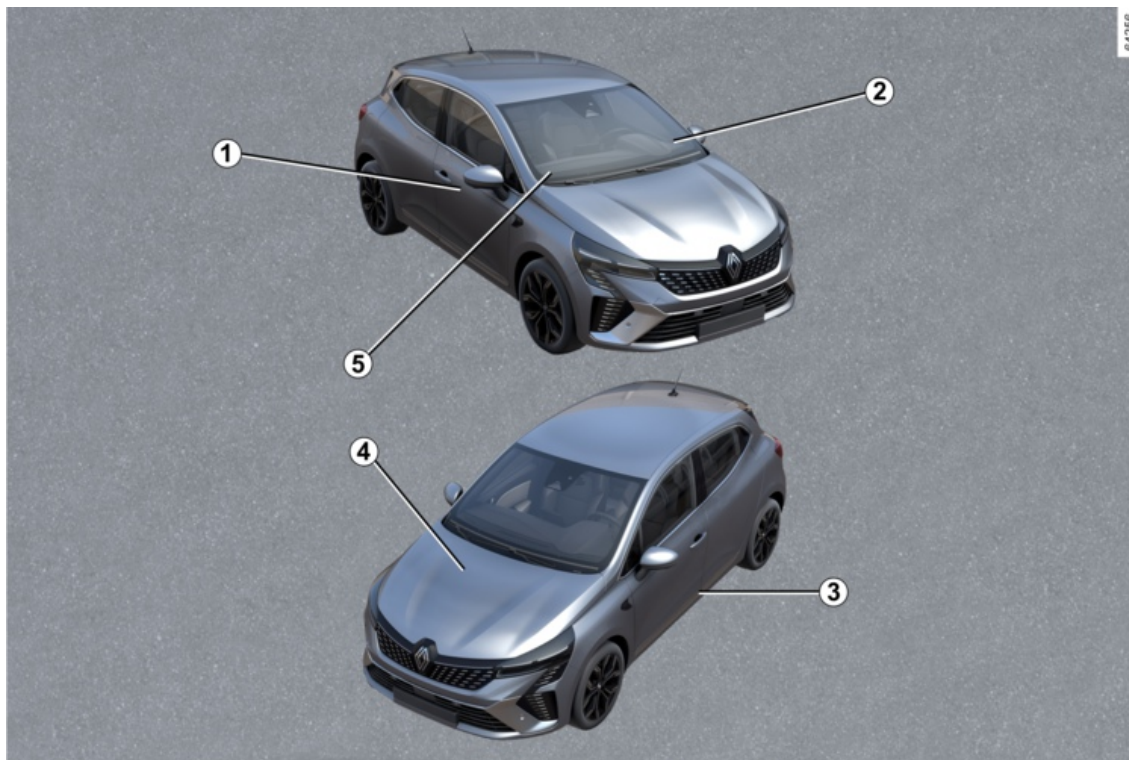



## IDENTIFICARE VEHICUL – ETICHETE

1. Plăcuță de identificare vehicul → 372
2. Memento număr de identificare vehicul → 372
3. Etichete de presiune pneuri → 195 → 332
4. Identificare motor → 373
5. Informații tehnice pentru serviciile de urgență → 373

# COMPARTIMENTUL MOTOR (ÎNTREȚINERE DE RUTINĂ)

1

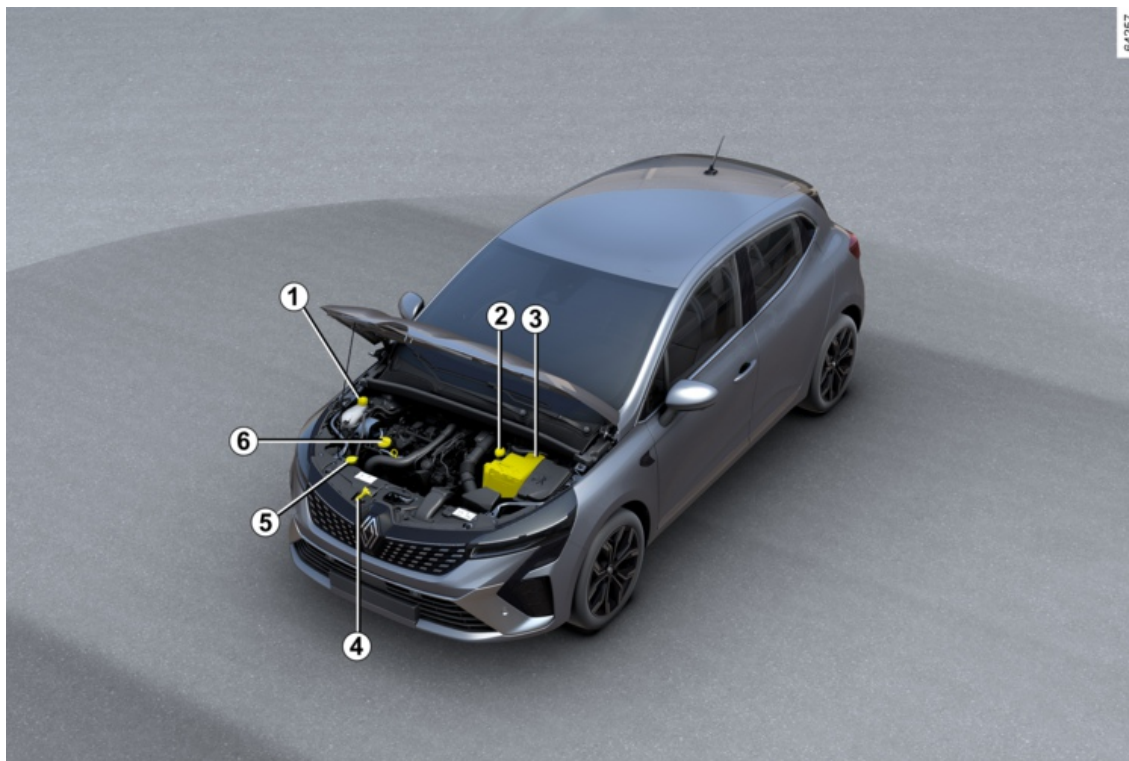

## COMPARTIMENTUL MOTOR (ÎNTREȚINERE DE RUTINĂ)

1. Lichid de răcire → 318
2. Lichid de frână → 320
3. Baterie → 323
4. Deschidere capotă → 313
5. Lichid spălător de geam → 320
6. Bușon de umplere cu ulei motor → 314

# DEPANARE

1

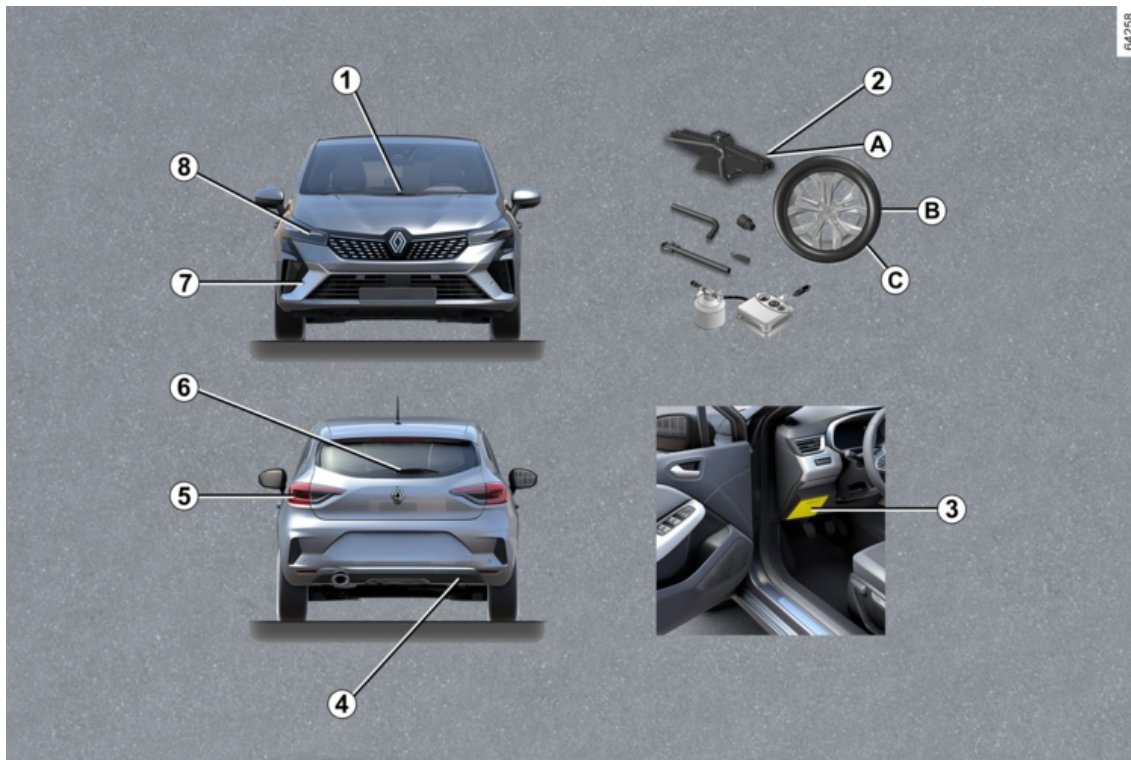

# DEPANARE

1. Înlocuirea lamelelor ștergătoarelor de geam față → 357
2. Pană de pneu:
  - a. Scule → 337
  - b. Roată de rezervă → 338
  - c. Schimbarea unei roți → 341
3. Siguranțe → 359
4. Punct de remorcare spate → 345
5. Înlocuirea becurilor lămpilor spate → 351
6. Înlocuire lamelă ștergător geam spate → 357
7. Punct de remorcare față → 345
8. Înlocuirea becurilor farurilor → 351

# VEHICULUL GPL

1

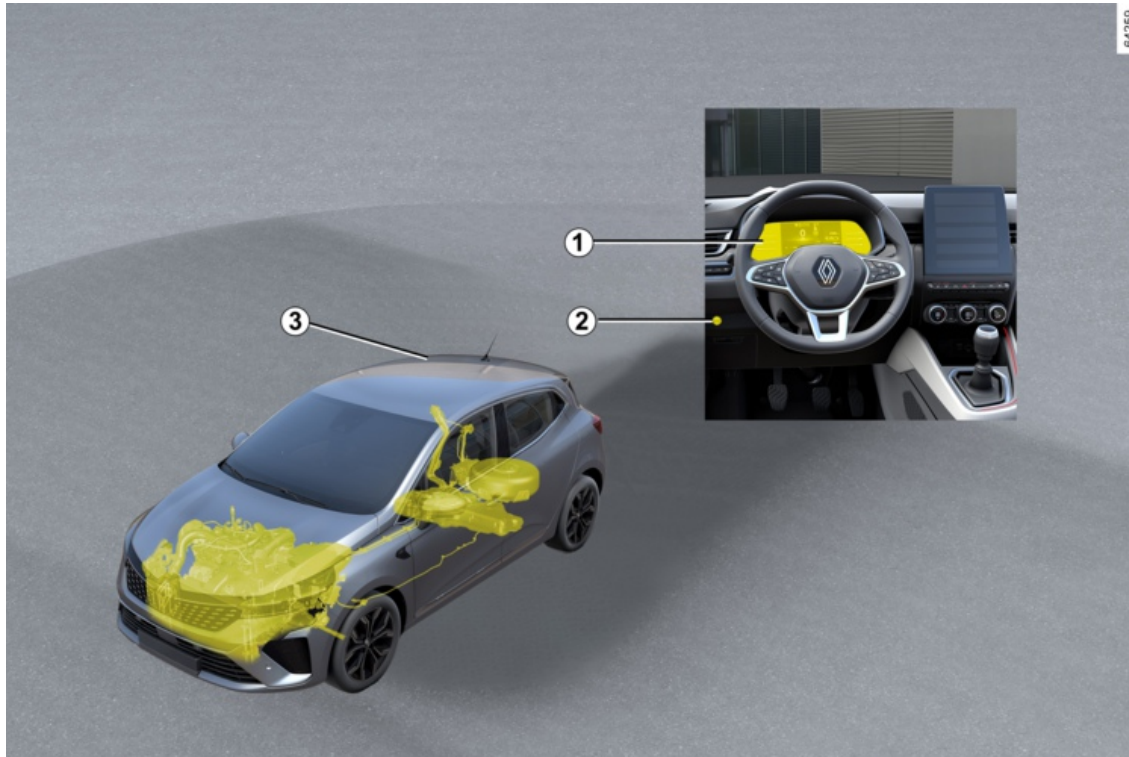

64259

20 - Bine ați venit la bordul vehiculului dumneavoastră

# VEHICULUL GPL

1. Calculator de bord ➔ 110
2. Comandă LPG ➔ 32
3.  Umplere cu carburant ➔ 152

# VEHICULUL E-TECH FULL HYBRID

1

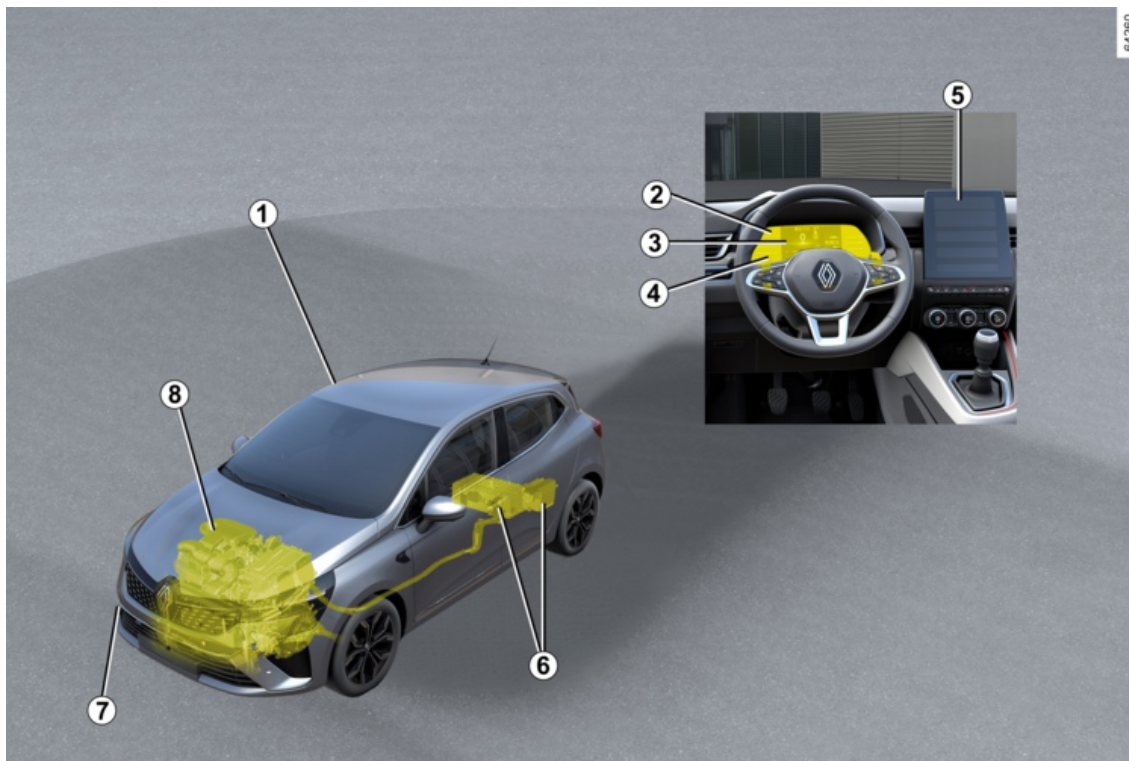

22 - Bine ați venit la bordul vehiculului dumneavoastră



# VEHICULUL E-TECH FULL HYBRID

1. E-tech full hybrid sistem vehicul (HEV): prezentare → 24  
E-tech full hybrid sistem vehicul (HEV): funcționare → 27  
E-tech full hybrid sistem vehicul (HEV): recomandări importante → 31
2. Martori luminoși → 130
3. Afișaje și indicatoare → 120
4. Econometru → 192
5. Echipamente multimedia → 296
6. Baterii → 24 → 323 → 347
7. Remorcare, recuperare în caz de avarie → 345
8. Lichid de răcire → 318

# VEHICUL E-TECH FULL HYBRID (HEV)

prezentare

2

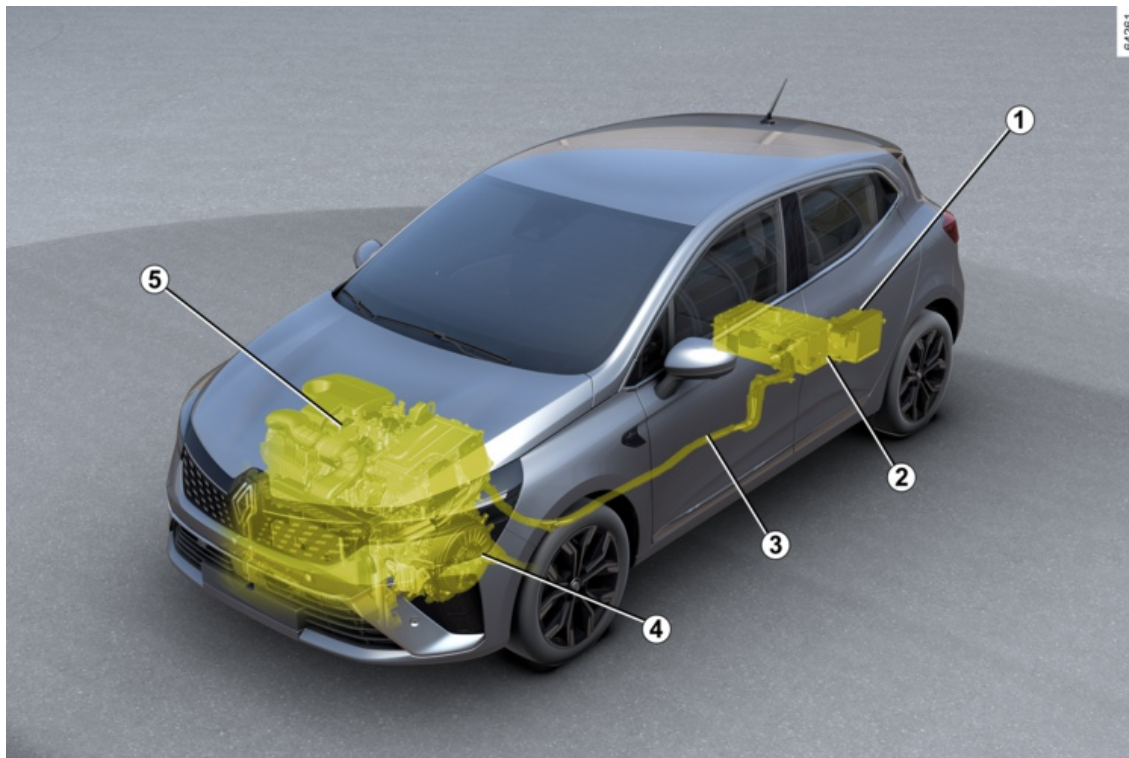

## VEHICUL E-TECH FULL HYBRID (HEV)

- 1 Baterie secundară de 12 V
- 2 Baterie de tracțiune de "230 de volți"
- 3 Cablaj de putere electrică de culoare oranj
- 4 Motor electric
- 5 Motor cu ardere internă

Sistemul vehiculului E-tech full hybrid utilizează un motor electric pentru a îmbunătăți performanța motorului cu ardere (accelerare, pornire etc.).

Vehiculul are la dispoziție un cuplu sporit în timp ce consumă mai puțin carburant.

De asemenea, vehiculul se poate deplasa în modul de funcționare integral electric, fără asistență din partea motorului cu ardere.

Vehiculul utilizează energia stocată în bateria de tracțiune de "230 V".

### Baterii

Vehiculul E-tech full hybrid este echipat cu două tipuri de baterii:

- o baterie de tracțiune de "230 V";
- o baterie secundară de "12 V".

### Baterie de tracțiune de "230 de volți"

Această baterie, situată sub planșeul spate, stochează energia necesară funcționării corecte a motorului electric.

Ca oricare altă baterie, aceasta se descarcă în timpul utilizării.

Bateria de tracțiune se încarcă:

- în timpul fazelor de decelerare ale vehiculului;
- atunci când motorul cu ardere pornește automat pentru a acționa ca un generator.

Autonomia vehiculului în modul de funcționare electric depinde de nivelul de încărcare al bateriei de tracțiune și, de asemenea, de stilul de conducere și de elementele care consumă energie (climatizare, sistem de încălzire etc.).

În cazul descărcării bateriei de tracțiune, motorul cu ardere deplasează singur vehiculul până la reîncărcarea suficientă a bateriei de tracțiune.

**Dacă vehiculul este parcat pentru o perioadă lungă de timp, porniți motorul la intervale regulate (aproximativ o dată pe lună) și**

verificați dacă martorul luminos  este afișat cu albastru pe tabloul de bord.

Dacă se întâmplă acest lucru, bateria trebuie reîncărcată: lăsați motorul pornit până când martorul luminos este afișat cu albastru ➔ 120.

Nerespectarea acestui lucru poate duce la deteriorarea bateriei de tracțiune și poate face imposibilă pornirea vehiculului.

### Baterie secundară de "12 V"

Bateria secundară de "12 V", amplasată în portbagaj, alimentează energia necesară pentru deschiderea/închiderea vehiculului și pentru funcționarea echipamentelor.

**Notă:** bateria secundară de "12 volți" nu participă la pornirea motorului. Aceasta este asigurată de sistemul E-tech full hybrid.

## VEHICUL E-TECH FULL HYBRID (HEV)

2



Sistemul electric al vehiculului E-tech full hybrid utilizează o tensiune continuă de

aproximativ 230 V.

Aceste sistem poate fi cald înainte și după întreruperea contactului.

Respectați mesajele de avertizare de pe etichetele prezente în vehicul.

Toate intervențiile asupra sau modificările aduse sistemului electric de "230 V" al vehiculului (elemente, cabluri, conectori, baterie de tracțiune) sunt strict interzise din cauza riscurilor pe care le pot prezenta pentru siguranța dvs.

Apelați un reprezentant al mărcii.

**Risc de arsuri grave sau electrocutare care pot provoca decesul.**

A

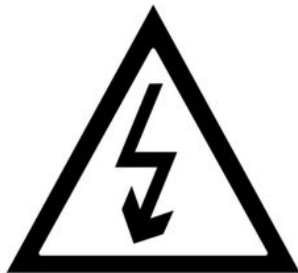

Simbolul **A** reperează elementele electrice ale vehiculului dvs. care pot prezenta riscuri pentru siguranță.

33436

### Circuit electric de "230 V"

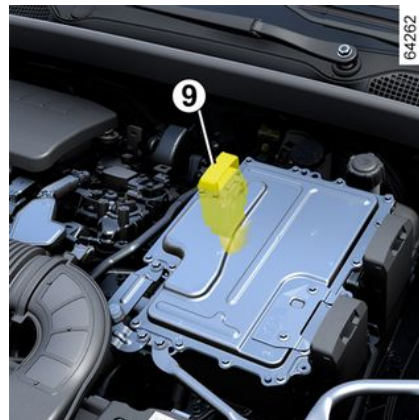

Circuitul electric de "230 V" poate fi identificat prin cablurile portocalii **9** și

elementele care poartă .

### Zgomot

Vehiculele E-tech full hybrid sunt deosebit de silențioase în modul de funcționare electric.

Este posibil ca dumneavoastră să nu fiți încă obișnuit cu acest lucru și ceilalți participanți la trafic nici atât.

Acestora le este dificil să vă audă vehiculul atunci când acesta se deplasează.

## VEHICUL E-TECH FULL HYBRID (HEV)

Deoarece motorul electric este silențios, veți auzi zgomote care pot părea neobișnuite (zgomote aerodinamice, pneuri etc.), precum și zgomote generate de funcționarea sistemului E-tech full hybrid (de exemplu, răcirea bateriei de tracțiune).



Vehiculul dvs. E-tech full hybrid este foarte silențios. Atunci când părăsiți vehiculul, asigurați-vă întotdeauna că selectorul de viteze se află în poziția P, aplicați frâna de parcare și întrerupeți contactul.  
**RISC DE RĂNIRI GRAVE.**

### Avertizor sonor pietoni

Avertizorul sonor pentru pietoni vă permite să îi preveniți pe ceilalți participanți la trafic, în special pietonii și cicliștii, de prezența vehiculului dumneavoastră.

În modul de funcționare electric, sistemul se activează automat.

Sunetul este emis atunci când viteza vehiculului este cuprinsă între aproximativ 1 și 30 km/h.

Pentru mai multe informații despre claxonul pentru pietoni, consultați instrucțiunile multimedia.

În cazul unei defecțiuni la claxonul



pentru pietoni, martorul luminos este afișat pe tabloul de bord, împreună cu mesajul "Avarie sunet exterior".

Consultați un reprezentant al mărcii.

### Funcționare

Sistemul E-tech full hybrid selectează motorul cu ardere internă și/sau motorul electric în funcție de stilul de conducere (lin, sportiv etc.), de condițiile de trafic și de modul de conducere selectat (consultați paragraful "MULTI-SENSE" din capitolul 3 din manualul de utilizare al vehiculului).

Intemperii, drumuri inundate:



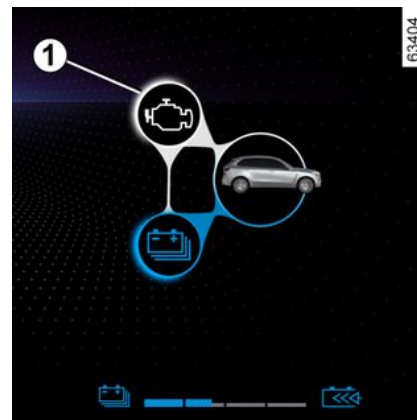

Nu rulați pe o șosea inundată dacă nivelul apei depășește marginea inferioară a jantelor.

### Indicator de flux de energie 1



În funcție de modul de conducere selectat, indicatorul 1 afișează fluxurile de energie utilizate de:

-  ansamblul electric (bateria de tracțiune și motorul electric);
-  motorul cu ardere internă.

2

## VEHICUL E-TECH FULL HYBRID (HEV)

2

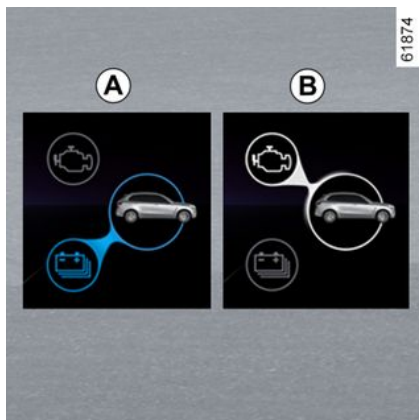

Culoarea fluxurilor variază:

- albastru: energie electrică;
- alb: energia generată de motorul cu ardere internă.

### Flux A "Tracțiune electrică"

Ansamblul electric este utilizat pentru a deplasa vehiculul.

### Fluxul B "Tracțiune motor cu ardere internă"

Motorul de ardere internă este utilizat pentru a deplasa vehiculul.

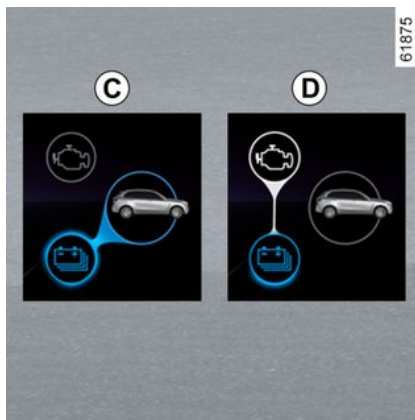

### Fluxul C "Recuperare energie"

Atunci când ridicați piciorul de pe pedala de accelerație sau apăsați pedala de frână, motorul electric și/sau sistemul de frânare regenerativă convertesc în energie electrică energia generată prin decelerarea vehiculului.

Aceasta este utilizat pentru frânarea vehiculului și reîncărcarea bateriei de tracțiune.

### Fluxul D "Generare de energie"

Motorul cu ardere internă reîncarcă bateria de tracțiune.

**Notă:** este posibilă o combinație de fluxuri diferite (de exemplu, combinarea fluxului A cu fluxul B permite utilizarea motorului cu ardere

internă și a motorului electric pentru deplasarea vehiculului).



### Caz particular

Atunci când bateria de tracțiune atinge nivelul maxim de încărcare, frâna de motor este redusă temporar. Adaptați în mod corespunzător stilul dumneavoastră de conducere.



Frâna de motor nu poate în nici un caz să înlocuiască apăsarea pe pedala de frână.

# VEHICUL E-TECH FULL HYBRID (HEV)

## Mod de conducere integral electric



Martorul luminos **2 EV** se aprinde pe tabloul de bord pentru a vă informa că sistemul E-tech full hybrid utilizează numai ansamblul electric pentru a antrena deplasarea vehiculului.



Atunci când sistemul E-tech full hybrid utilizează motorul cu ardere și/sau motorul electric pentru a antrena deplasarea vehiculului, este posibilă comutarea manuală la modul integral electric.

Acest mod poate fi accesat dacă:

- bateria de tracțiune este suficient de încărcată;
- viteza vehiculului este mai mică de aproximativ 50 km/h.

Apăsați contactorul **3**.

Indicatorul luminos de pe comutatorul **3** se aprinde și pe tabloul de bord se afișează mardorul luminos **2 EV**.

În caz contrar, mesajul "EV indisponibil" este afișat pe tabloul de bord.

Apăsați din nou pe contactorul **3** pentru a dezactiva modul integral electric.

Martorul luminos integrat în contactor **3** se stinge.

Martorul luminos **2 EV** nu mai este afișat pe tabloul de bord atunci când vehiculul comută la modul hibrid, iar motorul cu ardere pornește.

**Notă:** atunci când nivelul de încărcare al bateriei de tracțiune este scăzut, vehiculul comută automat la modul hibrid și motorul cu ardere pornește:

mardorul luminos **2 EV** dispare de pe tabloul de bord și mardorul luminos de pe contactorul **3** se stinge pentru a confirma acest lucru.

### Menținerea nivelului de încărcare al bateriei de tracțiune: "E-save"

Există două moduri prin care puteți accesa această funcție prin intermediul ecranului multimedia:

- activare/dezactivare din meniul "Setări vehicul";
- widget poziționabil pe pagina principală.

2

## VEHICUL E-TECH FULL HYBRID (HEV)

Acest mod vă permite să mențineți un nivel de încărcare suficient în bateria de tracțiune în așteptarea unui drum montan sau a unei pante lungi de autostradă.

### Aerator 4



Asigurați-vă că nu pătrund obiecte sau lichide în aeratorul 4.

Dacă în aerator pătrunde un obiect sau există o scurgere de lichid, contactați un Reprezentant al mărcii.

**Notă:** de pe locurile din spate, puteți auzi zgomote de ventilare în timpul funcționării sistemului de răcire al bateriei de tracțiune.



Aveți grijă să nu blocați aeratorul 4.

Dacă aeratorul este blocat (de exemplu, din cauza unui obiect așezat deasupra), bateria de tracțiune se poate supraîncălzi și poate perturba performanța motorului electric.



Vehiculul dvs. E-tech full hybrid este foarte silențios. Atunci când părăsiți vehiculul, asigurați-vă întotdeauna că selectorul de viteze se află în poziția P, aplicați frâna de parcare și întrerupeți contactul.

**RISC DE RĂNIRI GRAVE.**



# VEHICUL E-TECH FULL HYBRID (HEV)

## Recomandări importante



Citiți cu atenție aceste instrucțiuni. Nerespectarea acestor instrucțiuni poate să cauzeze un **risc de incendiu, de rănire gravă sau de electrocutare care poate provoca decesul.**

### **În caz de accident sau de șoc**

În caz de accident sau de șoc pe partea inferioară a vehiculului (de exemplu: contact cu o bornă, un trotuar supraînălțat sau orice alt mobilier urban), circuitul electric sau bateria de tracțiune se poate deteriora.

Controlați vehiculul la un Reprezentant al mărcii.

Nu atingeți niciodată elementele de "230 V" sau cablurile portocalii expuse și vizibile din interiorul sau de la exteriorul vehiculului.

În caz de deteriorare importantă a bateriei de tracțiune, ar putea să apară eventuale scurgeri:

- nu atingeți niciodată lichidele (fluidele etc.) care provin de la bateria de tracțiune;
- în caz de contact cu corpul, clătiți cu apă din abundență și consultați de urgență un medic.

### **În caz de incendiu**

În caz de incendiu, părăsiți și evacuați imediat vehiculul, apoi contactați serviciile de urgență, specificând că este vorba despre un vehicul hibrid.

Dacă este necesar să interveniți, nu utilizați decât agenți de stingere de tipul ABC sau BC compatibili cu focul produs la sistemele electrice. Nu folosiți apă sau alți agenți de stingere.

În caz de degradări ale circuitului electric, apelați la un Reprezentant al mărcii.

### **Pentru orice remorcare**

Consultați paragraful intitulat "Remorcare, recuperare în caz de avarie" ➔ 345.

### **Spălarea vehiculului**

Nu spălați niciodată compartimentul motorului și bateria de tracțiune de "230 de volți" cu spălător de înaltă presiune.

Risc de deteriorare a circuitului electric.

**Risc de electrocutare care poate provoca decesul.**

# VEHICUL PE GPL

## Particularitate versiuni GPL

2



Aceste vehicule funcționează prin dublă alimentare, folosind două tipuri de carburant: GPL și benzină.

Ele sunt dotate cu două rezervoare separate ➔ 152.

### Ce este GPL

Gaz petrolier lichefiat conform cu norma EN 589 sau reglementarea națională echivalentă.

Acesta poate fi "reperat" după mirosul caracteristic.

## Comandă de selectare a modului de carburant GPL/benzină 1



43044

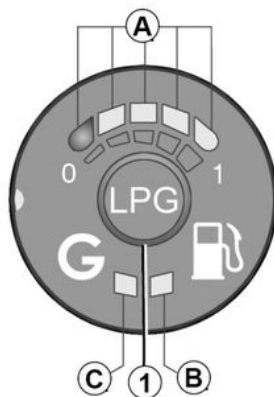

Acest lucru permite șoferului să comute manual de la un mod de carburant la celălalt.

### Martor luminos verde C

O clipire rapidă a martorului luminos C indică faptul că sistemul este în așteptarea condițiilor necesare pentru trecerea în modul GPL.

Martorul luminos C rămâne aprins constant pentru a indica faptul că modul GPL este activat.

### Martor luminos galben B

Un martorul luminos constant indică faptul că modul benzină este activ.

### Martori luminoși nivel de carburant A

Martorii luminoși A (patru martori luminoși verzi și unul roșu) indică nivelul din rezervorul de GPL.

Martorul luminos roșu indică rezerva de carburant.

Cantitatea de GPL indicată este o valoare indicativă.

Comutarea la martorul luminos roșu este însoțită de un semnal sonor.

Acesta indică faptul că rezervorul este aproape gol și motorul funcționează cu rezervorul de GPL de rezervă (autonomie maximă de 80 km).



Dacă martorul luminos galben B este aprins și în același timp martorul luminos verde C clipește lent, însoțit de un semnal sonor, adresați-vă reprezentantului mărcii pentru un control.

### Pornire motor

**Motorul este pornit întotdeauna folosind benzină.**

– Pentru vehicule cu cheie ➔ 162.

## VEHICUL PE GPL

– Pentru vehiculele cu cartelă ➔ 165.

**Notă:** dacă modul GPL este activ la pornirea motorului, sistemul comută temporar la modul "benzină": matorul luminos verde **C** se stinge fără un semnal sonor, iar matorul luminos galben **B** se aprinde, indicând faptul că modul benzină este activat.

Imediat ce sunt îndeplinite condițiile de mediu (nivel de temperatură a motorului etc.), sistemul trece automat în modul GPL: matorul verde **C** apare și rămâne aprins.

### Schimbarea modului de carburant în timpul rulării

#### Pentru a comuta manual de la modul benzină la modul GPL

Apăsați pe comanda **1**.

Tranziția la GPL se realizează în timpul primei accelerații:

– nivelul de carburant GPL **A** se activează;

43044

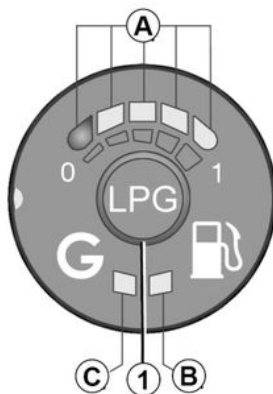

- matorul luminos galben **B** este stins;
- matorul luminos verde **C** clipește rapid pentru a confirma selectarea modului GPL, apoi nu rămâne aprins atunci când modul GPL este activat.

#### Pentru a comuta manual de la modul GPL la modul benzină

Eliberați pedala de accelerație și apăsați pe comanda **1**.

Modul benzină este indicat de matorul luminos galben **B**.

**i** Pentru a accesa informațiile și a reseta setările de deplasare pe GPL ➔ 114.

**i** În timp ce rezervorul este gol, vehiculul nu poate porni sau rula numai în modul GPL.

Funcționarea cu bicarburant GPL/benzină necesită prezența benzinei (pentru pornire, accelerații puternice, temperaturi scăzute etc.).

Dacă matorul luminos portocaliu



apare pe tabloul de bord și este emis un semnal sonor, umpleți cât mai curând posibil rezervorul de benzină.

#### Comutarea automată de la modul GPL la modul benzină

În funcție de vehicul, în anumite condiții de utilizare (de exemplu, accelerare puternică), sistemul poate decide revenirea temporară la modul benzină.

Matorul luminos verde **C** clipește fără nici semnal sonor.

Dacă sunt întrunite din nou condițiile, acesta revine automat în modul GPL.

**Notă:** după mai multe tentative nereușite, sistemul poate să decidă să

2

## VEHICUL PE GPL

rămână în modul benzină pentru călătoria curentă.

O nouă tentativă poate fi efectuată după ce motorul este oprit complet timp de aproximativ un minut.

### Rezervor de GPL gol

43044

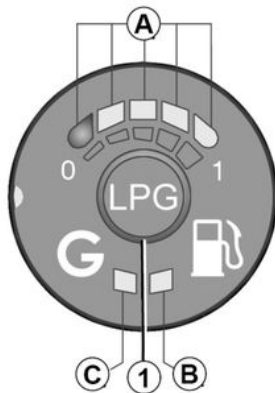

Dacă în rezervor nu a mai rămas GPL, atunci sistemul comută automat la modul benzină.

Sunteți informat cu privire la acest lucru prin:

- aprinderea marteorului luminos verde **C** și a celui galben **B**;
- răsună un bip sonor.

O apăsare pe comanda **1** oprește semnalul sonor și doar marteorul luminos galben **B** rămâne aprins.

Completați nivelul de GPL ➔ **152**.

### Anomalie de funcționare

În cazul unei anomalii care poate afecta funcționarea corectă a motorului, sistemul trece automat din modul GPL în modul benzină.

Acest lucru este confirmat prin:

- aprinderea marteorului luminos galben **B**;
- clipirea lentă a marteorului luminos verde **C**;
- răsună un bip sonor.

O apăsare pe comanda **1** oprește semnalul sonor și doar marteorul luminos galben **B** rămâne aprins.

Consultați cât mai curând un Reprezentant al mărcii ;

## Afișajul indicatorului de carburant GPL pe tabloul de bord

64929

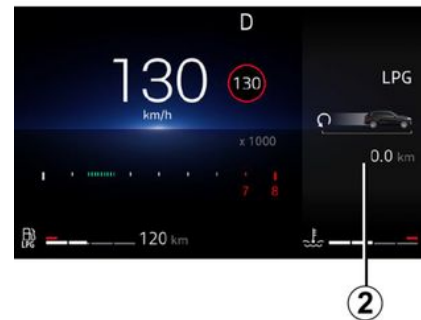

Nivelul de carburant GPL **2** este afișat pe tabloul de bord.

### În caz de conducere în condiții severe

În condiții de vreme rece (temperaturi sub 10°C) și în funcție de calitatea gazului utilizat, este posibil ca sistemul să gestioneze automat condițiile pentru comutarea între modul GPL și modul benzină.

**Notă:** pentru vehiculele astfel echipate, se recomandă să utilizați în aceste condiții modul ECO (în special sub 0°C) pentru a maximiza utilizarea modului GPL ➔ **190**.

## VEHICUL PE GPL

### În caz de accident

Precauțiile cele mai importante care trebuie luate sunt aceleași ca și în cazul unui vehicul pe benzină:

- aplicați frâna de parcare;
- opriți motorul (un dispozitiv de siguranță, care întrerupe alimentarea cu GPL a motorului, se activează automat);
- întrerupeți contactul;
- respectați legislația locală.



GPL are un miros caracteristic pentru ca dumneavoastră să puteți detecta cu ușurință

eventualele scăpări.

Dacă simțiți un miros de gaz în vehiculul dumneavoastră sau în jurul acestuia:

- treceți imediat în modul benzină și asigurați-vă că nu există nicio sursă de foc în apropierea vehiculului;
- adresați-vă unui reprezentant al mărcii.



Nu atingeți, nu loviți și nu demontați nicio parte a componentelor sistemului GPL.

### Rezervor de carburant

#### Umplere cu GPL

Acționați frâna de mână, opriți motorul, întrerupeți contactul și stingeți farurile.

În toate cazurile, respectați instrucțiunile de siguranță indicate în stațiile de alimentare.

În funcție de țară, înainte de reumplere, trebuie să înșurubați adaptorul de umplere **5** pe capul de alimentare a rezervorului de GPL.

Este recomandat să umpleți întotdeauna complet rezervorul.

Nivelul maxim de GPL este atins atunci când pompa întrerupe alimentarea cu GPL sau atunci când debitul pompei se reduce semnificativ.

În acest caz, nu trebuie să încercați să continuați alimentarea.

### Stație de alimentare fără autoservire

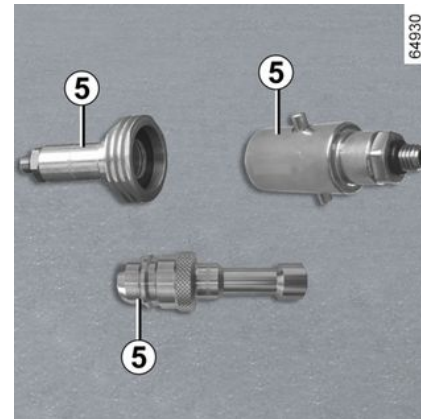

Dacă personalul stației de service efectuează procedura de umplere cu GPL, trebuie să le furnizați adaptorul de umplere **5**.

## VEHICUL PE GPL

2

### **i** **IMPORTANT: adaptor de umplere cu GPL 5**

În funcție de țară, este necesară utilizarea unui adaptor specific pentru umplerea cu GPL. Adaptorul de umplere **5** se găsește într-un buzunăraș în compartimentul de depozitare. Disponibilitatea acestuia în vehicul depinde de țara de comercializare a vehiculului. Înainte de a circula cu vehiculul în altă țară, este obligatoriu să consultați un reprezentant al mărcii pentru a afla tipul de adaptor de utilizat, dacă este necesar.

### Stațiile de alimentare cu autoservire



Vă recomandăm să purtați mănuși atunci când manevrați pistolul de alimentare cu GPL.

Deschideți ușița rezervorului vehiculului dumneavoastră și deșurubați bușonul **6** al capului de alimentare cu GPL **7**.

Respectați cu strictețe instrucțiunile de pe distribuitorii de GPL.

Acestea explică modul de umplere adecvată.

În funcție de tipul de stație, poate fi necesar să efectuați o apăsare lungă pe butonul stației înainte ca umplerea să înceapă.

Nivelul maxim al rezervorului este atins atunci când pompa întrerupe alimentarea cu GPL sau atunci când debitul pompei se reduce semnificativ.

Alimentarea se oprește de îndată ce eliberați butonul.

Deblocați levierul de oprire (este posibil să fie eliberată o cantitate mică de gaz), scoateți pistolul și așezați-l pe distribuitor.

După umplere, remontați bușonul **6** pentru a împiedica pătrunderea apei sau a corpurilor străine în sistem.



Pentru a completa nivelul de carburant, motorul trebuie să fie oprit (și nu numai în stare de veghe în cazul vehiculelor echipate cu funcția STOP and START): trebuie să întrerupeți contactul ➔ **162**, ➔ **165**.

**Risc de incendiu.**

# CARD

## Generalități

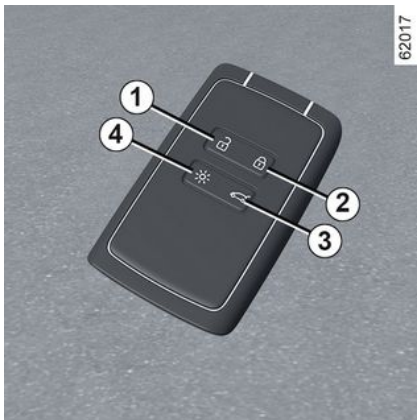

1. Deblocarea tuturor deschiderilor mobile.
2. Blocarea tuturor deschiderilor mobile.
3. Deblocare numai a portbagajului.
4. Aprindere de la distanță a iluminării.



În funcție de vehicul, este posibil să aveți o cheie digitală care oferă toate funcțiile cartei.

Cu toate acestea, dacă o cartelă a fost lăsată în interiorul vehiculului și ușile au fost blocate cu o cheie digitală, toate funcțiile cartei vor fi inhibitate. Pentru mai multe informații → 50.

### Cartela permite:

- blocarea/deblocarea deschiderilor mobile (uși, portbagaj și trapă de umplere cu carburant);
- aprinderea de la distanță a iluminării vehiculului;
- închiderea automată de la distanță a geamurilor electrice → 298;
- pornire motor → 165.

### Autonomie

Asigurați-vă că aveți întotdeauna o baterie în stare corespunzătoare, de model corespunzător, și introduceți-o corect. Durata sa de viață este de aproximativ doi ani: trebuie înlocuită atunci când pe tabloul de bord apare mesajul "Baterie slabă cartelă" → 43.

## Câmp de acțiune a cartei

Aceasta variază în funcție de împrejurimi: aveți grijă să nu blocați sau deblocați accidental vehiculul prin apăsarea involuntară a butoanelor de pe cartelă.

**Notă:** dacă o ușă sau capota portbagajului este deschisă sau nu este închisă corespunzător, vehiculul nu va fi blocat. Nu există semnal sonor și nici clipiri ale luminilor de avarie și lămpilor de semnalizare laterale.

## Interferențe

Interferențele cauzate de factori din imediata apropiere (instalații exterioare sau utilizarea echipamentelor care funcționează pe aceeași frecvență cu cartela) pot perturba funcționarea acesteia.



Dacă bateria este epuizată, puteți în continuare să blocați/deblocați și să porniți vehiculul → 54 → 165.

## CARD

### Funcția "Illuminat de la distanță"

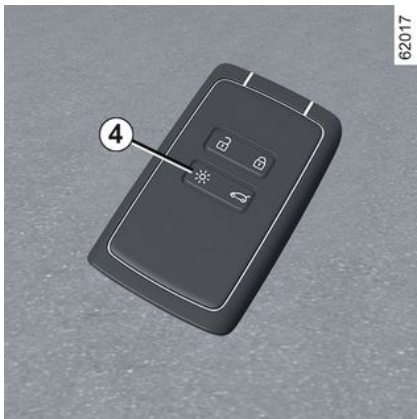

Apăsați butonul **4** pentru a aprinde luminile de întâlnire și iluminarea exterioră timp de aproximativ 20 de secunde. Aceasta permite, de exemplu, să reparați de la distanță vehiculul staționat într-o parcare.

Țineți apăsat butonul **4** timp de aproximativ două secunde pentru a porni iluminatul exterior și a emite un sunet.

**Notă:** apăsați din nou butonul **4** pentru a stinge iluminarea.



#### Recomandare

Evitați să lăsați cartela în locuri calde, reci sau umede.

Nu păstrați cartela într-un loc în care ar putea fi deformată sau chiar deteriorată accidental, cum ar fi buzunarele de la spatele al hainelor.



#### Înlocuire: necesitatea unei cartele adiționale

În cazul în care pierdeți cartela sau doriți alta, trebuie să vă adresați unui reprezentant al mărcii.

În caz de înlocuire a unei cartele, va fi necesar să aduceți vehiculul **și toate cartelele acestuia** la un reprezentant al mărcii pentru a inițializa sistemul.

Puteți utiliza până la patru cartele la un singur vehicul.



#### Responsabilitatea șoferului la parcare sau oprirea vehiculului

Nu părăsiți niciodată vehiculul, nici măcar pentru scurt timp, atunci când în interior se află un copil, o persoană fără discernământ sau un animal. Aceștia ar putea fi sau ar putea pune în pericol alte persoane, de exemplu pornind motorul, acționând echipamente precum macaralele de geamuri sau blocând ușile...

În plus, pe timp cald și/sau însorit, trebuie să știți că temperatura interioară din habitacul crește foarte rapid.

**RISC DE DECES SAU DE ACCIDENTARE GRAVĂ.**



## CARD

### Montarea unei curele de mână 7



Glisați carcasa spate 5 în jos apăsând pe zona A.

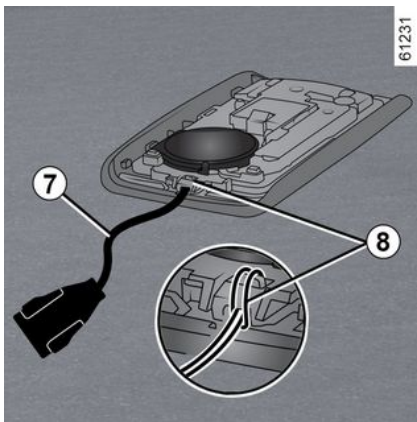

Introduceți cureaua de mână în componenta 8 și treceți capătul curelei prin cataramă.

Poziționați cureaua la deschiderea 6 și închideți carcasa.

**Notă:** asigurați-vă că diametrul curelei de mână 7 se potrivește cu deschiderea 6.

### Utilizare



În funcție de vehicul, există două sau trei moduri de a debloca/bloca vehiculul:

- în modul "mâini libere", atunci când vă apropiați și vă îndepărtați de vehicul;
- cu ajutorul cartelei în modul telecomandă.

### Dezactivarea/activarea în modul "mâini libere"

În funcție de vehicul, puteți să dezactivați sau să activați deblocarea atunci când vă apropiați de vehicul și să blocați atunci când vă îndepărtați.

De asemenea, puteți dezactiva/activa semnalul sonor care este emis la blocare atunci când vă îndepărtați de vehicul → 126.



Nu depozitați cartela într-un loc în care ar putea intra în contact cu alte echipamente electronice (calculator, telefon etc.), deoarece acestea îi pot perturba funcționarea.



Nu părăsiți niciodată vehiculul lăsând cartela în interior.

## CARD

2



### Responsabilitatea șoferului la parcare sau oprirea vehiculului

Nu părăsiți niciodată vehiculul, nici măcar pentru scurt timp, atunci când în interior se află un copil, o persoană fără discernământ sau un animal. Aceștia ar putea fi sau ar putea pune în pericol alte persoane, de exemplu pornind motorul, acționând echipamente precum macaralele de geamuri sau blocând ușile...

În plus, pe timp cald și/sau însorit, trebuie să știți că temperatura interioară din habitacul crește foarte rapid.

**RISC DE DECES SAU DE ACCIDENTARE GRAVĂ.**

### Deblocarea automată "mâini libere", la apropierea de vehicul



64266

Cu cartela în zona de acces **1**, vehiculul va fi deblocat. Deblocarea este vizualizată printr-o **clipire** a luminilor de avarie și a lămpilor de semnalizare laterale.



În funcție de vehicul, retrovizoarele exterioare se pliază/depliază automat atunci când vehiculul este blocat/deblocat → **138**.

### Blocarea "mâini libere", atunci când vă îndepărtați de vehicul



64266

Cu cartela asupra dvs. și cu ușile și cu capota portbagajului închise, îndepărtați-vă de vehicul: acesta va fi blocat automat de îndată ce ieșiți din zona de acces **1**.

**Notă:** distanța la care se blochează vehiculul depinde de mediu.

Pentru a confirma faptul că vehiculul a fost blocat, **luminile de avarie clipesc de două ori și apoi se aprind** timp de aproximativ patru secunde, însoțite un semnal sonor.

## CARD

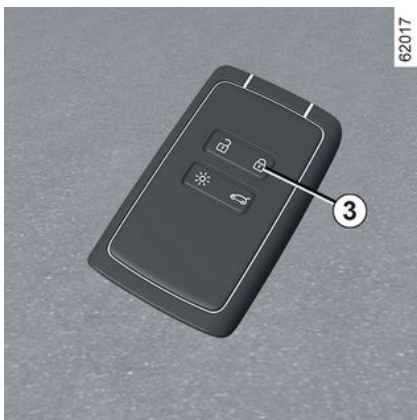

În cazul în care cartela a rămas în zona de detectare **1** timp de aproximativ 15 minute, blocarea de la distanță este dezactivată. Pentru a bloca vehiculul, apăsați pe butonul **3**.

Vehiculul nu poate fi blocat de la distanță în cazul în care cartela se află în zona **2**.

### Particularități ale sistemului de deblocare

În anumite circumstanțe, deblocarea la apropierea de vehicul este dezactivată:

- dacă vehiculul nu a fost utilizat timp de opt zile;
- în cazul în care cartela rămâne în apropierea zonei **1** a vehiculului timp

de aproximativ cinci minute **după ce vehiculul a fost blocat**;  
– după mai multe treceri în vecinătatea zonei **1** **fără ca ușile să fi fost deschise**.

Folosiți cartela în modul telecomandă pentru deblocarea vehiculului și reactivarea modului.

### Particularități legate de blocarea "mâni libere"



După blocarea în modul "mâni libere", trebuie să așteptați aproximativ trei secunde pentru a putea debloca din nou vehiculul. În timpul acestor trei secunde, mânerul ușilor pot fi încercate pentru a vă asigura că vehiculul este blocat corespunzător.

**Notă:** dacă o ușă sau capota portbagajului este deschisă sau nu este închisă corespunzător, vehiculul nu va fi blocat. Nu există semnal sonor și nici clipiri ale luminilor de avarie și lămpilor de semnalizare laterale.

### Utilizarea cartelei în telecomandă

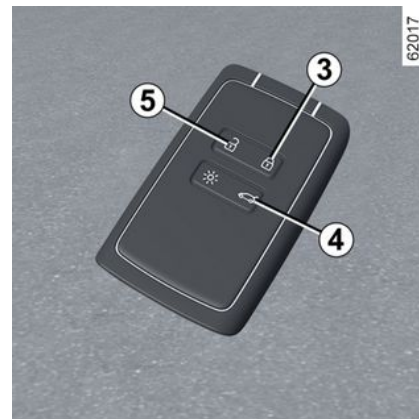

### Deblocare cu ajutorul cartelei

Apăsați pe butonul **5**.

Deblocarea este vizualizată printr-o **clipire** a luminilor de avarie și a lămpilor de semnalizare laterale.

## CARD



Cu motorul pornit, butoanele cartelei sunt dezactivate.

2

### Blocarea cu ajutorul cartelei

Cu ușile și portbagajul închise, apăsați butonul **3**: vehiculul va fi blocat.

Pentru a vă confirma faptul că vehiculul a fost blocat, **luminile de avarie clipeșc de două ori și apoi se aprind** timp de aproximativ patru secunde.

În funcție de vehicul, apăsarea de două ori a butonului **3** blochează vehiculul și permite închiderea geamurilor față și spate.

#### Notă:

- distanța maximă de la care se blochează vehiculul depinde de mediul înconjurător;
- dacă o ușă sau portbagajul este deschis sau nu este închis în mod corespunzător, blocarea nu se realizează. Nu există semnal sonor și nici clipiri ale luminilor de avarie și lămpilor de semnalizare laterale.



64266

**Cu motorul pornit**, dacă, după ce ați deschis și închis o ușă, cartela nu se mai află în zona **2**, mesajul "Cartelă nedetectată" vă avertizează că acum cartela nu mai este în vehicul. Acest lucru vă va împiedica, spre exemplu, să conduceți mai departe după ce pleacă un pasager care a păstrat cartela asupra sa.

Alerta dispăre atunci când cartela este din nou detectată.

### Deblocare numai a portbagajului

Apăsați lung pe butonul **4**. Portbagajul se deschide puțin.

## Superînchidere centralizată

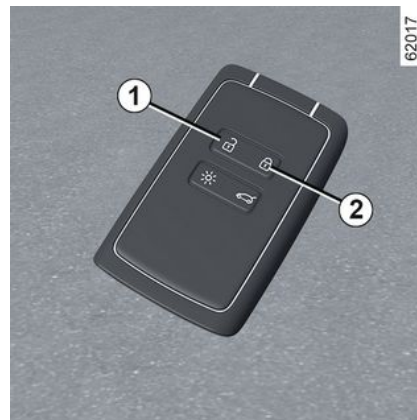

62017

Atunci când vehiculul este echipat cu superblocare, aceasta permite să blocați deschiderile mobile și să împiedicați deschiderea ușilor prin mănerele interioare (cazul unei spargerii de geam urmată de o tentativă de deschidere a ușilor din interior).



Nu utilizați niciodată superblocarea ușilor atunci când rămâne cineva în interiorul vehiculului.

## CARD

### Pentru a activa superînchiderea centralizată

Realizați două apăsări consecutive pe butonul **2**.

Blocarea este confirmată prin **două clipiri lente și trei clipiri rapide** ale luminilor de avarie și ale semnalizatoarelor laterale.

În funcție de vehicul, este posibil ca retrovizoarele exterioare să se plieze automat atunci când vehiculul este blocat ➔ **138**.

### Pentru a dezactiva superblocarea

Apăsați o dată pe butonul **1**.

Deblocarea ușilor este vizualizată printr-o **clipire** a luminilor de avarie.

## Cartelă "mâini libere": baterie

### Înlocuire baterie

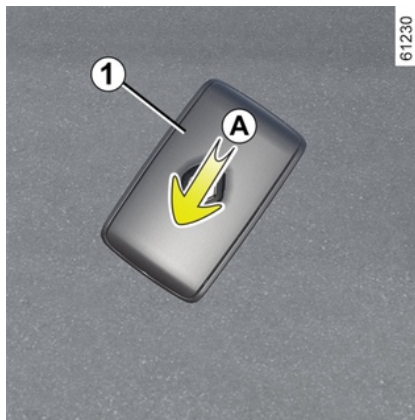

Când apare mesajul "Baterie slabă cartelă" pe tabloul de bord, înlocuiți bateria cartelei:

- glisați carcasa spate **1** în jos, apăsând pe zona **A**;
- scoateți capacul bateriei **2**;
- scoateți bateria apăsând-o într-o parte și ridicând-o din cealaltă;
- așezați-o la loc conform cu direcția și modelul indicat în interiorul ușitei.



Pentru a remonta, procedați în sens invers, apoi apăsați de patru ori pe unul dintre butoanele cartelei atunci când vă aflați în apropierea vehiculului: mesajul dispăre la următoarea pornire a vehiculului.

Asigurați-vă capacul să fie bine clipsat.

**Notă:** în momentul înlocuirii bateriei, nu atingeți contactele sau circuitele electronice.

## CARD

**i** Bateriile sunt disponibile la un Reprezentant al mărcii, durata lor de viață este de aproximativ doi ani. Aveți grijă la absența de urme de cerneală pe baterie: risc de contact electric necorespunzător.

**!** Atunci când este necesară înlocuirea acestora, asigurați-vă că utilizați baterii de același tip sau de tip echivalent (consultați un reprezentant al mărcii).

**!** În momentul înlocuirii:  
– asigurați-vă că bateriile sunt introduse corect.

### **Risc de explozie.**

– dacă trapa nu se închide corect, nu o utilizați și nu o lăsați la îndemâna copiilor.

### **Anomalie de funcționare**

Dacă bateria este prea descărcată pentru a asigura funcționarea corespunzătoare, veți putea în continuare porni și bloca/debloca vehiculul → 54.

26913



**i** Nu aruncați bateriile uzate în natură, depuneți-le la un organism însărcinat cu colectarea și reciclarea bateriilor.



### **Precauții referitoare la baterii:**

– nu lăsați bateriile (noi sau uzate) la îndemâna copiilor;  
– nu înghiți bateriile;

### **Risc de arsuri chimice care pot duce la deces.**

– dacă au fost ingerate sau introduse în orice parte a corpului, consultați un medic cât mai curând posibil.

# CHEIE, TELECOMANDĂ

## Generalități

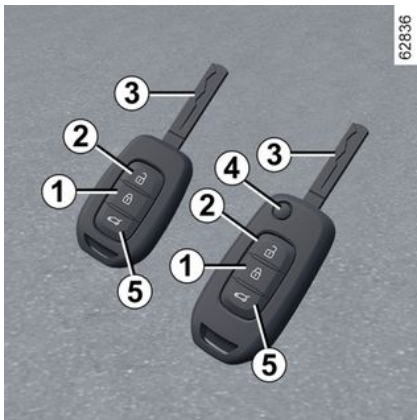

1. Blocarea tuturor deschiderilor mobile.
2. Deblocarea tuturor deschiderilor mobile.
3. Cheie de contactor/demaror și ușa șofer.
5. Deblocare numai a portbagajului.

### Telecomandă cu insert rabatabil:

4. Blocare/deblocare a insertului cheii. Pentru a elibera insertul din locașul său, apăsați butonul **4** și insertul va ieși singur. Apăsați butonul **4** și împingeți insertul înapoi în locașul său.



### Recomandare

Nu apropiați telecomanda de o sursă de căldură, de aer rece sau de umiditate.



Cheia nu trebuie să fie utilizată pentru o altă funcție decât funcțiile descrise în manual (deschiderea unei butelii...).



### Responsabilitatea șoferului la parcare sau oprirea vehiculului

Nu părăsiți niciodată vehiculul, nici măcar pentru scurt timp, atunci când în interior se află un copil, o persoană fără discernământ sau un animal. De fapt, aceștia ar putea fi în pericol sau ar putea pune în pericol alte persoane, de exemplu pornind motorul, acționând echipamente precum macaralele de geamuri sau blocând ușile. În plus, pe timp cald și/sau însorit, trebuie să știți că temperatura interioară din habitacul crește foarte rapid.

**RISC DE DECES SAU DE RĂNIRI GRAVE.**

### Rază de acțiune a telecomenzii cu radiofrecvență

Aceasta diferă în funcție de mediu: aveți grijă să nu blocați sau să nu deblocați ușile în mod accidental prin apăsarea involuntară a butoanelor de pe telecomandă.

**Notă:** dacă o ușă sau capota portbagajului este deschisă sau nu

## CHEIE, TELECOMANDĂ

este închisă corespunzător, vehiculul nu va fi blocat. Nu există semnal sonor și nici clipiri ale luminilor de avarie și lămpilor de semnalizare laterale.

### Interferențe

În funcție de mediul apropiat (instalații exterioare sau utilizarea de aparate care funcționează pe aceeași frecvență cu telecomanda), funcționarea poate fi perturbată.



### Înlocuire, nevoie de o cheie sau de o telecomandă

#### suplimentară

Adresați-vă exclusiv unui Reprezentant al mărcii:

- în caz de înlocuire a unei chei, va fi necesar să aduceți vehiculul și toate cheile sale la un Reprezentant al mărcii pentru configurarea sistemului;
- în funcție de vehicul, aveți posibilitatea de a utiliza până la patru telecomenzi.

#### Defecțiuni telecomandă

Asigurați-vă întotdeauna că utilizați tipul corect de baterie, că aceasta este în stare bună și că este introdusă corect. Durata de viață a bateriei este de aproximativ doi ani. Procedura de schimbare a bateriei ➔ 48.

## Utilizare

Telecomanda **A** poate fi utilizată pentru a bloca sau a debloca deschiderile mobile.

Este alimentat de o baterie care trebuie înlocuită ➔ 48.

## Blocare uși

Apăsați butonul de blocare **1**.

**Blocarea este indicată prin două clipiri** ale luminilor de avarie și a lămpilor de semnalizare laterale.

În funcție de vehicul, apăsarea de două ori a butonului **1** blochează vehiculul și permite închiderea geamurilor față și spate.

**Notă:** dacă o ușă sau capota portbagajului este deschisă sau nu este închisă corespunzător, vehiculul nu va fi blocat. Nu există semnal sonor și nici clipiri ale luminilor de avarie și lămpilor de semnalizare laterale.



În funcție de vehicul, retrovizoarele exterioare se pliază/depliază automat atunci când vehiculul este blocat/deblocat ➔ 138.



## CHEIE, TELECOMANDĂ

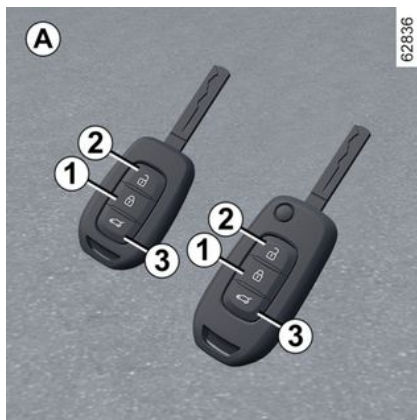

### Responsabilitatea șoferului la parcare sau oprirea vehiculului

Nu părăsiți niciodată vehiculul, nici măcar pentru scurt timp, atunci când în interior se află un copil, o persoană fără discernământ sau un animal. De fapt, aceștia ar putea fi în pericol sau ar putea pune în pericol alte persoane, de exemplu pornind motorul, acționând echipamente precum macaralele de geamuri sau blocând ușile. În plus, pe timp cald și/sau înșorit, trebuie să știți că temperatura interioară din habitacul crește foarte rapid.

**RISC DE DECES SAU DE RĂNIRI GRAVE.**

### Deblocare uși

Deschiderile mobile se vor debloca prin apăsarea butonului 2.

**Deblocarea este indicată printr-o singură clipire** a luminilor de avarie și a lămpilor de semnalizare laterale.

**Notă:** cu motorul pornit sau contactul pus, butoanele telecomenzii sunt inactive ➔ 162.

### Deblocare numai a portbagajului

Apăsați lung pe butonul 3. Portbagajul se deschide foarte puțin.

### Superînchidere centralizată

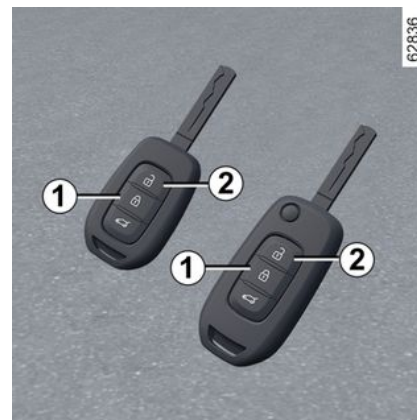

Nu utilizați niciodată superblocarea ușilor atunci când rămâne cineva în interiorul vehiculului.

## CHEIE, TELECOMANDĂ

### Pentru a activa superînchiderea centralizată

Realizați două apăsări consecutive pe butonul **1**.

Blocarea este confirmată prin **două clipiri lente și trei clipiri rapide** ale luminilor de avarie și ale semnalizatoarelor laterale.

În funcție de vehicul, este posibil ca retrovizoarele exterioare să se plieze automat atunci când vehiculul este blocat → **138**.

### Pentru a dezactiva superblocarea

Apăsați o dată pe butonul **2**.

Deblocarea ușilor este vizualizată printr-o **clipire** a luminilor de avarie.

### Telecomandă cu radiofrecvență: baterie

#### Înlocuire baterie

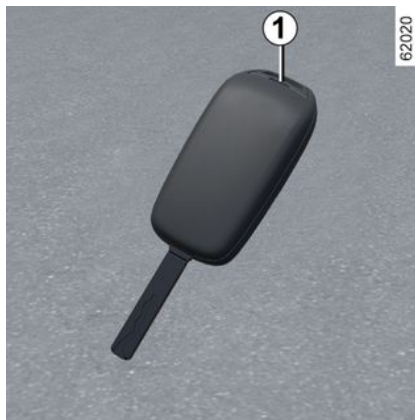

Deschideți carcasa pe la fanta **1**, folosind o șurubelniță plată sau un dispozitiv similar, și înlocuiți bateria **2**, respectând tipul și polaritatea indicate pe spatele capacului.



Atunci când este necesară înlocuirea acestora, asigurați-vă că utilizați baterii de același tip sau de tip echivalent (consultați un reprezentant al mărcii).



**Notă:** în momentul înlocuirii bateriei, nu este recomandat să atingeți circuitul electronic din capacul cheii. În momentul remontării, asigurați-vă capacul să fie clipsat corespunzător și șurubul să fie strâns corect.

## CHEIE, TELECOMANDĂ

 Bateriile sunt disponibile la un Reprezentant al mărcii, durata lor de viață este de aproximativ doi ani. Aveți grijă la absența de urme de cerneală pe baterie: risc de contact electric necorespunzător.

### Anomalie de funcționare

Dacă bateria este prea descărcată pentru a asigura funcționarea corespunzătoare, veți putea în continuare porni și bloca/debloca vehiculul ➔ 54.

26913



 Nu aruncați bateriile uzate în natură, depuneți-le la un organism însărcinat cu colectarea și reciclarea bateriilor.

 În momentul înlocuirii:  
– asigurați-vă că bateriile sunt introduse corect.

#### Risc de explozie.

– dacă trapa nu se închide corect, nu o utilizați și nu o lăsați la îndemâna copiilor.



#### Precauții referitoare la baterii:

– nu lăsați bateriile (noi sau uzate) la îndemâna copiilor;  
– nu înghiți bateriile;

#### Risc de arsuri chimice care pot duce la deces.

– dacă au fost ingerate sau introduse în orice parte a corpului, consultați un medic cât mai curând posibil.

## CHEIE DIGITALĂ

În funcție de țară și abonament, puteți instala pe smartphone o cheie digitală pentru vehiculul dvs.

Cheia digitală conține drepturile necesare pentru a bloca/debloca și porni vehiculul folosind un smartphone.

În acest mod, smartphone-ul vă înlocuiește cartela.

### Generalități

Instalarea, administrarea și transmiterea cheilor digitale se realizează prin intermediul aplicației producătorului.

După ce aplicația producătorului este instalată pe smartphone și abonamentul este activat, cheia digitală trebuie activată din aplicația producătorului.

### Condiții de funcționare

Activați Bluetooth® pe smartphone, apoi deschideți aplicația producătorului pentru a accesa diferitele funcții ale cheii digitale.

**Notă:** pentru a utiliza o cheie digitală, smartphone-ul trebuie să fie încărcat suficient. În cazul unui nivel scăzut de încărcare, pe tabloul de bord apare mesajul "Nivel redus baterie smartphone".



Aria de acoperire a cheii digitale va depinde de conexiunea Bluetooth® a smartphone-ului.

### Împrumutarea unei chei digitale

Din aplicația producătorului, accesați meniul "Share Virtual Key" și completați informațiile pentru utilizatorul ocazional. După validare, utilizatorului i se va trimite un e-mail de confirmare.

**Notă:** aplicația producătorului trebuie să fi fost descărcată și instalată anterior de către utilizatorul ocazional.

### Revocarea unei chei digitale

Utilizatorul poate revoca individual o cheie digitală. După ce o cheie digitală este revocată, utilizatorul poate activa o nouă cheie.

Pentru mai multe informații, consultați aplicația producătorului.

### Activare/dezactivare de pe ecranul multimedia

Este posibilă dezactivarea și reactivarea funcției "Cheie digitală", astfel încât vehiculul să nu comunice cu nicio cheie digitală.

Consultați instrucțiunile multimedia.

### La blocarea/deblocarea ușilor și a portbagajului, la superblocare, la aprinderea de la distanță a iluminării

Prima dată când vehiculul este deblocat sau pornit utilizând o nouă cheie digitală sau un nou smartphone, va dura câteva secunde pentru ca vehiculul să identifice cheia digitală instalată pe smartphone.

De pe telefonul smartphone, cu Bluetooth® activat, deschideți aplicația producătorului și descoperiți diferitele funcții disponibile pentru cheia dvs. digitală. Sunt identice cu cele ale cardului dvs.

Aceste funcții sunt:

- blocarea/deblocarea tuturor elementelor de deschidere: consultați "Cartelă mâini libere: utilizare" → 39;
- încuierea/deblocarea portbagajului (în funcție de vehicul): consultați "Cartelă mâini libere: utilizare" → 39;
- superblocare (în funcție de vehicul): consultați "Cartelă mâini libere: superblocare" → 42;
- aprinderea de la distanță a iluminării: consultați paragraful "Funcția de aprindere de la distanță a iluminării" → 45;

## CHEIE DIGITALĂ

- acționarea de la distanță a claxonului (vă permite să identificați vehiculul de la distanță sau când este parcat într-o parcare aglomerată, de exemplu);
- pornirea/oprirea motorului: consultați paragraful "Pornire, oprire motor" → 165.

### Pornire, oprire motor



La prima utilizare și de fiecare dată când este utilizat un nou smartphone, este necesar să calibrați cheia digitală cu vehiculul dvs.

Pentru a face acest lucru, activați Bluetooth® pe smartphone, apoi urmați procedura din aplicația producătorului.

La calibrare, smartphone-ul trebuie plasat în zona de plasare 1.

Pentru a porni/opri motorul, sistemul verifică dacă smartphone-ul este prezent în zona de plasare 1 înainte de a permite pornirea motorului.

Pentru informații suplimentare, consultați paragraful "Pornire, oprire motor" → 165.

Smartphone-ul trebuie să rămână în vehicul pe durata întregii deplasări.



Este necesar să amplasați smartphone-ul în zona de plasare pentru a porni și opri motorul și pentru calibrare.



Dacă smartphone-ul nu se mai află în habitacul atunci când încercați să opriți motorul, pe tabloul de bord se afișează un mesaj: apăsați lung pe butonul de pornire/oprire a motorului 2 mai mult de două secunde.

În cazul în care smartphone-ul nu se mai află în habitacul, aveți grijă să o recuperați înainte de a apăsa și apăsa lung butonul. Fără un smartphone sau card, nu veți putea porni din nou vehiculul.

### Particularitățile cheii digitale

– Pentru a permite cheii digitale să rămână activă, smartphone-ul în cauză trebuie să fie conectat la internet (prin WIFI sau rețeaua mobilă) cel puțin o

## CHEIE DIGITALĂ

2 dată la 48 de ore. În caz contrar, conectați-vă smartphone-ul la internet pentru câteva minute, astfel încât cheia digitală să poată fi reactivată.

– Dacă o cartelă a fost lăsată în interiorul vehiculului și ușile au fost blocate cu cheia digitală, toate funcțiile cartelei vor fi inhibate. Funcțiile cardului vor rămâne inactive până când motorul este pornit din nou.

În acest caz, pentru a porni motorul, va trebui să utilizați fie cheia digitală, fie altă cartelă decât cea rămasă în interiorul vehiculului.



Atunci când motorul este pornit sau oprit, acumulatorul smartphone-ului trebuie să fie întotdeauna suficient de încărcat pentru a utiliza cheia digitală.

# UȘI ȘI DESCHIDERI MOBILE

## Deschidere și închidere ușii

### Deschidere din exterior



### Uși față

Cu ușile deblocate sau cartela asupra dvs., apăcați mânerul **1** și trageți-l spre dvs.

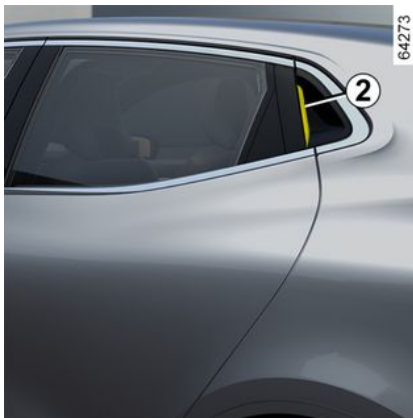

### Uși spate

Cu ușile deblocate, trageți mânerul **2**.

## Deschidere din interior

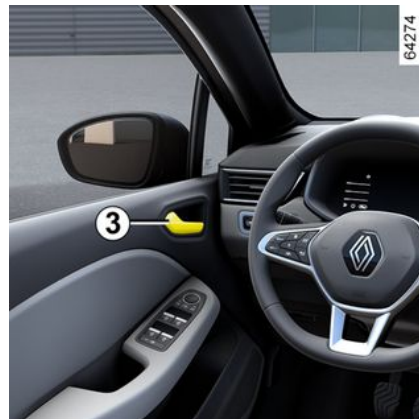

Trageți mânerul **3**.



Ca măsură de securitate, deschiderea/închiderea ușilor trebuie efectuată numai cu vehiculul staționar.

## Alarma sonoră de reamintire a aprinderii luminilor

La deschiderea unei uși, o alarmă sonoră se declanșează pentru a vă semnala că luminile au rămas aprinse în timp ce contactul motorului este întrerupt.

## UȘI ȘI DESCHIDERI MOBILE

### Alarmă de deschidere mobilă uitată deschisă

Atunci când vehiculul este staționar, pe tabloul de bord apare marorul luminos



, însoțit de un maror luminos care indică deschiderile mobile (portiere, portbagaj) deschise sau închise necorespunzător.

Când vehiculul atinge aproximativ 10 km/h, un maror luminos indică deschiderea mobilă sau deschiderile mobile deschise sau închise necorespunzător, însoțit de mesajul "Portbagaj deschis" sau "Portieră deschisă" și un semnal sonor se aude timp de aproximativ 40 de secunde sau până la închiderea deschiderilor mobile în cauză.

### Securitate pentru copil

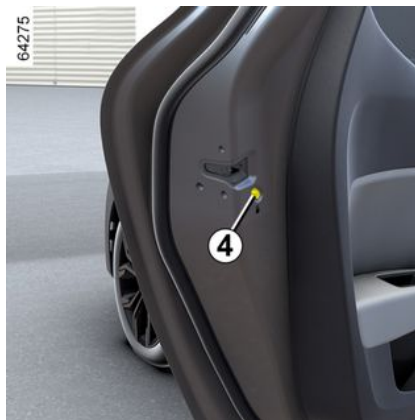

Pentru a împiedica deschiderea ușilor spate din interior, deplasați levierul 4 și controlați din interior dacă ușile sunt bine blocate.



### Responsabilitatea șoferului la parcare sau oprirea vehiculului

Nu părăsiți niciodată vehiculul, nici măcar pentru scurt timp, atunci când în interior se află un copil, o persoană fără discernământ sau un animal. De fapt, aceștia ar putea fi în pericol sau ar putea pune în pericol alte persoane, de exemplu pornind motorul, acționând echipamente precum macaralele de geamuri sau blocând ușile. În plus, pe timp cald și/sau însorit, trebuie să știți că temperatura interioară din habitacul crește foarte rapid.

**RISC DE DECES SAU DE RĂNIRI GRAVE.**

### Blocarea, deblocarea deschiderilor mobile și a ușilor

În cazul în care telecomanda sau, în funcție de vehicul, cartela nu funcționează

În anumite cazuri, este posibil ca telecomanda cu radiofrecvență sau cartela să nu funcționeze:



## UȘI ȘI DESCHIDERI MOBILE

- uzură sau descărcare a bateriei cartelei sau a telecomenzii cu radiofrecvență, descărcare a bateriei vehiculului etc.
- la utilizarea de aparate care funcționează pe aceeași frecvență ca și cartela (telefon mobil etc.);
- vehiculul este situat într-o zonă cu radiații electromagnetice puternice;
- vehicul blocat cu o cheie digitală → 50.

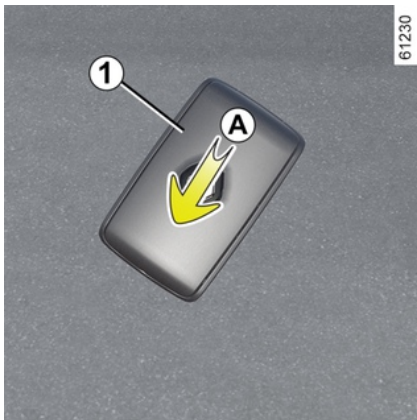

Este posibil atunci:

- să folosiți cheia integrată în telecomanda cu radiofrecvență sau cheia de rezervă integrată în cartelă (în funcție de vehicul) pentru a debloca ușa șoferului;

- pentru a utiliza comanda interioară de blocare/deblocare uși;
- să utilizați cheia digitală, în funcție de vehicul → 50.

### Cheia integrată a cartelei



Cheia integrată **2** vă permite să blocați sau să deblocați ușa șoferului, atunci când cartela nu funcționează.

#### Acces cu ajutorul cheii 2

Glișați carcasa spate **1** în jos apăsând pe zona **A**.

### Utilizarea cheii integrate în cartelă

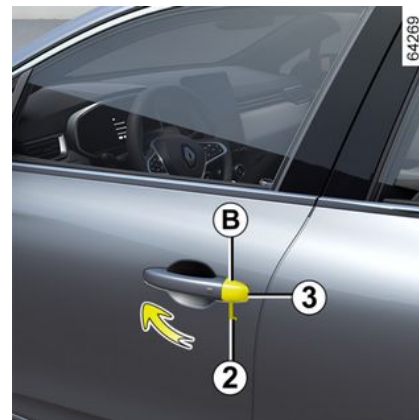

- Introduceți capătul cheii **2** în creștătura **3** de la baza capacului **B** de pe ușa șoferului;
  - deplasați-o în sus pentru a înlătura capacul **B**;
  - Introduceți cheia **2** în broască și blocați sau deblocați ușa șoferului.
- După ce ați intrat în vehicul, așezați cheia la loc în locașul său din cartelă.

# UȘI ȘI DESCHIDERI MOBILE

## Vehicule cu cheie, telecomandă

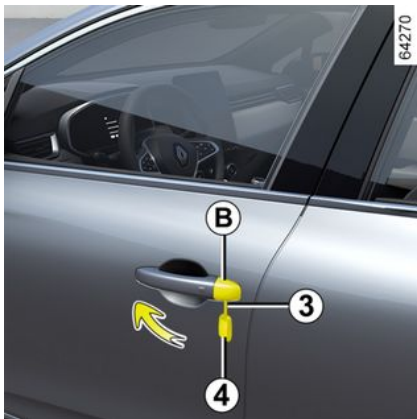

### Utilizare cheie

- Introduceți capătul cheii **4** în creștătura **3** de la baza capacului **B** de pe ușa șoferului;
- deplasați-o în sus pentru a înlătura capacul **B**;
- Introduceți cheia **4** în broască și blocați sau deblocați ușa șoferului.

## Blocare manuală uși



Cu ușa larg deschisă, rotiți șurubul **5** (cu ajutorul capului cheii) și închideți ușa.

Aceasta înseamnă că ușa este blocată de la exterior.

Deschiderea nu se va putea face atunci decât din interiorul vehiculului sau cu cheia pentru ușa șoferului.

## Comandă de blocare/Deblocare din interior



Butonul **6** controlează simultan ușile, ușa portbagajului și trapa de carburant.

Dacă o deschidere mobilă (ușă sau portbagaj) este deschisă sau închisă greșit, are loc o blocare/deblocare rapidă a deschiderilor mobile.

În cazul transportului de obiecte cu portbagajul deschis, aveți în continuare posibilitatea de a bloca celelalte uși: cu motorul oprit, apăsați lung butonul **6** timp de minimum cinci secunde pentru a bloca ușile.

## UȘI ȘI DESCHIDERI MOBILE

### Martor luminos de stare de blocare a deschiderilor mobile

Cu contactul cuplat, martorul luminos al contactorului **6** vă informează asupra stării de blocare a deschiderilor mobile:

- când lumina de avertizare este aprinsă, ușile și portbagajul sunt blocate;
  - atunci când martorul luminos este stins, ușile și hayonul sunt deblocate.
- Atunci când blocați ușile, martorul luminos rămâne aprins apoi se stinge.



#### Responsabilitatea șoferului

Dacă decideți să rulați cu ușile blocate, trebuie să știți că acest lucru va îngreuna accesul echipelor de salvare în habitaclu în caz de urgență.

### Blocarea deschiderilor mobile fără cartelă sau cheie

De exemplu, în cazul unei baterii descărcate sau a nefuncționării temporare a cartelei sau a cheii etc.

Cu contactul decuplat și o ușă sau portbagajul deschis, apăsați lung pe

contactorul **6** timp de mai mult de cinci secunde.

La închiderea ușii toate deschiderile mobile vor fi blocate.

**Notă:** deblocarea vehiculului din exterior este posibilă numai atunci când cartela se află în zona de acces a vehiculului sau cu ajutorul cheii.



Nu părăsiți niciodată vehiculul cu cheia sau cartela în interior.

## BLOCARE AUTOMATĂ A DESCHIDERILOR MOBILE ÎN RULAJ

### Principiu de funcționare



După pornirea vehiculului, sistemul blochează automat ușile de îndată ce atingeți viteza de aproximativ 10 km/h.

Deblocarea se face:

- apăsând butonul central de deblocare a ușilor **1**;
- la oprire, deschizând din interior o ușă din față.

**Notă:** dacă o ușă este deschisă/închisă, aceasta se va bloca din nou în mod automat atunci când vehiculul atinge viteza de aproximativ 10 km/h.

# UȘI ȘI DESCHIDERI MOBILE

## Activarea/dezactivarea funcției

**Pentru activare:** cu vehiculul staționat și motorul pornit, apăsați butonul **1**.

Martorul luminos **1** se aprinde.

**Pentru dezactivare:** cu vehiculul staționat și motorul pornit, apăsați butonul **1**.

Martorul luminos integrat în contactor **1** se stinge.

Funcția poate fi activată și dezactivată și cu ajutorul ecranului multimedia

➔ **126** (în funcție de vehicul).

## Anomalie de funcționare

În cazul unei anomalii de funcționare (nu are loc blocarea automată, martorul luminos încorporat în butonul **1** nu se aprinde după blocarea deschiderilor mobile etc.), asigurați-vă că blocarea automată nu a fost dezactivată din greșeală și asigurați-vă că toate deschiderile mobile sunt corect închise.

Dacă sunt bine închise, adresați-vă unui Reprezentant al mărcii.



### Responsabilitatea șoferului

Dacă decideți să rulați cu ușile blocate, trebuie să știți că acest lucru va îngreuna accesul echipelor de salvare în habitacul în caz de urgență.

## Portbagaj

### Pentru a deschide

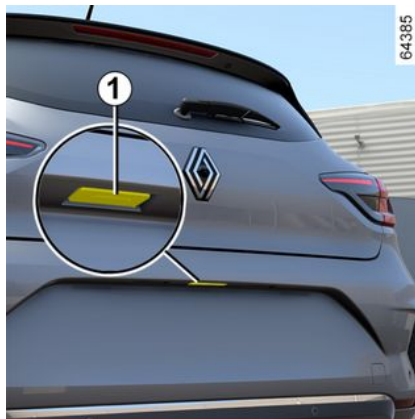

Apăsați pe butonul **1** pentru a deschide ușa portbagajului cu câțiva centimetri.

Ridicați ușa portbagajului.

## Pentru a închide



**Nu folosiți niciodată suporturile pentru a închide ușa portbagajului.**

Coborâți ușa portbagajului folosind mânerul din interiorul portbagajului **2**.

## Deschidere manuală din interior

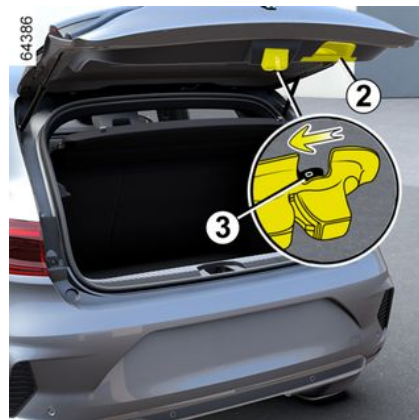

În cazul în care deblocarea portbagajului este imposibilă, acesta poate fi realizată manual din interior:  
– accesați portbagajul prin bascularea spătarelor banchetei spate;

## UȘI ȘI DESCHIDERI MOBILE

- introduceți un creion sau un obiect similar în cavitatea **3** și culisați ansamblul cum este indicat pe desen;
- împingeți ușa portbagajului pentru a o deschide.



Fixarea oricărui dispozitiv de transport (portbicycle, portbagaj de depozitare etc.) pe capota portbagajului este interzisă.  
Pentru a instala un dispozitiv de susținere pe vehiculul dumneavoastră, apălați la un reprezentant al mărcii.

# SCAUNE FAȚĂ

## Tetiere față

### 2 Pentru a scoate tetiera

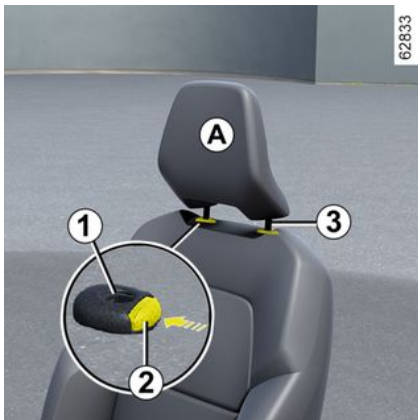

Apăsați butonul **2** și trageți tetiera în sus până la înălțimea dorită. Asigurați-vă că blocarea acesteia este corespunzătoare.

### Pentru a coborî tetiera

Apăsați pe butonul **2** și coborâți tetiera până la înălțimea dorită. Asigurați-vă că blocarea acesteia este corespunzătoare.

### Pentru a scoate tetiera

Ridicați-o în poziția sa cea mai ridicată (înclinați spătarul spre înapoi dacă este necesar). Apăsați pe butonul **2** și ridicați tetiera pentru a o elibera.

### Pentru a repune tetiera

Asigurați-vă că tijele tetierei sunt curate **3**.

Introduceți tijele tetierei în orificii **1** (înclinați spătarul spre înapoi, dacă este necesar). Apăsați tetiera până la blocarea sa, apoi apăsați pe butonul **2** pentru a regla în funcție de înălțimea dorită. Asigurați-vă că fiecare tijă **3** este blocată pe spătarul scaunului.

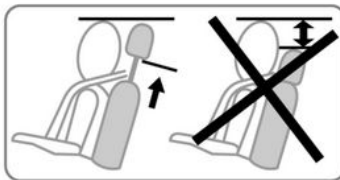



Tetiera fiind un element de securitate, aveți grijă de prezența sa și de buna sa poziționare: partea superioară a tetierei trebuie să se situeze cât mai aproape posibil de creștetul capului. Distanța dintre capul dvs. și secțiunea **A** trebuie să fie cât mai scurtă posibil.

## Scaune față

### Pentru a avansa sau a retrage scaunul



## SCAUNE FAȚĂ

Ridicați și mențineți mânerul **1** pentru a debloca scaunul.

În poziția aleasă, eliberați-o și asigurați-vă de blocarea corespunzătoare a scaunului.

### Pentru a ridica sau a coborî perna

Deplasați levierul **3** în sus sau în jos, de câte ori este necesar, până obțineți poziția dorită.

### Pentru a înclina spătarul

Ridicați mânerul **2** sau **4** și înclinați spătarul până ajunge pe poziția dorită.

În poziția aleasă, eliberați mânerul ușii și asigurați-vă de blocarea corespunzătoare.



După efectuarea reglajelor, asigurați-vă că spătarul scaunelor sunt blocate corect pe poziție.



**Din motive de securitate, efectuați reglajele în timp ce vehiculul este**

**staționar.**

Pentru a nu împiedica eficacitatea centurilor de securitate, vă recomandăm să nu înclinați prea mult spătarul scaunului în spate. Nu trebuie să existe obiecte așezate pe planșeu (zona din fața șoferului), deoarece acestea pot aluneca sub pedale în timpul manevrelor bruște de frânare, blocând utilizarea acestora.

## Cotiera centrala 5

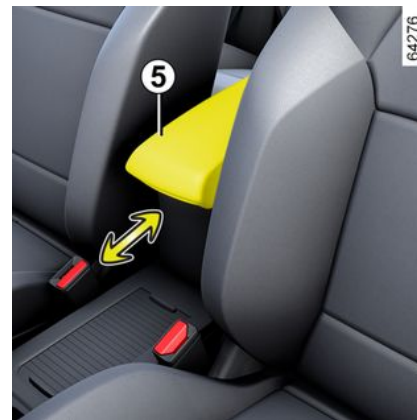

(în funcție de vehicul)

Pentru a regla poziția cotierei, glisați-o înainte sau înapoi până la capăt.

# SCAUNE FAȚĂ

## Scaune cu încălzire

Consultați un reprezentant al mărcii.



Contact cuplat:

- prima apăsare a butonului **6** de pe scaunul dorit activează sistemul de încălzire la putere maximă. Ambii martori luminoși încorporați pe comutator se aprind;
- a doua apăsare a butonului schimbă setarea încălzirii la putere scăzută. Se aprinde o lumină de avertizare integrată;
- a treia apăsare oprește încălzirea.

### **Anomalie de funcționare**

Atunci când este detectată o anomalie de funcționare, martorii luminoși din butonul **6** pentru scaunul respectiv se sting, timp de aproximativ cinci secunde.



# LOCURI SPATE

## Tetiere spate

### Poziție de utilizare



Ridicați tetiera complet, până când se deblochează.

Asigurați-vă că blocarea acesteia este corespunzătoare.

### Pentru a scoate tetiera

Ridicați tetiera la maximum, apoi apăsați pe butonul **1** și scoateți tetiera.

### Pentru a repune tetiera



Introduceți tije în teci, apăsați tetiera până la blocare pentru a o utiliza în poziție înaltă.

Asigurați-vă că blocarea acesteia este corespunzătoare.

### Poziția de pliere a tetierei 2

Apăsați pe butonul **1** și coborâți complet tetiera.

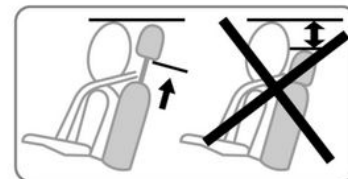

**Poziția complet coborâtă a tetierei este o poziție de aranjare:** aceasta nu trebuie să fie utilizată atunci când un pasager este așezat pe scaun.



Tetiera fiind un element de securitate, aveți grijă de prezența sa și de buna sa poziționare.

## LOCURI SPATE

### Banchetă spate: funcții

#### Funcții

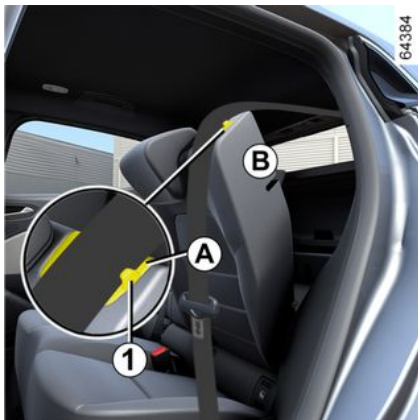

#### Pentru a rabata spătarul

Aveți grijă ca scaunele față să fie suficient de avansate.

Coborâți tetiera la maximum.

Amplasați centurile de securitate în glisiera **A**.

Apăsăți pe butonul **1** și coborâți spătarul **B**.



Înainte de orice manevrare a spătarului, amplasați centura de securitate în glisiera **A**, pentru a evita deteriorarea acesteia.

**Pentru a remonta spătarul**, procedați în sens invers.

Remontați spătarul și înclicetați-l rezemat de suportul său.



**În momentul repunerii la loc a spătarului**, asigurați-vă că spătarul este blocat

corespunzător.

**În cazul utilizării huselor de scaun**, aveți grijă ca ele să nu împiedice blocarea spătarului. Aveți grijă să poziționați bine centurile. Repoziționați tetierele.



Din motive de securitate, efectuați reglajele în timp ce vehiculul este staționar.



În momentul manevrării scaunelor spate, asigurați-vă ca nimic să nu incomodeze ancorările (parte a corpului, animal, pietriș, lavetă, jucării etc.).

# CENTURI DE SECURITATE

## Centuri de securitate

Pentru a asigura securitatea dumneavoastră, purtați centura de securitate în momentul oricăror deplasări. În plus, trebuie să vă conformați legislației locale a țării în care vă găsiți.

**Înainte de a porni, procedați mai întâi la reglarea poziției de conducere, apoi, pentru toți pasagerii, la ajustarea centurii dumneavoastră de securitate pentru a obține cea mai bună protecție.**

### Reglare poziție de conducere

- **Așezați-vă bine pe scaun** (după ce v-ați scos paltonul sau jacheta etc.). Acest lucru este esențial pentru poziționarea corectă a spatelui;
- **reglați avansarea scaunului în funcție de pedaliere**. Scaunul dumneavoastră trebuie retras până la distanța maximă compatibilă cu apăsarea completă a pedalelor. Spătarul trebuie să fie reglat astfel încât brațele să rămână ușor îndoite;
- **reglați poziția tetierei dumneavoastră**. Pentru un maxim de securitate, distanța dintre capul dumneavoastră și tetieră trebuie să fie minimă;
- **reglați înălțimea pernei**. Acest reglaj permite să selectați o poziție a

scaunului pentru un câmp vizual de conducere optim;

- **reglați poziția volanului**.



Pentru buna funcționare a centurilor spate, asigurați-vă de buna blocare a banchetei spate → 64.



Centurile de securitate incorect ajustate sau răsucite riscă să cauzeze răni în caz de accident.

Utilizați centura de securitate pentru o singură persoană, copil sau adult.

Chiar și femeile însărcinate trebuie să poarte centură. În acest caz, asigurați-vă că chinga de bazin nu exercită o presiune prea mare în partea inferioară a bazinului fără a crea un joc suplimentar.

## Ajustare centuri de securitate



61247

2

Pentru a asigura reglarea și poziționarea corespunzătoare a centurilor de securitate pe toate scaunele:

- reglați scaunele (poziția scaunului și unghiul spătarului, dacă sunt disponibile);
- așezați-vă cu spatele rezemat ferm de spătar;
- deplasați chinga de umăr **1** cât mai aproape posibil de baza gâtului, fără ca aceasta să se sprijine efectiv de ea (dacă este necesar, reglați înălțimea centurii de securitate, dacă este disponibilă) și asigurați-vă că umărul este în contact cu chinga de torace **1**;

## CENTURI DE SECURITATE

– poziționați centura ventrală **2** astfel încât să stea dreaptă pe coapse și pe pelvis.

Centura de securitate trebuie purtată, pe cât posibil, cât mai aproape de corp și evitați purtarea de haine prea groase, de obiectele voluminoase sub centuri etc.

### Blocare

Derulați centura **încet și fără bruscări** și asigurați-vă de pedunculul **3** se cuplează în clichetul **5** (verificați blocarea trăgând de peduncul **3**).

În caz de blocare, permiteți rularea centurii și derulați din nou.

Dacă centura dumneavoastră este complet blocată, trageți lent, dar cu putere chinga pentru a o extrage aproximativ 3 cm. Lăsați-o să se rebobineze singură apoi derulați din nou.

Dacă problema persistă, consultați un Reprezentant al mărcii.

### Deblocare

Apăsați butonul **4** centura este readusă de către rulo. Ghidați centura.



**Martor luminos alertă nepurtare centură șofer și, în funcție de vehicul, a pasagerului față**

Apare pe afișajul central la punerea contactului și dacă centura de securitate a șoferului și/sau a pasagerului din față (dacă scaunul pasagerului este ocupat) nu este cuplată. În funcție de vehicul, dacă scaunul este ocupat și una dintre aceste centuri de siguranță nu este fixată sau este desfăcută în timp ce vehiculul se deplasează cu o viteză de

peste 20 km/h,  indicatorul luminos de alertă clipește și se aude un bip pentru aproximativ 120 de secunde.

**Notă:** un obiect așezat pe scaunul pasagerului poate, în anumite cazuri, să declanșeze martorul luminos, în funcție de vehicul.

### Alertă de nepurtare a centurii spate (în funcție de vehicul)

Graticul **6** este afișat pe tabloul de bord când contactul este pornit. Acesta informează șoferul cu privire la starea de fixare a fiecărei centuri de siguranță din spate de fiecare dată:

- contactul este pus;
- deschidere a unei ușii;
- închiderea sau deschiderea unei centuri spate.



Semnificația simbolului grafic **6**:

- simbol verde: centură de siguranță cuplată;
- simbol roșu: scaunul este ocupat și centura de siguranță nu este fixată;
- simbol gri: scaun neocupat.

În funcție de vehicul, lumina de

avertizare  de pe afișajul central apare și atunci când contactul este pornit, dacă un scaun din spate este ocupat și centura de siguranță nu este fixată. Dacă viteza vehiculului este mai mică de aproximativ 20 km/h, martorul

luminos  de pe afișajul central se aprinde în cazul în care o centură de securitate spate este decuplată.

## CENTURI DE SECURITATE

Este însoțit de simbolul grafic **6**, care apare timp de aproximativ 60 de secunde de fiecare dată când una dintre centurile de securitate din spate este cuplată sau decuplată.

Dacă viteza vehiculului atinge sau depășește 20 km/h, dacă una dintre centurile de siguranță din spate este desfăcută sau se desface în timpul călătoriei:

– martorul luminos  clipește pe afișajul central;

și

– este emis un semnal sonor timp de 30 până la 120 de secunde (în funcție de versiune);

și

– – simbolul **6** este afișat timp de cel puțin 60 de secunde, iar simbolul pentru scaunul în cauză se face roșu.

Asigurați-vă întotdeauna că pasagerii din spate au centurile cuplate corespunzător și că numărul de centuri de securitate cuplate corespunde numărului de scaune spate ocupate.

**Notă:** în unele cazuri, alertele se pot activa dacă un obiect este plasat pe unul din scaunele din spate, în funcție de vehicul.

### Reglare pe înălțime a centurilor de securitate față



Utilizați butonul **7** pentru a regla înălțimea centurii astfel încât chinga de torace să treacă așa cum a fost indicat mai înainte. Apăsați pe butonul **7** și ridicați sau coborâți centura. Odată reglajul efectuat, asigurați-vă că blocarea este corespunzătoare.

### Centuri spate

#### Centuri spate 8



Blocarea, deblocarea și ajustarea se efectuează în același mod ca pentru centurile față.



Verificați poziționarea și funcționarea corespunzătoare a centurilor de securitate spate după fiecare manipulare a banchetei spate.

## CENTURI DE SECURITATE

2



**Informațiile următoare se referă la centurile față și spate ale vehiculului.**



- Este interzisă orice modificare a elementelor sistemului de reținere montat inițial (centuri de securitate, scaune și fixările acestora). Pentru cazuri particulare (de exemplu: montarea unui scaun pentru copil), consultați un reprezentant al mărcii.
- Nu utilizați dispozitive care duc la destinderea centurilor (de exemplu: cârlige de rufe, agrafe etc.), deoarece o centură de securitate purtată prea larg poate duce la vătămare în caz de accident.
- Nu treceți niciodată chinga de torace pe sub braț sau pe la spate.
- Nu utilizați aceeași centură pentru mai multe persoane și nu țineți niciodată un bebeluș sau un copil pe genunchi cu centura înfășurată în jurul său.
- Centura nu trebuie să fie niciodată răsucită.

- În urma unui accident, asigurați verificarea și înlocuirea centurilor, dacă este necesar. De asemenea, înlocuiți centura dacă aceasta prezintă o degradare.
- În momentul remontării banchetei spate, aveți grijă să poziționați corect centurile de siguranță și închizătorile acestora, astfel încât să poată fi utilizate corespunzător.
- Aveți grijă să introduceți pana centurii în unitatea potrivită.
- Aveți grijă să nu intercalați vreun obiect în zona unității de blocare a centurii care ar putea împiedica buna sa funcționare.
- Verificați poziționarea corectă a unității de blocare (aceasta nu trebuie să fie acoperită, strivită, presată... de persoane sau obiecte).

# DISPOZITIVE DE SIGURANȚĂ SUPLIMENTARE

## DISPOZITIVE COMPLEMENTARE CENTURII FAȚĂ

În funcție de vehicul, ele pot fi constituite din :

- **pretensionatoare rurilor centură de siguranță;**
- **pretensionare centuri de securitate ventrale;**
- **limitatoare de efort torace;**
- **airbags față șofer și pasager.**

Aceste sisteme sunt prevăzute să funcționeze separat sau împreună în cazul șocurilor frontale.

În funcție de nivelul de violență a șocului, sistemul poate cauza:

- blocarea centurii de securitate;
- pretensionatorul rurilor centurii de siguranță care se declanșează pentru a rectifica jocul centurii;
- centura transversală cu dispozitiv de pretensionare pentru a imobiliza șoferul pe scaunul său;
- airbag față.

### Pretensionatoare

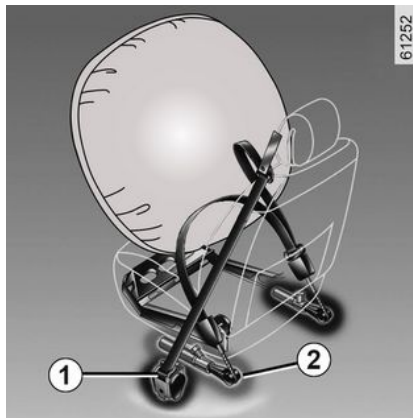

Pretensionatoarele servesc la fixarea centurii pe corp și a ocupantului pe scaun, măbind, astfel, eficacitatea centurii de siguranță.

Cu contactul pus, în momentul unui șoc de tip frontal important și în funcție de violența șocului, sistemul poate declanșa:

- pretensionatorul rurilor centurii de siguranță **1** care retractează instantaneu centura;
- pretensionatorul rurilor centurii ventrale **2** pe scaunele din față.



– În urma unui accident, verificați ansamblul mijloacelor de reținere.

- Orice intervenție asupra sistemului complet (pretensionatoare, airbags, unități de control electronic, cablaje) sau reutilizarea pe orice alt vehicul, chiar identic, este strict interzisă.
- Pentru a evita orice declanșare accidentală care poate cauza pagube, numai personalul calificat din Rețeaua mărcii este abilitat să intervină asupra pretensionatoarelor și airbags-urilor.
- Controlul caracteristicilor electrice ale modului de aprindere trebuie să fie efectuat numai de către personal special format, care utilizează o aparatură adecvată.
- În cazul casării vehiculului, contactați un Reprezentant al mărcii pentru eliminarea generatorului de gaz pentru pretensionatoare și airbags.

# DISPOZITIVE DE SIGURANȚĂ SUPLIMENTARE

## Limitator de efort

Începând cu un anumit nivel de violență a șocului, acest mecanism se declanșează pentru a limita la un nivel suportabil eforturile centurii asupra corpului.

## Airbaguri frontale șofer și pasager

Ele echipează locurile din față în partea șoferului și pasagerului.

Un simbol în partea inferioară a parbrizului indică dacă acest echipament este prezent (în funcție de vehicul).

Fiecare sistem airbag este compus din:

- un airbag și generatorul său de gaz montate pe volan pentru șofer și în planșa de bord pentru pasager;
- o unitate de control electronic de supraveghere a sistemului care comandă declanșatorul electric al generatorului de gaz;
- senzori deplasaj;

- un martor luminos de control unic pe tabloul de bord.



Sistemul airbag utilizează un principiu pirotehnic. Aceasta explică faptul că, atunci când airbag-ul se umflă, acesta generează căldură, emană fum (ceea ce nu înseamnă că se va produce un incendiu) și produce un zgomot asemănător bubuitului. Deschiderea airbag-ului, care trebuie să fie instantanee, poate provoca răni pe suprafața pielii sau alte tipuri de disconfort.



Funcționare

Sistemul nu este operațional decât după punerea contactului vehiculului.

În momentul unui șoc frontal violent, airbags se umflă rapid, amortizând contactul dintre capul și toracele șoferului și volan și contactul pasagerului din față cu planșa de bord. Apoi, airbagurile se dezumflă imediat, pentru a nu împiedica ocupanții să părăsească vehiculul.

## Anomalie de funcționare



Acest martor luminos se aprinde la pornirea motorului și se stinge după aproximativ trei secunde.

Dacă nu se aprinde la punerea contactului sau dacă rămâne aprins, el semnaleză o defecțiune a sistemului.

Consultați cât mai curând un Reprezentant al mărcii ;

Orice întârziere în acest demers poate însemna o pierdere în eficacitatea protecției.



## DISPOZITIVE DE SIGURANȚĂ SUPLIMENTARE

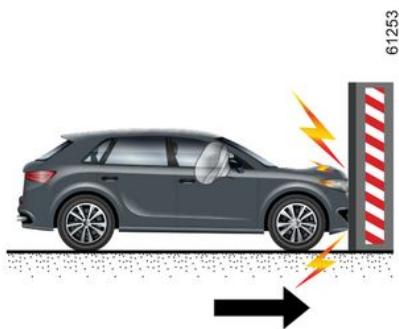

Următoarele cazuri declanșează pretensionatoarele sau airbags.

În caz de șoc frontal cu o suprafață rigidă (care nu se deformează) la o viteză de șoc egală sau mai mare de 25 km/h.

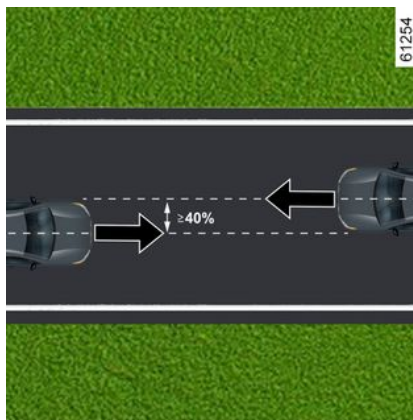

În eventualitatea unui șoc frontal cu alt vehicul dintr-o categorie echivalentă sau superioară, cu o zonă de șoc egală cu sau mai mare de 40%, unde viteza ambelor vehicule este egală cu sau mai mare de 40 km/h.

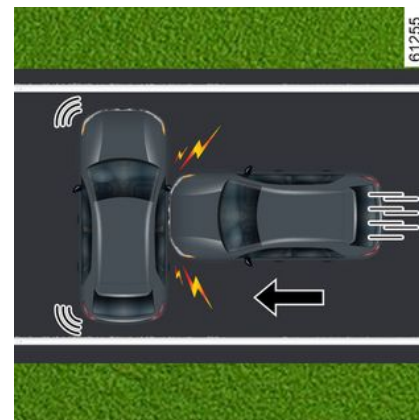

În caz de șoc lateral cu alt vehicul dintr-o categorie echivalentă sau superioară, la o viteză de șoc egală cu sau mai mare de 50 km/h.

## DISPOZITIVE DE SIGURANȚĂ SUPLIMENTARE

2

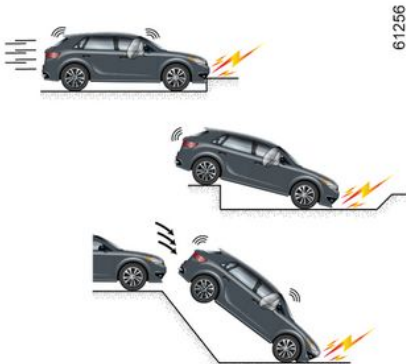

61256



61257



61258

**Este posibilă declanșarea pretensionatoarelor sau a airbags în următoarele situații:**

- un impact sub vehicul (de exemplu, bordura trotuarului);
- gropi;
- o cădere sau aterizare dură;
- pietre;
- ...

**Pretensionatoarele sau airbags ar putea să nu fie declanșate în următoarele cazuri:**

- un șoc în partea din spate, chiar violent;
- răsturnarea vehiculului;
- ...

- șoc lateral la partea din față sau din spate a vehiculului;
- șoc frontal, sub oblonul unui camion;
- șoc frontal cu un obstacol cu muchie ascuțită;
- ...

# DISPOZITIVE DE SIGURANȚĂ SUPLIMENTARE

## Avertizare

Toate avertismentele care urmează sunt furnizate pentru a evita obstrucționarea declanșării airbag și pentru a evita rănirea gravă directă cauzată de proiectării de obiecte în timpul umflării.

2



### Avertismente referitoare la airbag

- Nu modificați volanul, nici perna sa.
- Orice acoperire a pernei volanului este interzisă.
- Nu fixați niciun obiect (monogramă, siglă, ceas, suport de telefon etc.) pe perna volanului.
- Demontarea volanului este interzisă (excepție face personalul abilitat din rețeaua mărcii).
- Nu conduceți prea aproape de volan: adoptați o poziție cu brațele ușor îndoite (consultați "Reglare poziție de conducere" → 65). Aceasta va asigura un spațiu suficient pentru o deschidere și o eficacitate corecte ale sacului.

### Avertismente referitoare la airbag

- Nu lipiți și nu fixați obiecte (ace, logo, ceas, suport de telefon...) pe planșa de bord în zona airbag-ului.
- Nu interpuneți nimic între planșa de bord și pasager (animal, umbrelă, baston, pachete, ...).
- Nu puneți picioarele pe planșa de bord sau pe scaun deoarece în aceste poziții se pot produce răni grave. În general, mențineți orice parte a corpului (genunchi, mâini, cap...) departe de planșa de bord.
- Reactivați dispozitivele complementare centurii pasager față de îndată ce scoateți un scaun pentru copil, pentru a asigura protecția pasagerului în caz de șoc.

**UN SCAUN PENTRU COPIL, ORIENTAT CU SPATELE LA DIRECȚIA DE DEPLASARE, NU TREBUIE MONTAT NICIODATĂ PE SCAUNUL PASAGERULUI FAȚĂ, DACĂ DISPOZITIVELE ADIȚIONALE DE SECURITATE NU SUNT DEZACTIVATE → 102.**

## DISPOZITIVE DE SIGURANȚĂ SUPLIMENTARE

### Dispozitive complementare la centurile spate

#### Limitator de efort

Începând cu un anumit nivel de violență a șocului, acest mecanism se declanșează pentru a limita la un nivel suportabil eforturile centurii asupra corpului.

#### Pretensionatoare centură de siguranță laterale

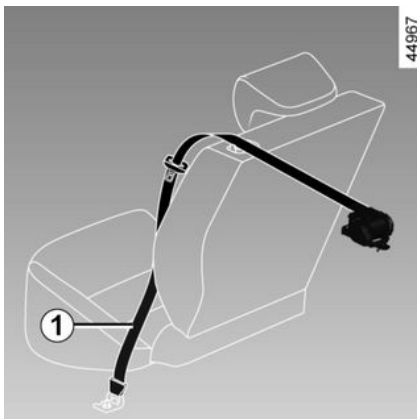

Pretensionatoarele servesc la fixarea centurii pe corp și a ocupantului pe scaun, mărind, astfel, eficacitatea centurii de siguranță.

Cu contactul pus, în momentul unui șoc de tip frontal important și în funcție de violența șocului, sistemul poate declanșa pretensionatorul ruluiurului centurii de siguranță **1** care retractează instantaneu centura.



– În urma unui accident, verificați ansamblul mijloacelor de reținere.

- Orice intervenție asupra sistemului complet (pretensionatoare, airbags, unități de control electronic, cablaje) sau reutilizarea pe orice alt vehicul, chiar identic, este strict interzisă.
- Pentru a evita orice declanșare accidentală care poate cauza pagube, numai personalul calificat din Rețeaua mărcii este abilitat să intervină asupra pretensionatoarelor și airbags-urilor.
- Controlul caracteristicilor electrice ale modului de aprindere trebuie să fie efectuat numai de către personal special format, care utilizează o aparatură adecvată.
- În cazul casării vehiculului, contactați un Reprezentant al mărcii pentru eliminarea generatorului de gaz pentru pretensionatoare și airbags.

# DISPOZITIVE DE SIGURANȚĂ SUPLIMENTARE

## Dispozitive de protecție laterală

### Airbag lateral

Este vorba despre un airbag care poate echipa fiecare scaun față și care se deschide pe partea laterală a scaunului (parte ușă) pentru a proteja pasagerii în caz de șoc lateral violent.

### Airbag perdea

Acest airbag este montat (în funcție de vehicul) de-a lungul părților superioare ale vehiculului – se deschide de-a lungul geamurilor laterale ale ușilor față și spate pentru a proteja pasagerii în eventualitatea unui șoc lateral violent.

# DISPOZITIVE DE SIGURANȚĂ SUPLIMENTARE

## Dispozitiv de reținere complementar

**2** Toate avertismentele care urmează sunt furnizate pentru a evita obstrucționarea declanșării airbag și pentru a evita rănirea gravă directă cauzată de proiectării de obiecte în timpul umflării.



### Avertisment referitor la airbagul lateral airbag

- **Montarea huselor:** scaunele echipate cu un airbag necesită huse proiectate special pentru vehiculul dvs. Consultați un Reprezentant al mărcii pentru a ști dacă asemenea huse sunt disponibile. Utilizarea oricărei alte huse (sau a unor huse specifice altui vehicul) ar putea afecta funcționarea corespunzătoare a acestor airbag și poate pune în pericol securitatea dumneavoastră.
- Nu plasați nici un accesoriu, obiect sau chiar un animal între spătar, ușă și îmbrăcămințile interioare. Nu acoperiți totodată spătarul scaunului cu obiecte precum îmbrăcăminte sau accesorii. Acest lucru ar putea afecta buna funcționare a airbag-ului sau poate provoca vătămări în momentul deschiderii sale.
- Este interzisă orice intervenție sau modificare asupra scaunului sau a elementelor de fixare interne, cu excepția personalului calificat din rețeaua mărcii.
- airbag este declanșat prin fantele din spătarele față (pe partea ușii): nu introduceți niciodată obiecte în aceste fante.

## DISPOZITIVE DE SIGURANȚĂ SUPLIMENTARE



Acest airbag este conceput pentru a completa acțiunea centurii de securitate. Atât airbag-ul, cât și centura de securitate, constituie elemente integrate ale aceluiași sistem de protecție. Este deci obligatoriu să purtați centura de securitate în permanență. Nepurtarea centurii de siguranță expune pasagerii la răni grave în caz de accident.

De asemenea, acest lucru poate să mărească riscul de răniri superficiale minore atunci când airbag-ul este deschis, deși astfel de răniri minore sunt posibile întotdeauna la deschiderea airbag-urilor.

Declanșarea pretensionatoarelor sau a airbags în caz de răsturnare sau șoc spate, chiar violent, nu este sistematică.

Șocuri sub vehicul de tip trotuare, găuri în șosea, pietre... pot să provoace declanșarea acestor sisteme.

- Orice lucrare sau modificare la orice parte din sistemul airbag (airbags, pretensionatoare, computer, cablaj etc.) este **strict interzisă** (cu excepția cazului în care este executată de personal calificat din rețea).
- Pentru a păstra funcționarea corespunzătoare și pentru a evita orice declanșare accidentală, numai personalul calificat din Rețeaua mărcii este abilitat să intervină asupra unui sistem airbag.
- Ca măsură de securitate, verificați sistemul airbag atunci când vehiculul a suferit un accident, un furt sau o tentativă de furt.
- Atunci când vindeți sau împrumutați vehiculul, informați noul cumpărător cu privire la aceste condiții atunci când predați manualul de utilizare al vehiculului.
- În momentul casării vehiculului, adresați-vă unui reprezentant al mărcii pentru eliminarea generatorului (generatoarelor) de gaz.

# SECURITATE PENTRU COPIL

## Generalități

2

### Transport copil

Conformați-vă legislației locale din țara în care vă găsiți.

Pe durata tuturor călătoriilor, copiii și adulții trebuie să fie așezați și asigurați corect cu centurile de securitate.

Sunteți responsabil(ă) de copiii prezenți în vehiculul dvs. pe durata călătoriilor.

Copilul nu este un adult în miniatură. Acesta este expus unor riscuri de rănire specifice, întrucât mușchii și oasele sale sunt în plină dezvoltare. Centura de siguranță singură nu este adaptată transportului său. Folosiți un scaun pentru copil omologat și asigurați-vă că îl utilizați corect.



Pentru a împiedica deschiderea ușilor, utilizați funcția "Blocare pentru copii" ➔ 53.



Un șoc la 50 km/h este echivalent unei căderi libere de la 10 metri.

Neasigurarea unui copil echivalează cu lăsarea sa la joacă pe un balcon fără balustradă aflat la etajul al patrulea !

Nu țineți niciodată un copil în brațe.

În caz de accident, nu îl veți putea ține chiar dacă sunteți atașat. Dacă vehiculul dumneavoastră a fost implicat într-un accident rutier, schimbați scaunul pentru copil și verificați centurile și ancorările ISOFIX.



**Responsabilitatea șoferului la parcare sau oprirea vehiculului**

Nu părăsiți niciodată vehiculul, nici măcar pentru scurt timp, atunci când în interior se află un copil, o persoană fără discernământ sau un animal. De fapt, aceștia ar putea fi în pericol sau ar putea pune în pericol alte persoane, de exemplu pornind motorul, acționând echipamente precum macaralele de geamuri sau blocând ușile. În plus, pe timp cald și/sau însorit, trebuie să știți că temperatura interioară din habitacul crește foarte rapid.

**RISC DE DECES SAU DE RĂNIRI GRAVE.**

### Utilizarea unui scaun pentru copil

Nivelul de protecție oferit de scaunul pentru copil depinde de capacitatea sa de a reține copilul dumneavoastră și de instalarea sa. O instalare necorespunzătoare compromite protecția copilului în caz de frânare brutală sau de șoc.



## SECURITATE PENTRU COPIL

Înainte de a cumpăra un scaun pentru copil, verificați dacă este conform cu reglementarea din țara în care vă aflați și dacă se poate monta în vehiculul dumneavoastră. Consultați un Reprezentant al mărcii pentru a cunoaște scaunele recomandate pentru vehiculul dumneavoastră.

Reglementările privind transportul copiilor sunt specifice fiecărei țări. Utilizarea unui scaun pentru copil în timpul transportului depinde de vârsta și/sau talia și/sau greutatea copilului.

Pentru copiii care nu trebuie transportați într-un scaun pentru copil, asigurați-vă că centura de securitate este reglată și fixată corect.

În toate cazurile, trebuie să respectați reglementările locale ale țării în care vă aflați.

Înainte de a monta un scaun pentru copil, citiți manualul și respectați instrucțiunile. În caz de dificultăți în momentul instalării, contactați fabricantul echipamentului. Păstrați instrucțiunile scaunului.



Dați un exemplu bun cuplându-vă întotdeauna centura de securitate și învățându-vă copilul:

- să cupleze corect centura de securitate,
- să intre și să iasă mereu din mașină pe partea cu trotuarul, nu pe cea pe care se află carosabilul.

Nu utilizați un scaun pentru copii la mâna a doua sau unul fără manual de instrucțiuni.

Aveți grijă ca nici un obiect, din sau în apropierea scaunului pentru copil, să nu incomodeze instalarea acestuia.



Nu lăsați niciodată un copil nesupravegheat în vehicul.

Copilul trebuie să fie întotdeauna asigurat, iar centura sau hamul de securitate utilizat trebuie să fie fixat și ajustat corect. Evitați să purtați haine voluminoase care pot duce la slăbirea centurilor ➔ 65.

Nu vă lăsați niciodată copilul să scoată capul sau brațele pe geam.

Asigurați-vă că copilul păstrează o postură corectă în timpul mersului, în special atunci când doarme.

# SECURITATE PENTRU COPIL

## Alegerea unui scaun pentru copil

2



61260

### Scaune pentru copil cu spatele la direcția de deplasare

Capul bebelușului este, proporțional, mai greu decât cel al adultului și gâtul său este foarte fragil. Transportați copilul cât mai mult timp posibil în această poziție (cel puțin până la vârsta de 2 ani). Ea menține capul și gâtul.

Alegeți un scaun anatomic pentru o mai bună protecție laterală și schimbați-l atunci când capul copilului depășește scaunul.



61261

### Scaune pentru copii cu fața la direcția de deplasare

Până la 18 kg sau 4 ani, copilul poate călători pe un scaun cu fața la direcția de deplasare.

Alegeți scaunul în funcție de mărimea copilului: capul și abdomenul sunt zonele care trebuie protejate în mod special. Un scaun pentru copil cu fața la direcția de deplasare fixat solid în vehicul reduce riscurile de lovire a capului. Transportați copilul într-un scaun cu ham de protecție, cu fața la direcția de deplasare, în funcție de talie.

Alegeți un scaun anatomic pentru o mai bună protecție laterală.



61262

### Scaune de ridicare

Începând de la 15 kg sau 4 ani, copilul poate călători pe un scaun de ridicare care permite adaptarea centurii de securitate la morfologia sa. Perna scaunului de ridicare trebuie să fie echipată cu ghiduri care poziționează centura pe coapsele copilului și nu pe burta sa. Un spătar reglabil pe înălțime și echipat cu un ghid de chingă este recomandat pentru a plasa centura pe mijlocul umărului. Ea nu trebuie să se situeze niciodată pe gât sau pe braț.

Alegeți un scaun anatomic pentru o mai bună protecție laterală.

# SECURITATE PENTRU COPIL

## alegere fixare scaun pentru copil

Există două modalități de fixare a scaunelor pentru copil: centura de securitate sau sistemul ISOFIX.

### Fixare prin centură

Centura de securitate trebuie să fie ajustată pentru a asigura funcția sa în caz de frânare brutală sau de șoc.

Respectați traseele chingii indicate de fabricantul scaunului pentru copil.

Verificați întotdeauna buclarea centurii de securitate trăgând în sus apoi întindeți-o la maxim apăsând pe scaunul pentru copil.

Verificați menținerea corespunzătoare a scaunului exercitând o mișcare stânga/dreapta și înainte/înapoi: scaunul trebuie să rămână bine fixat.

Verificați ca scaunul pentru copil să nu fie instalat transversal și să nu fie rezemat de un geam..



Nu utilizați scaunul pentru copil dacă există riscul decuplării centurii de securitate care îl

reține: baza scaunului nu trebuie să se sprijine pe închizătorul și/ sau pana centurii de securitate.



Centura de siguranță nu trebuie să fie niciodată eliberată sau răsucită.

Nu o treceți niciodată pe sub braț sau pe la spate. Verificați centura să nu fie deteriorată de opritoare. Dacă centura de securitate nu funcționează normal, ea nu poate proteja copilul. Consultați un reprezentant al mărcii. Nu utilizați acest loc atât timp cât centura nu este reparată.

### Fixare cu sistem ISOFIX

Scaunele autorizate pentru copil ISOFIX sunt omologate în conformitate cu reglementările în vigoare, dacă se aplică oricare dintre cele patru cazuri de mai jos:

- Universal ISOFIX 3 puncte cu fața spre direcția de deplasare;
- Semiuniversal ISOFIX 2 puncte;
- specific unui vehicul;
- i-Size care are fie:
  - o chingă care se fixează pe al treilea inel al scaunului respectiv;
  - sau un cilindru care se sprijină pe planșeul vehiculului, compatibil cu scaunul omologat i-Size, rolul său fiind să împiedice deplasarea

scaunului pentru copil în cazul unei coliziuni.

Pentru ultimele trei cazuri, verificați dacă scaunul pentru copii poate fi instalat consultând lista vehiculelor compatibile.



Nici o modificare nu trebuie adusă elementelor sistemului montat original (centuri, ISOFIX și scaune precum și fixările lor).

Atașați scaunul pentru copil cu zăvoarele ISOFIX atunci când este echipat cu acestea. Sistemul ISOFIX asigură o montare ușoară, rapidă și sigură.

Sistemul ISOFIX este constituit din 2 inele și, în unele cazuri, dintr-un al treilea inel.

## SECURITATE PENTRU COPIL

2



Ancorările ISOFIX au fost în mod exclusiv puse la punct pentru scaunele pentru copil cu sistem ISOFIX. Nu fixați niciodată alte scaune pentru copil, nici centuri sau alte obiecte în aceste ancorări.

Asigurați-vă că nimic nu incomodează la nivelul punctelor de ancorare.

Dacă vehiculul a fost implicat într-un accident rutier, verificați ancorările ISOFIX și schimbați scaunul pentru copil.



Înainte de a utiliza un scaun pentru copil ISOFIX pe care lați achiziționat pentru un alt vehicul, asigurați-vă că instalarea sa este autorizată. Consultați lista vehiculelor care pot primi scaunul la fabricantul echipamentului.



Cele două inele **1** sunt situate între spătar și perna scaunului și sunt

reperate printr-un marcaj .

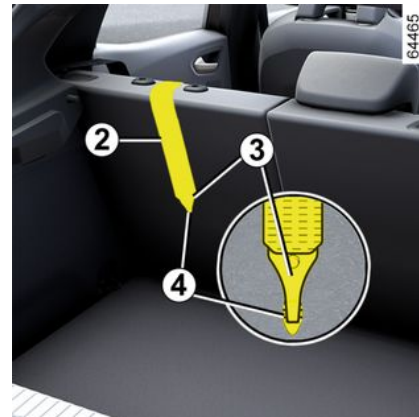

**Fixare prin sistem ISOFIX (continuare)**

Al treilea inel **4** este utilizat pentru a atașa chinga superioară de anumite scaune pentru copil. **2** pe unele scaune pentru copii.

**Scaune spate**

Chinga superioară **2** trebuie trecută printre spătar și tableta spate. În acest scop, demontați tableta spate → **308**.

Fixați cârligul **3** pe unul din inelele **4**

identificate cu simbolul .

## SECURITATE PENTRU COPIL



### Loc pasager față

Fixați cârligul **3** al curelei superioare **2** la inelul **4** identificat prin simbolul



### Toate locurile

Trageți chinga superioară **2** pentru ca spătarul scaunului pentru copil să intre în contact cu scaunul vehiculului.



Ancorările ISOFIX au fost în mod exclusiv puse la punct pentru scaunele pentru copil cu sistem ISOFIX. Nu fixați niciodată alte scaune pentru copil, nici centuri sau alte obiecte în aceste ancorări.

Asigurați-vă că nimic nu incomodează la nivelul punctelor de ancorare.

Dacă vehiculul a fost implicat într-un accident rutier, verificați ancorările ISOFIX și schimbați scaunul pentru copil.



Asigurați-vă ca spătarul scaunului pentru copil cu față la direcția de deplasare să fie în contact cu spătarul scaunului vehiculului. În acest caz, scaunul pentru copil nu se sprijină întotdeauna pe perna scaunului vehiculului.

## SCAUNE PENTRU COPII

### Instalare scaun pentru copil, generalități

Anumite locuri nu sunt autorizate pentru instalarea unui scaun pentru copil. Diagrama indică unde să montați un scaun pentru copii.



Montați scaunul pentru copil de preferință pe un scaun spate.

Asigurați-vă că scaunul pentru copil sau picioarele copilului nu împiedică blocarea corespunzătoare a scaunului față ➔ 60.

Asigurați-vă că instalarea scaunului pentru copil în vehicul nu riscă să-l deblocheze de pe baza sa.

Dacă trebuie să scoateți tetiera, asigurați-vă că este bine fixat astfel încât să nu se transforme în proiectil în caz de frânare brutală sau de șoc.

Fixați întotdeauna scaunul pentru copil în vehicul, chiar dacă nu este utilizat, pentru ca acesta să nu se transforme în proiectil în caz de frânare brutală sau de șoc.

Tipurile de scaun pentru copil menționate pot să nu fie disponibile. Înainte de a utiliza un alt scaun pentru copil, verificați la fabricant dacă se poate monta.

#### În față

Transportul unui copil pe locul pasagerului față este specific fiecărei țări. Consultați legislația relevantă și urmați indicațiile de pe diagramă.

Înainte de a instala un scaun pentru copil pe acest loc (dacă este autorizat):

- coborați centura de siguranță la maxim;
- retrageți scaunul la maxim;
- înclinați ușor spătarul în raport cu poziția verticală (aproximativ 25°);
- la vehiculele astfel echipate, ridicați perna scaunului la maximum.

Ridicați întotdeauna complet tetiera scaunului astfel încât să nu influențeze poziția scaunului pentru copil ➔ 60.

După instalarea scaunului pentru copil, atunci când acest lucru este posibil, puteți să deplasați scaunul vehiculului spre înainte, dacă este necesar (pentru a lăsa spațiu suficient în zona scaunelor spate pentru pasageri sau pentru alte scaune pentru copii). Pentru un scaun pentru copil cu spatele la direcția de deplasare, nu deplasați până la contactul cu planșa

de bord sau în poziția maximă avansată.

Nu mai modificați celelalte reglaje după instalarea scaunului pentru copil.



#### RISC DE DECES SAU DE VĂTĂMARE

**GRAVĂ:** înainte de a instala un scaun pentru copil cu spatele la direcția de deplasare în scaunul pasagerului față, asigurați-vă că airbag a fost dezactivat ➔ 102.

#### Pe locul din spate lateral

Un landou se instalează în sensul transversal al vehiculului și utilizează minimum două locuri. Plasați capul copilului spre interiorul vehiculului.

Pentru a instala un scaun pentru copil orientat cu spatele către sensul de deplasare, avansați scaunul față cât mai mult posibil, apoi retrageți-l cât mai mult posibil, fără a îi permite să intre în contact cu scaunul pentru copil.

Pentru securitatea copilului în poziția cu față la direcția de deplasare:

- mutați scaunul în care copilul va fi așezat cât mai în spate posibil;

## SCAUNE PENTRU COPII

– Deplasați scaunul din fața copilului spre înainte și reglați poziția spătarului pentru a evita contactul dintre scaun și picioarele copilului.



Asigurați-vă că scaunul pentru copil sau picioarele copilului nu împiedică blocarea în poziție a scaunului în → 60 sau → 64 față.

În toate cazurile, scoateți tetiera scaunului spate pe care este poziționat scaunul pentru copil → 63. Dacă este necesar, poziționați scaunul spate în poziția cea mai retrasă posibil. Această acțiune trebuie efectuată înainte de amplasarea scaunului pentru copil. Verificați dacă scaunul copilului se sprijină de spătarul scaunului spate.



### Instalarea unui scaun de ridicare (grupa 2 sau 3)

Verificați dacă centura de siguranță → 65 funcționează (se înfășoară) corect.

Reglați centura de securitate, poziționând:

- chinga de umăr pe umărul copilului, fără să îi atingă gâtul;
- centura ventrală, astfel încât să stea dreaptă pe coapse și pe pelvis.

Dacă este nevoie adaptați poziția scaunului vehiculului.

### La locul spate central

Verificați ca centura să fie adaptată la fixarea scaunului dumneavoastră pentru copil. Consultați un reprezentant al mărcii.



Nu trebuie să se instaleze niciodată un scaun pentru copil cu picioare de forță pe scaunul central din spate.  
**RISC DE DECES SAU DE ACCIDENTARE GRAVĂ.**





Montați scaunul pentru copil de preferință pe un scaun spate.  
Pentru a instala un scaun ISOFIX în acest loc, îndepărtați centura centrală cu mâna înainte de a cupla zăvoarele.

## SCAUNE PENTRU COPII

Fixare prin centură

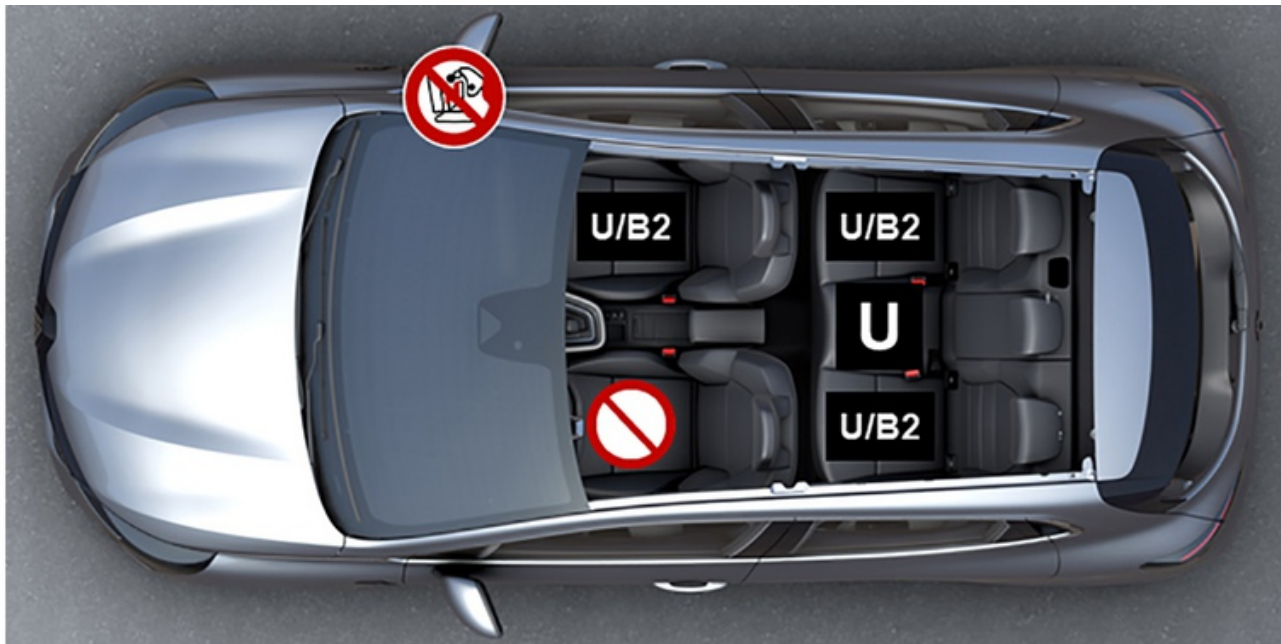
2 Vizualizare instalare versiune cinci uși



 Verificați starea airbag-ului înainte de a instala un pasager sau un scaun pentru copil.

 Scaun neadecvat pentru instalarea scaunelor pentru copii.

**Scaun pentru copil fixat cu ajutorul centurii**



## SCAUNE PENTRU COPII

**U** Scaun prevăzut pentru atașarea unui scaun aprobat "Universal" folosind o centură de siguranță.

**B2:** scaun care permite fixarea cu centura de securitate a unui scaun pentru copil cu omologarea "B2".



Copilul trebuie să fie întotdeauna asigurat, iar centura sau hamul de securitate utilizat trebuie să fie fixat și ajustat corect → 65.

Dacă este necesar, reglați poziția scaunului în consecință.



**RISC DE DECES SAU DE VĂTĂMARE GRAVĂ:** înainte de a instala un scaun pentru copil cu spatele la direcția de deplasare în scaunul pasagerului față, asigurați-vă că airbag a fost dezactivat → 102.



Utilizarea unui sistem de securitate pentru copil nepotrivit acestui vehicul nu va proteja corect bebelușul sau copilul. Acesta ar risca să fie rănit grav sau chiar mortal.

# SCAUNE PENTRU COPII

## Tabel de instalare

2

Versiune cinci locuri					
Tip de scaun pentru copil	Greutate copil	Loc pasager față		Locuri spate laterale	Loc spate central
		Fără airbag sau cu airbag dezactivat	Cu airbag activat		
<b>Landou transversal</b> Grupa 0	< de la 10 kg	X	X	U (2)	X
<b>Scaun cu spatele la direcția de deplasare</b> Grupe 0 sau 0 +	< până la 10 kg și < până la 13 kg	U (1) (5)	X	U (3)	U (3) (6)
<b>Scaun/scaun cu spatele la direcția de deplasare</b> Grupe 0 + și 1	< la 13 kg și 9 până la 18 kg	U (1) (5)	X	U (3)	U (3) (6)
<b>Scaun cu față la direcția de deplasare</b> Grupa 1	de la 9 la 18 kg	X	U (5)	U (4)	U (4) (6)
<b>Scaun de ridicare</b> Grupe 2 și 3	de la 15 la 25 kg și 22 până la 36 kg	X	U / B2 (5)	U / B2 (4)	U (4)



**(1) RISC DE DECES SAU DE VĂTĂMARE GRAVĂ:** înainte de a instala un scaun pentru copil cu spatele la direcția de deplasare în scaunul pasagerului față, asigurați-vă că airbagul a fost dezactivat ➔ 102.

**X=** Scaunul nu este potrivit pentru montarea scaunelor pentru copii de acest tip.

**U=** loc care autorizează fixare prin centură a unui scaun din comerț omologat "Universal"; verificați dacă se poate monta.

## SCAUNE PENTRU COPII

**B2=** Scaune de ridicare din grupele 2 și 3 (de la 15 până la 25 kg și de la 22 până la 36 kg).

(2) Un coșuleț pentru sugari se instalează în sensul transversal al vehiculului și utilizează minimum două locuri. Plasați capul copilului spre interiorul vehiculului.

(3) Dacă este necesar, poziționați scaunul vehiculului în poziția cea mai retrasă posibil. Pentru a instala un scaun pentru copil orientat cu spatele către sensul de deplasare, avansați scaunul fata cât mai mult posibil, apoi retrageți-l cât mai mult posibil, fără a îi permite să intre în contact cu scaunul pentru copil.

(4) În toate cazurile, retrageți tetiera scaunului spate pe care este poziționat scaunul pentru copil. Această acțiune trebuie efectuată înainte de montarea scaunului pentru copil → 63. Deplasați spre față scaunul și spătarul scaunului din fața copilului, pentru a evita contactul dintre scaun și picioarele copilului.

(5) Plasați scaunul vehiculului în poziția cea mai retrasă și cea mai înaltă, și înclinați ușor spătarul (aproximativ 25°).





**(6) RISC DE DECES SAU DE VĂTĂMARE GRAVĂ:** nu trebuie montat niciodată un scaun pentru copil cu suport de planșeu.

## SCAUNE PENTRU COPII

Vizualizare instalare versiune utilitară

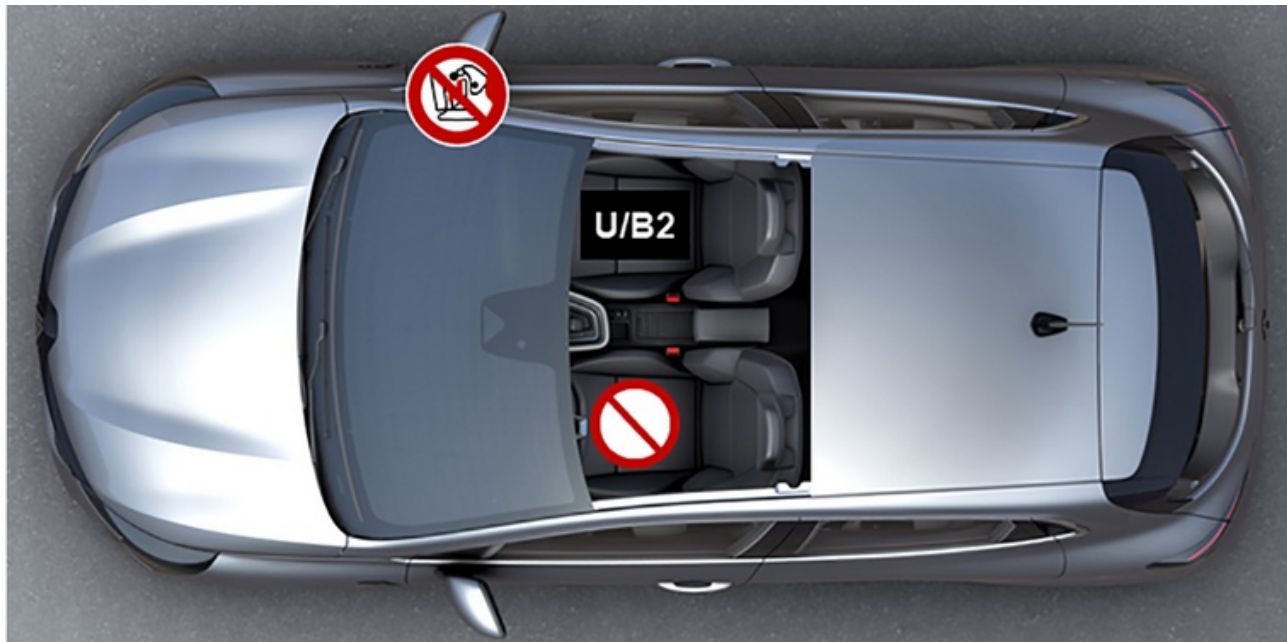
2



 Verificați starea airbag-ului înainte de a instala un pasager sau un scaun pentru copil.

 Scaun neadecvat pentru instalarea scaunelor pentru copii.

**Scaun pentru copil fixat cu ajutorul centurii**

**U** Scaun prevăzut pentru atașarea unui scaun aprobat "Universal" folosind o centură de siguranță.

## SCAUNE PENTRU COPII

**B2:** scaun care permite fixarea cu centura de securitate a unui scaun pentru copil cu omologarea "B2".



Copilul trebuie să fie întotdeauna asigurat, iar centura sau hamul de securitate utilizat trebuie să fie fixat și ajustat corect → **65**.

Dacă este necesar, reglați poziția scaunului în consecință.



**RISC DE DECES SAU DE VĂTĂMARE GRAVĂ:** înainte de a instala un scaun pentru copil cu spatele la direcția de deplasare în scaunul pasagerului față, asigurați-vă că airbag a fost dezactivat → **102**.



Utilizarea unui sistem de securitate pentru copil nepotrivit acestui vehicul nu va proteja corect bebelușul sau copilul. Acesta ar risca să fie rănit grav sau chiar mortal.

# SCAUNE PENTRU COPII

## Tabel de instalare

Versiune utilitară			
Tip de scaun pentru copil	Greutate copil	Loc pasager față	
		Fără airbag sau cu airbag dezactivat	Cu airbag activat
Landou transversal Grupa 0	< de la 10 kg	X	X
Scaun cu spatele la direcția de deplasare Grupe 0 sau 0 +	< până la 10 kg și < până la 13 kg	U (1) (5)	X
Scaun/scaun cu spatele la direcția de deplasare Grupe 0 + și 1	< la 13 kg și 9 până la 18 kg	U (1) (5)	X
Scaun cu față la direcția de deplasare Grupa 1	de la 9 la 18 kg	X	U (5)
Scaun de ridicare Grupe 2 și 3	de la 15 la 25 kg și 22 până la 36 kg	X	U / B2 (5)



**(1) RISC DE DECES SAU DE VĂTĂMARE GRAVĂ:** înainte de a instala un scaun pentru copil cu spatele la direcția de deplasare în scaunul pasagerului față, asigurați-vă că airbagul a fost dezactivat ➔ 102.

**X=** Scaunul nu este potrivit pentru montarea scaunelor pentru copii de acest tip.

**U=** loc care autorizează fixare prin centură a unui scaun din comerț omologat "Universal"; verificați dacă se poate monta.

## SCAUNE PENTRU COPII

**B2=** Scaune de ridicare din grupele 2 și 3 (de la 15 până la 25 kg și de la 22 până la 36 kg).

**(5)** Plasați scaunul vehiculului în poziția cea mai retrasă și cea mai înaltă, și înclinați ușor spătarul (aproximativ 25°).

## SCAUNE PENTRU COPII

### Fixare cu sistem ISOFIX

#### 2 Vizualizare instalare versiune cinci uși



 Loc în care se interzice instalarea acestui tip de scaun pentru copil.



## SCAUNE PENTRU COPII



Utilizarea unui sistem de securitate pentru copil nepotrivit acestui vehicul nu va proteja corect bebelușul sau copilul. Acesta ar risca să fie rănit grav sau chiar mortal.

2



### **RISC DE DECES SAU DE RĂNIRI GRAVE:**

Înainte de a monta un scaun pentru copil cu spatele la direcția de deplasare pe scaunul pasagerului față, asigurați-vă că airbag a fost dezactivat → 102.

### **Scaun pentru copil fixat cu ajutorul sistemului ISOFIX**



Loc care autorizează fixarea unui scaun pentru copil ISOFIX.



Locurile spate sunt echipate cu o ancorare care autorizează fixarea unui scaun pentru copil cu față la direcția de deplasare ISOFIX universal. Punctele de ancorare sunt situate pe spătarul scaunului de pasager față și pe spătarul banchetei pentru locurile din spate.



Montați scaunul pentru copil de preferință pe un scaun spate.

Pentru a instala un scaun ISOFIX în acest loc, îndepărtați centura centrală cu mâna înainte de a cupla zăvoarele.

# SCAUNE PENTRU COPII

Tabel de instalare

Tip de scaun pentru copil	Greutate copil	Mărimile scaun ISOFIX	Loc pasager față		Locuri spate laterale	Loc spate central
			Fără airbag sau cu airbag dezactivat	Cu airbag activat		
<b>Landou transversal</b> Grupa 0	< de la 10 kg	L1 [F] L2 [G]	X	X	X	X
<b>Scaun cu spatele la direcția de deplasare</b> Grupe 0 sau 0 +	< de 13 kg	R1 [E]	IL (1) (4)	X	IL (2)	X
<b>Scaun/scaun cu spatele la direcția de deplasare</b> Grupe 0 + și 1	< la 13 kg și 9 până la 18 kg	R3 [C] R2 [D]	IL (1)(1) (4)	X	IL (2)	X
<b>Scaun cu fața la direcția de deplasare</b> Grupa 1	de la 9 la 18 kg	F3 [A] F2 [B] F2X [B1]	X	IUF - IL (1)	IUF - IL (2) (3)	X
<b>Scaun de ridicare</b> Grupe 2 și 3	de la 15 la 25 kg și de la 25 la 36 kg	B2	X	IUF - IL (1)	IUF - IL (2) (3)	X
<b>Scaun i-Size</b>			i-U (1) (4)	i-UF	i-U	X

**X**= Scaunul nu este potrivit pentru montarea scaunelor pentru copii de acest tip.

**IUF** = Scaun care permite fixarea unui scaun pentru copil omologat "Universal" sau "specific unui vehicul" cu ajutorul sistemului ISOFIX la vehiculele astfel echipate: verificați dacă se poate monta.

**IL** = Scaun care permite fixarea unui scaun pentru copil omologat "Semiuniversal" sau "specific unui vehicul" cu ajutorul sistemului ISOFIX la vehiculele astfel echipate: verificați dacă se poate monta.

## SCAUNE PENTRU COPII

**i-U** = Compatibil cu dispozitive de fixare i-Size "Universale" cu fața și cu spatele .

**i-UF** = Adaptat numai pentru dispozitivele de reținere i-Size din categoria "Universal", cu fața sau cu spatele la direcția de deplasare.

**(1)** Plasați scaunul vehiculului în poziția cea mai retrasă și cea mai înaltă, și înclinați ușor spătarul (aproximativ 25°).

**(2)** Dacă este necesar, poziționați scaunul vehiculului în poziția cea mai retrasă posibil. Pentru a instala un scaun pentru copil orientat cu spatele către sensul de deplasare, avansați scaunul fata cât mai mult posibil, apoi retrageți-l cât mai mult posibil, fără a îi permite să intre în contact cu scaunul pentru copil.

**(3)** În toate cazurile, retrageți tetiera scaunului spate pe care este poziționat scaunul pentru copil. Această acțiune trebuie efectuată înainte de montarea scaunului pentru copil → 63. Deplasați spre față scaunul și spătarul scaunului din fața copilului, pentru a evita contactul dintre scaun și picioarele copilului.

Mărimea unui scaun pentru copil ISOFIX este reperată printr-o literă:

- A, B, B1[F3, F2, F2X]: pentru scaunele cu fața la direcția de deplasare din grupa 1 (de la 9 până la 18 kg);
- C și D [R3, R2]: scaunele cu spatele la direcția de deplasare sau scaunele coșuleț din grupa 0+ (sub 13 kg) sau grupa 1 (de la 9 la 18 kg);
- E [R1]: scaune coșuleț cu spatele la direcția de deplasare din grupa 0 (sub 10 kg) sau 0+ (sub 13 kg);
- F, G [L1, L2]: coșulețe pentru sugari din grupa 0 (sub 10 kg);
- B2: scaune de ridicare din grupele 2 și 3 (de la 15 la 25 kg și de la 22 la 36 kg).



**(4) RISC DE DECES SAU DE VĂTĂMARE GRAVĂ:** înainte de a instala un scaun pentru copil cu spatele la direcția de deplasare în scaunul pasagerului față, asigurați-vă că airbag a fost dezactivat. → 102.

## SCAUNE PENTRU COPII

Vizualizare instalare versiune utilitară

2



Utilizarea unui sistem de securitate pentru copil nepotrivit acestui vehicul nu va proteja corect bebelușul sau copilul. Acesta ar risca să fie rănit grav sau chiar mortal.



Loc în care se interzice instalarea acestui tip de scaun pentru copil.

## SCAUNE PENTRU COPII



### **RISC DE DECES SAU DE RĂNIRI GRAVE:**

Înainte de a monta un scaun pentru copil cu spatele la direcția de deplasare pe scaunul pasagerului față, asigurați-vă că airbag a fost dezactivat ➔ 102

2

### **Scaun pentru copil fixat cu ajutorul suportului ISOFIX**



Loc care autorizează fixarea unui scaun pentru copil ISOFIX.



Locurile spate sunt echipate cu o ancorare care autorizează fixarea unui scaun pentru copil cu fața la direcția de deplasare ISOFIX universal. Punctele de ancorare sunt situate pe spătarul scaunului de pasager față și pe spătarul banchetei pentru locurile din spate.

# SCAUNE PENTRU COPII

## Tabel de instalare

Versiune utilitară				
Tip de scaun pentru copil	Greutate copil	Mărime scaun ISOFIX	Loc pasager față	
			Fără airbag sau cu airbag dezactivat	Cu airbag activat
<b>Landou transversal</b> Grupa 0	< de la 10 kg	L1 [F] L2 [G]	X	X
<b>Scaun cu spatele la direcția de deplasare</b> Grupe 0 sau 0 +	< de 13 kg	R1 [E]	IL (1) (4)	X
<b>Scaun/scaun cu spatele la direcția de deplasare</b> Grupe 0 + și 1	< la 13 kg și 9 până la 18 kg	R3 [C]	X	X
		R2 [D]	IL (1) (4)	X
<b>Scaun cu față la direcția de deplasare</b> Grupa 1	de la 9 la 18 kg	F3 [A] F2 [B] F2X [B1]	X	IUF - IL (1)
<b>Scaun de ridicare</b> Grupe 2 și 3	de la 15 la 25 kg și de la 25 la 36 kg	B2	X	IUF - IL (1)
<b>Scaun i-Size</b>			i-U (1) (4)	i-UF

**X**= Scaunul nu este potrivit pentru montarea scaunelor pentru copii de acest tip.

**IUF** = Scaun care permite fixarea unui scaun pentru copil omologat "Universal" sau "specific unui vehicul" cu ajutorul sistemului ISOFIX la vehiculele astfel echipate: verificați dacă se poate monta.

**IL** = Scaun care permite fixarea unui scaun pentru copil omologat "Semiuniversal" sau "specific unui vehicul" cu ajutorul sistemului ISOFIX la vehiculele astfel echipate: verificați dacă se poate monta.

## SCAUNE PENTRU COPII

**i-U** = Compatibil cu dispozitive de fixare i-Size "Universale" cu fața și cu spatele .

**i-UF** = Adaptat numai pentru dispozitivele de reținere i-Size din categoria "Universal", cu fața sau cu spatele la direcția de deplasare.

**(1)** Plasați scaunul vehiculului în poziția cea mai retrasă și înclinați ușor spătarul (aproximativ 25°).

Mărimea unui scaun pentru copil ISOFIX este reperată printr-o literă:

- A, B, B1[F3, F2, F2X]: pentru scaunele cu fața la direcția de deplasare din grupa 1 (de la 9 până la 18 kg);
- C și D [R3, R2]: scaunele cu spatele la direcția de deplasare sau scaunele coșuleț din grupa 0+ (sub 13 kg) sau grupa 1 (de la 9 la 18 kg);
- E [R1]: scaune coșuleț cu spatele la direcția de deplasare din grupa 0 (sub 10 kg) sau 0+ (sub 13 kg);
- F, G [L1, L2]: coșulețe pentru sugari din grupa 0 (sub 10 kg);
- B2: scaune de ridicare din grupele 2 și 3 (de la 15 la 25 kg și de la 22 la 36 kg).



**(4) RISC DE DECES SAU DE VĂTĂMARE GRAVĂ:** înainte de a monta un scaun pentru copil cu spatele la direcția de deplasare pe scaunul pasagerului față, asigurați-vă că airbag a fost dezactivat. ➔ 102.

# SECURITATE COPII: DEZACTIVARE, ACTIVARE AIRBAG PASAGER FAȚĂ

## Dezactivare airbag pasager față

2



Înainte de a instala un scaun pentru copil pe scaunul pasagerului față:

- asigurați-vă că scaunul pentru copil poate fi instalat pe acest scaun;
- este obligatoriu **să dezactivați** airbag-ul pentru un scaun pentru copil cu spatele la direcția de deplasare.



**Pentru a dezactiva airbag :** cu vehiculul staționar și contactul decuplat, împingeți și rotiți dispozitivul de blocare 1 la poziția OFF.

Atunci când contactul este cuplat, **trebuie** să verificați dacă martorul

luminos  este aprins pe afișajul 2.

**Acest indicator luminos rămâne aprins permanent pentru a vă confirma că puteți instala un scaun pentru copil.**



Activarea sau dezactivarea airbag pasagerului este posibilă numai cu **vehiculul**

**staționar, cu contactul decuplat.**

În caz de manipulare cu vehiculul

în rulare, martorii luminoși 

și  se aprind.

Pentru a regăsi starea airbag-ului conform poziției zăvorului, întrerupeți contactul și apoi repuneți-l.





# SECURITATE COPII: DEZACTIVARE, ACTIVARE AIRBAG PASAGER FAȚĂ



## PERICOL

Deoarece funcționarea airbag al pasagerului față nu este compatibilă cu poziționarea scaunului pentru copil cu spatele la direcția de deplasare, **nu montați NICIODATĂ un sistem de reținere pentru copil cu spatele la direcția de deplasare pe un scaun protejat de un airbag față ACTIVAT. Acesta poate să provoace DECESUL sau VĂTĂMAREA GRAVĂ A COPILULUI.**

57809

A



Marcajele de pe planșa de bord și etichetele **A** de pe fiecare parte a parasolarului pasagerului **3** (consultați exemplul de etichetă de mai sus) sunt furnizate pentru a vă reaminti aceste instrucțiuni.

## Activare airbag pasager față





După ce ați scos scaunul pentru copil de pe scaunul pasager față, reactivați airbag pentru a asigura protecția pasagerului față în caz de șoc.



**Pentru a reactiva airbag : cu vehiculul staționar și contactul decuplat, împingeți și rotiți comutatorul **1** la poziția ON.**

Atunci când contactul este cuplat, **trebuie** să verificați dacă martorul

luminos  este stins și dacă

martorul luminos  se aprinde pe afișajul **2** timp de aproximativ 60 de secunde după fiecare pornire.

Airbag-ul pasagerului din față este activat.

## Anomalie de funcționare

În caz de anomalie a sistemului de activare / dezactivare a airbag pasager

2

## SECURITATE COPII: DEZACTIVARE, ACTIVARE AIRBAG PASAGER FAȚĂ

față, instalarea unui scaun pentru copil cu spatele la direcția de deplasare pe scaunul față este interzisă.

2

Instalarea unui alt pasager nu este recomandată.

Consultați cât mai curând un Reprezentant al mărcii ;



Activarea sau dezactivarea airbag pasagerului este posibilă numai cu **vehiculul**

**staționar, cu contactul decuplat.**

În caz de manipulare cu vehiculul

în rulare, martorii luminoși



și  se aprind.

Pentru a regăsi starea airbag-ului conform poziției zăvorului, întrerupeți contactul și apoi repuneți-l.



## POST DE CONDUCERE

Post de conducere direcție pe  
partea stângă

2

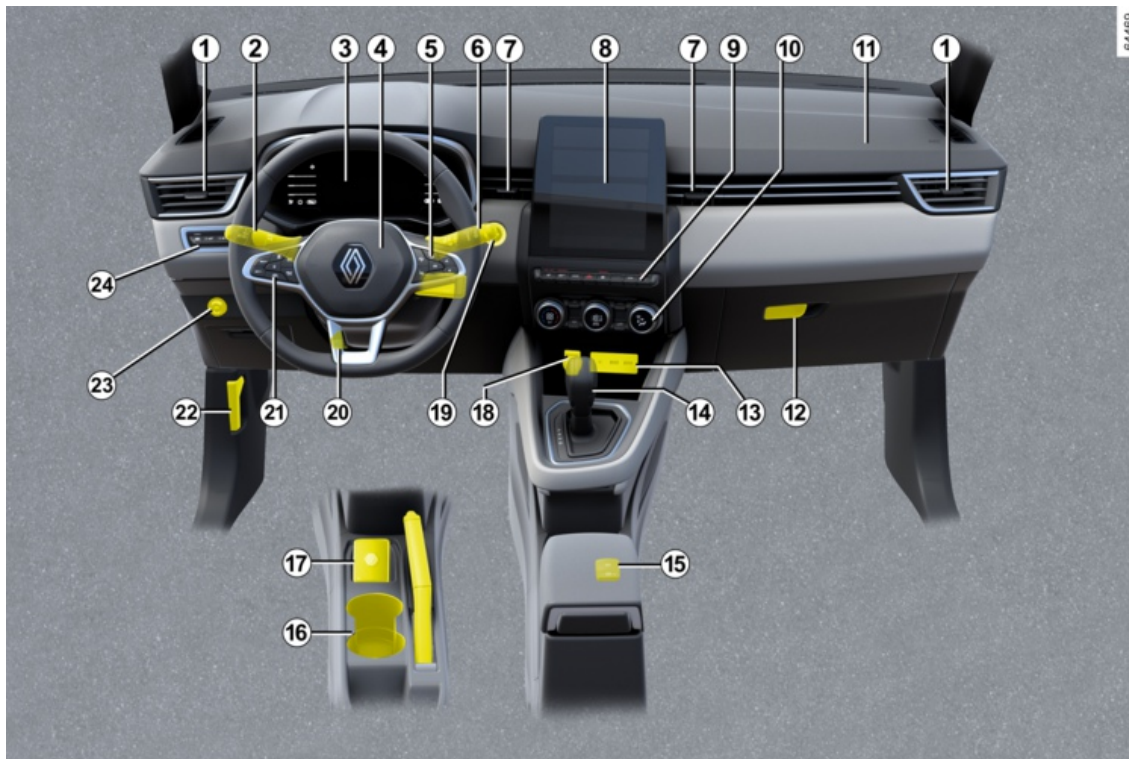

# POST DE CONDUCERE

## Prezența echipamentelor descrise în continuare DEPINDE DE VERSIUNEA VEHICULULUI ȘI DE ȚARĂ

1. Aeratoare laterale.

2. Manetă pentru:

- lumini semnalizare direcție;
- iluminare exterioară;
- lumini de ceață spate.

3. Tablou de bord.

4. Amplasament airbag șofer, avertizor sonor.

5. Comenzi pentru:

- citirea informațiilor de la computerul de bord și pentru meniul de personalizare a setărilor vehiculului;
- la distanță pentru radio, sistemul de navigare.

6. Maneta ștergătorului/spălătorului de parbriz și lunetă.

7. Aeratoare centrale

8. Ecran multimedia.

9. Comenzi pentru:

- scaune față cu încălzire;
- activarea/dezactivarea funcției Stop and Start;

- activare/dezactivare, în funcție de vehicul, a modului ECO sau MULTISENSE;
- lumini de avarie;
- blocare centralizată uși;
- activarea/dezactivarea Asistență la parcare;
- activarea/dezactivarea camerei 360°;
- ...

10. Comenzi de încălzire sau de climatizare.

11. Amplasament airbag pasager.

12. Compartiment de depozitare

13. Zona de încărcare/depozitare telefon

14. Selector de viteze.

15. Comenzi pentru:

- activarea/dezactivarea frânei de parcare asistată;
- activare/dezactivare funcție Autohold.

16. Frână de mână.

17. Suport cartelă "mâini libere".

18. Priză de accesorii.

19. Buton de pornire/oprire motor.

20. Comandă de reglare pe înălțime și în adâncime a volanului.

21. Contactorul principal și comenzile pentru funcțiile regulator/limitator de viteză, regulator de viteză autoadaptiv și "Centrare pe bandă".

22. Comandă deschidere capotă motor.

23. Comandă GPL.

24. Comenzi pentru:

- reostat de iluminare a aparatelor de control ;
- reglare electrică a înălțimii luminilor față;
- activarea/dezactivarea funcției de încălzire a volanului;
- activarea/dezactivarea prevenirii părăsirii benzii.

## POST DE CONDUCERE

Post de conducere direcție pe  
partea dreaptă

2

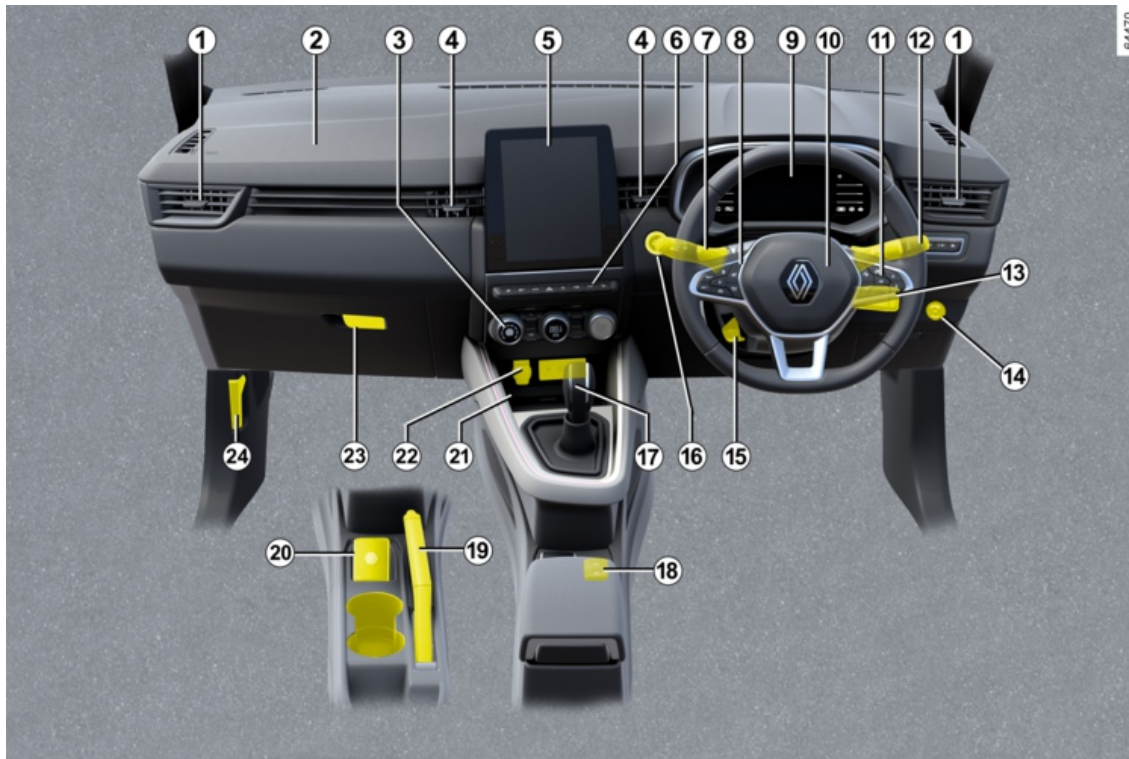

# POST DE CONDUCERE

## **Prezența echipamentelor descrise în continuare DEPINDE DE VERSIUNEA VEHICULULUI ȘI DE ȚARĂ**

1. Aeratoare laterale.
2. Amplasament airbag pasager.
3. Comenzi de încălzire sau de climatizare.
4. Aeratoare centrale
5. Ecran multimedia.
6. Comenzi pentru:
  - scaune față cu încălzire;
  - activarea/dezactivarea funcției Stop and Start;
  - activare/dezactivare, în funcție de vehicul, a modului ECO sau MULTI-SENSE;
  - lumini de avarie;
  - blocare centralizată uși;
  - activarea/dezactivarea Asistență la parcare;
  - activarea/dezactivarea camerei 360°;
  - ...
7. Manetă pentru:
  - lumini semnalizare direcție;
  - iluminare exterioară;
  - lumini de ceață spate.

8. Contactorul principal și comenzile pentru funcțiile regulator/limitator de viteză, regulator de viteză autoadaptiv și "Centrare pe bandă".

9. Tablou de bord.

10. Amplasament airbag șofer, avertizor sonor.

11. Comenzi pentru:

- citirea informațiilor de la computerul de bord și pentru meniul de personalizare a setărilor vehiculului;
- la distanță pentru radio, sistemul de navigare.

12. Maneta ștergătorului/spălătorului de parbriz și lunetă.

13. Comenzi pentru:

- reostat de iluminare a aparatelor de control ;
- reglare electrică a înălțimii luminilor față;
- activarea/dezactivarea funcției de încălzire a volanului;
- activarea/dezactivarea prevenirii părăsirii benzii.

14. Comandă GPL.

15. Comandă de reglare pe înălțime și în adâncime a volanului.

16. Buton de pornire/oprire motor.

17. Selector de viteze.

18. Comenzi pentru:

- activarea/dezactivarea frânei de parcare asistată;
- activare/dezactivare funcție Autohold.

19. Frână de mână.

20. Suport cartelă "mâini libere".

21. Zona de încărcare/depozitare telefon

22. Priză de accesorii.

23. Compartiment de depozitare

24. Comandă deschidere capotă motor.

# CALCULATOR DE BORD

## Generalități

### 2 Calculator de bord A sau B



În funcție de vehicul, regroupează următoarele funcții:

- kilometraj;
- setări de călătorie;
- mesaje de informare;
- mesaje de anomalie de funcționare

(asociate matorului luminos );

- mesajele de alertă (asociate

matorului luminos );

- meniu de personalizare a reglajelor vehiculului → 126.

Toate aceste funcții sunt descrise în paginile următoare.

**Vehicul echipat cu computer de bord  
A**



# CALCULATOR DE BORD

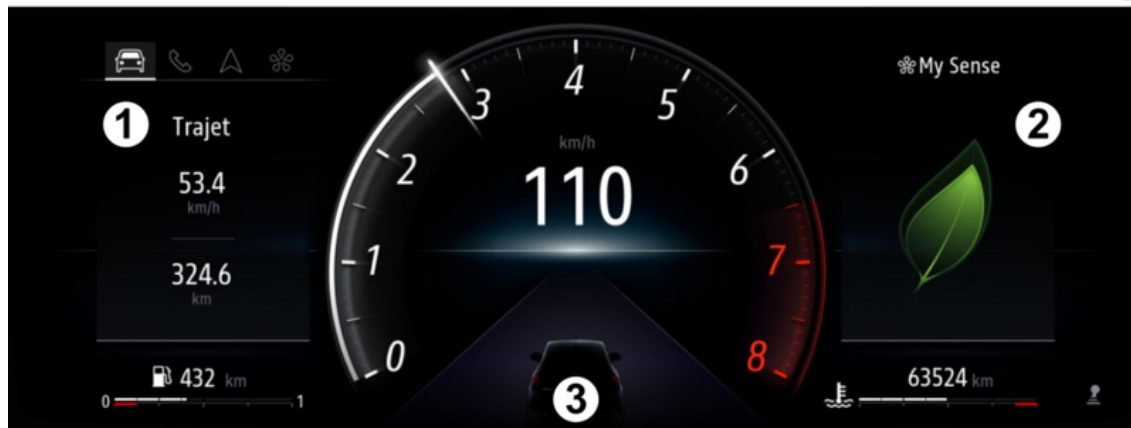

## CALCULATOR DE BORD

2



Funcțiile sunt repartizate în zonele **1**, **2** și **3**.

Amplasarea zonelor diferă în funcție de stilul selectat.

Zona **3** este dedicată sistemelor de asistență la conducere și nu poate fi personalizată.

Apăsați pe butonul **4** pentru a răsfoi zonele **1** și **2**, apoi selectați funcțiile prin apăsare repetată pe butonul **5** sau **6**.

### Vehicul echipat cu computer de bord **B**

63473



64296



Funcțiile sunt repartizate în zonele **1** și **2**.

Apăsați pe butonul **4** pentru a răsfoi zonele și selectați funcțiile prin apăsare repetată pe butonul **5** sau **6**.

Apăsați butonul **8** pentru a reveni la meniul anterior.

### Selecții

(afișajul depinde de echipările vehiculului și de țară)

f) Jurnal de bord, derulare mesaje de informare și de anomalie de funcționare;

b) Parametri de drum:

- consum mediu;
- consum instantaneu;
- autonomie estimată cu carburantul rămas;
- kilometraj;
- viteză medie;
- consum mediu de GPL;
- autonomie estimată cu carburantul GPL rămas;
- Distanță GPL;

c) kilometraj și viteză medie;

d) resetați presiunea pneurilor;

e) setați ora;

f) Kilometraj până la revizie.

- autonomie de revizie;
- autonomie până la schimb de ulei.

## CALCULATOR DE BORD

g) autonomie estimată cu reactivul rămas.

### **Reinițializarea parametrilor pentru kilometraj și de călătorie (butonul de resetare)**

Având pe afișaj unul dintre parametrii de drum selectați, apăsați lung pe comutatorul 7 "OK" până când afișajul este reinițializat la zero.

### **Resetare automată a parametrilor de drum**

Resetarea este automată în momentul depășirii capacității unuia dintre parametri.

### **Interpretarea anumitor valori afișate după o resetare**

Valorile consumului mediu, autonomiei, vitezei medii sunt din ce în ce mai stabile și semnificative pe măsură ce distanța parcursă după ultima resetare crește.

Pe primii kilometri parcurși după o Resetare, puteți constata că autonomia crește în rulare.

Aceasta se datorează faptului că ea ține cont de consumul mediu realizat de la ultima Resetare.





Cu toate acestea, consumul mediu poate să scadă atunci când:

- vehiculul iese dintr-o fază de accelerare;
- motorul își atinge temperatura de funcționare (Resetare: motor rece);
- treceți de la o circulație urbană la o circulație rutieră.



# CALCULATOR DE BORD

## Parametri de drum

Afișarea informațiilor descrise în continuare **DEPINDE DE ECHIPAREA VEHICULULUI ȘI DE ȚARĂ.**

Exemple de selectare	Interpretare afișaj selectat
Niciun mesaj memorat	<b>a) Jurnal de bord.</b> Afișare succesivă: – mesaje de informare (pasager airbag OFF etc.); – mesaje de anomalii de funcționare ("Verifică injecția" etc.).
 7.4 L	<b>b) Consum instantaneu.</b> Această valoare este afișată după ce se atinge o viteză de aproximativ 30 km/h.
 5.8 L/100	<b>Consum mediu</b> de la ultima resetare. Valoarea este afișată după ce ați parcurs cel puțin 400 metri de la ultima Resetare.
 112,4 km	<b>c) Contor kilometraj parțial: distanță parcursă</b> de la ultima resetare.
 123,4 km	<b>Viteză medie</b> de la ultima resetare. Valoare afișată după ce ați parcurs 400 metri.

## CALCULATOR DE BORD

Exemple de selectare	Interpretare afișaj selectat
<p>Mediu GPL</p>  <p>--.- L/100</p>	<p><b>d) consum mediu GPL</b></p>
<p>Autonomie GPL</p>  <p>--- km</p>	<p><b>Autonomie estimată cu carburantul GPL rămas.</b></p>
<p>Distanță GPL</p>  <p>--- km</p>	<p><b>Distanță parcursă pe carburant GPL de la ultima resetare.</b></p>
<p>90 km/h</p>	<p><b>e) Viteză curentă</b> (în funcție de vehicul).</p>
<p>Presiune pneuri iniț. apasă lung</p>	<p><b>f) resetarea presiunii pneurilor.</b> ➔ 195</p>
<p>16 : 30</p>	<p><b>g) Setați ora.</b> ➔ 128</p>

# CALCULATOR DE BORD

2

Exemple de selectare		Interpretare afișaj selectat
Computer de bord cu mesajul de autonomie de revizie		
Intervale Service	Service în 30.000 km/12 de luni	<p><b>h) Autonomie până la revizie.</b>  <b>Cu contactul pus și motorul oprit</b>, accesați informația "Autonomie până la revizie". Atunci când se apropie termenul de revizie, apar mai multe situații:</p> <ul style="list-style-type: none"> <li>– dacă distanța sau timpul este sub <b>1.500 km sau o lună</b>: se afișează mesajul "Revizie planificată în", însoțit de limita cea mai apropiată (distanță sau timp);</li> <li>– dacă intervalul este de <b>0 km sau data de revizie a fost atinsă</b>: se afișează mesajul "Service obligatoriu" însoțit de martorul luminos</li> </ul> <p> .</p> <p>Vehiculul necesită atunci o intervenție cât mai rapid posibil.</p>
	Revizie scadentă în mai puțin de 300 km sau 24 de zile	
	Service obligatoriu	
<p><b>Resetare:</b> pentru a reseta distanța până la următoarea revizie, apăsați lung butonul OK timp de aproximativ 10 secunde, până când afișajul indică permanent kilometrajul până la revizie.</p> <p><b>Notă:</b> dacă o revizie este efectuată fără schimb de ulei motor, atunci trebuie reinițializat numai kilometrajul de revizie. În cazul unui schimb de ulei motor, trebuie să reinițializați simultan autonomia de revizie și de schimb de ulei.</p> <p>În funcție de vehicul, autonomia până la schimbul de ulei se adaptează stilului de conducere (rulaj frecvent cu viteze reduse, din aproape în aproape, rulaj prelungit la ralanti, tractarea unei remorci...). Distanța rămasă de parcurs până la următorul schimb de ulei poate deci, în unele cazuri, să scadă mai repede decât distanța parcursă efectiv.</p> <p><b>Reinițializare:</b> pentru a reinițializa distanța până la următoarea revizie, apăsați lung butonul OK timp de aproximativ 10 secunde, până când afișajul indică permanent autonomia până la schimbul de ulei.</p> <p><b>Notă:</b> dacă o revizie este efectuată fără schimb de ulei motor, atunci trebuie reinițializat numai kilometrajul de revizie. În cazul unui schimb de ulei motor, trebuie să reinițializați simultan autonomia de revizie și de schimb de ulei.</p>		

# CALCULATOR DE BORD

## Mesaje de informare

Ele pot ajuta la pornirea vehiculului sau vă informează asupra unei alegeri sau a unei stări de conducere.

Exemple de mesaje de informare sunt date în continuare.

2

Exemplu de mesaj	Interpretare afișaj selectat
« Frână de parcare activată »	Indică faptul că frâna de parcare este strânsă.
« Rotește volanul + START »	Rotiți ușor volanul în timpul apăsării pe butonul de pornire a vehiculului pentru a debloca coloana de direcție.
« Verificare funcții control »	Se afișază, cu contactul pus, atunci când vehiculul se autocontrolează.

# CALCULATOR DE BORD

## Mesaje de anomalii de funcționare

2

**Apar cu martorul luminos  și necesită cât de repede o vizită la un Reprezentant al mărcii, conducând cu grijă. Nerespectarea acestei recomandări riscă să antreneze o deteriorare a vehiculului.**

Ele dispar printr-o apăsare pe tasta de selectare a afișajului sau după câteva secunde și sunt memorate în jurnalul de bord.

Martorul luminos  rămâne aprins. Exemple de mesaje de anomalie de funcționare vă sunt date în continuare.

Exemplu de mesaj	Interpretare afișaj selectat
« Curăță filtrul diesel »	Indică prezența apei în filtrul de motorină, consultați cât mai curând Reprezentantul mărcii dumneavoastră.
« Verifică vehicul »	Indică o defecțiune a unuia din senzorii pedalelor, a sistemului de gestionare a bateriei sau a unui senzor nivel ulei.
« Verifică airbag »	Indică o defecțiune a sistemelor de reținere complementare centurilor. În caz de accident, ele riscă să nu se declanșeze.
« Verifică sistem antipoluare »	– Indică o defecțiune la sistemul filtrului de particule al vehiculului. – Indică o defecțiune la sistemul de reducere a emisiilor atunci când este însoțită de martorul luminos  ➔ 156.
« Verifică sistem electric »	Indică o defecțiune a sistemului de tracțiune.



# CALCULATOR DE BORD

## Mesaje de alertă

Apar împreună cu martorul luminos **STOP** și vă impun, pentru securitatea dumneavoastră, o oprire obligatorie și imediată, de îndată ce condițiile de trafic va permit. **Oprțiți motorul și nu îl mai porniți. Apelați la un Reprezentant al mărcii.**

Exemple de mesaje de alertă sunt date în continuare.

**Notă:** mesajele apar pe afișaj fie izolat, fie alternativ (atunci când sunt mai multe mesaje de afișat), ele pot fi însoțite de un indicator luminos și/ sau de un bip.

Exemplu de mesaj	Interpretare afișaj selectat
« Pericol avarie motor »	Indică o defecțiune a inecției, o supraîncălzire a motorului vehiculului sau o problemă gravă la nivelul motorului.
« Avarie sistem de frânare »	Indică o problemă în sistemul de frânare.
"PERICOL defecțiune electrică"	Indică o problemă în circuitul de încărcare a bateriei vehiculului (alternator...).
« Pneu perforat »	Indică faptul că cel puțin una dintre roți este fisurată sau insuficient umflată.
« Avarie servodirecție »	Indică o problemă legată de direcție.
« Avarie motor electric »	Indică o pierdere de putere a vehiculului.
"PERICOL defecțiune electrică"	Indică o pană a sistemului electric.

# CALCULATOR DE BORD

## Afișaje și indicatoare

2

### Tablou de bord A



# CALCULATOR DE BORD



Se aprinde la punerea contactului. Aprinderea anumitor martori luminoși este însoțită de un mesaj.

În funcție de vehicul, vă puteți personaliza tabloul de bord cu un conținut și culori diferite, după preferințele dumneavoastră.

Pentru vehiculele echipate cu un ecran multimedia, consultați instrucțiunile echipamentului.

Pentru vehicule care nu sunt echipate cu ecran multimedia ➔ 126.

## Vitezometru 1

În funcție de stilul selectat, afișajul variază.

**Calculator de bord și informații multimedia 2**

În funcție de vehicul, puteți afișa informațiile de la ecranul multimedia (busolă, telefon, navigare etc.) sau informațiile de la calculatorul de bord. Pentru mai multe informații, consultați instrucțiunile multimedia.

**Indicatorul stilului de conducere 3 ➔ 190**

**Tuometru 4 (scara x 1.000)**

Se afișează diferit, în funcție de personalizarea aleasă pe tabloul de bord. În funcție de stilul selectat, este posibil să nu fie afișat.

**Alarmă sonoră viteză excesivă**

În funcție de vehicul și de țară, se

aprinde martorul luminos  și se aude un semnal sonor. Acest semnal sonor este declanșat de îndată ce vehiculul o viteză mai mare decât aproximativ 120 km/h. Acest martor luminos rămâne aprins atâta timp cât vehiculul rulează la o viteză de peste 120 km/h.

**Indicador temperatură lichid de răcire 6**

În mers normal, indicatorul 6 trebuie să fie localizat înainte de zona 5.

El se poate apropia de această zonă în caz de utilizare "intensivă".

Nu există alertă decât dacă martorul

luminos  se aprinde, însoțit de un mesaj pe tabloul de bord și de un semnal sonor.

**Contor kilometraj total 7 ➔ 114**

**Calculator de bord 8 ➔ 110**

**Indicador nivel carburant 9**

Dacă nivelul este la minimum, martorul

luminos  integrat în indicator luminează portocaliu și este însoțit de un semnal sonor.

Faceți plinul cât mai curând posibil.

**Autonomie estimată cu carburantul rămas 10**

Valoare afișată după ce ați parcurs 400 metri ➔ 114.

2

# CALCULATOR DE BORD

## Tabloul de bord B



Se aprinde la punerea contactului.

Aprinderea anumitor martori luminoși este însoțită de un mesaj.

În funcție de vehicul, vă puteți personaliza tabloul de bord cu un conținut și culori diferite, după preferințele dumneavoastră.

Pentru vehiculele echipate cu un ecran multimedia, consultați instrucțiunile echipamentului.

Pentru vehicule care nu sunt echipate cu ecran multimedia ➔ 126.

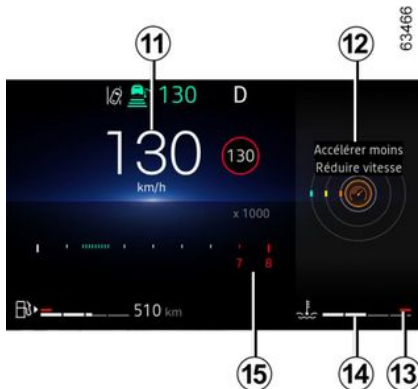

### Alarmă sonoră viteză excesivă

În funcție de vehicul și de țară, se

aprinde martorul luminos  și se aude un semnal sonor. Acest semnal sonor este declanșat de îndată ce vehiculul o viteză mai mare decât aproximativ 120 km/h. Acest martor luminos rămâne aprins atâta timp cât vehiculul rulează la o viteză de peste 120 km/h.

### Vitezometru 11

În funcție de stilul selectat, afișajul variază.

Indicatorul stilului de conducere 12 ➔ 190.

Indicator temperatură lichid de răcire 14

În mers normal, indicatorul 14 trebuie să fie localizat înainte de zona 13.

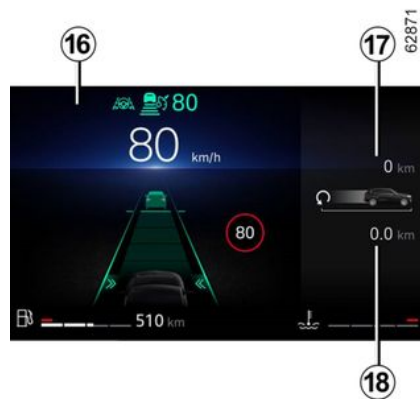

El se poate apropia de această zonă în caz de utilizare "intensivă".

Nu există alertă decât dacă martorul

luminos **STOP** se aprinde, însoțit de un mesaj pe tabloul de bord și de un semnal sonor.

### Tuometru 15 (scara x 1.000)

Se afișează diferit, în funcție de personalizarea aleasă pe tabloul de bord. În funcție de stilul selectat, este posibil să nu fie afișat.

Modul de conducere selectat 16 ➔ 284

# CALCULATOR DE BORD

Contor kilometraj total 17 → 114

Zona calculatorului de bord 18

→ 110

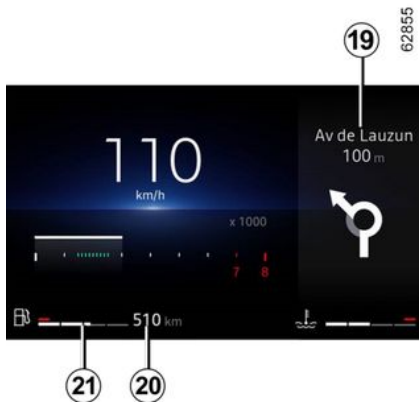

## Informații multimedia 19

În funcție de vehicul, puteți afișa informațiile de pe ecranul multimedia (busolă, telefon, navigare etc.).

Pentru mai multe informații, consultați instrucțiunile multimedia.

## Autonomie estimată cu carburantul rămas 20

Valoare afișată după ce ați parcurs 400 metri → 114.

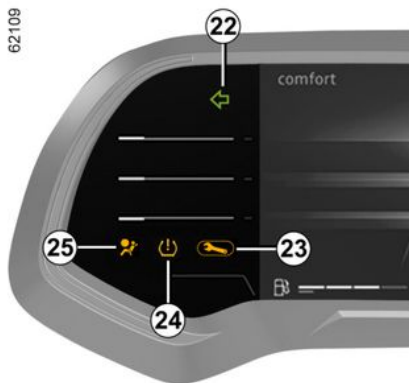

## Indicator nivel carburant 21

Dacă nivelul este la minimum, martorul

luminos  integrat în indicator luminează portocaliu și este însoțit de un semnal sonor.

Faceți plinul cât mai curând posibil.

## Indicatoare de schimbare a direcției 22

Martor luminos 23 → 130

Martor luminos pierdere presiune în pneuri 24 → 195

Martor luminos airbag 25 → 69



Martor luminos oprire de urgență 26 → 130

Lampă de avertizare de detectare a luare a mâinilor de pe volan 27 → 205

Martor luminos frână de parcare sau frână de parcare asistată 28 → 182

## Versiunea E-tech full hybrid

### Tablou de bord B

Se aprinde la punerea contactului.

Aprinderea anumitor martori luminoși este însoțită de un mesaj.

Nivelul de încărcare al bateriei de tracțiune de "230 V" 29

## CALCULATOR DE BORD

### Nivel de încărcare minim al bateriei de tracțiune

În cazul utilizării excesive la viteză mică, nivelul de încărcare al bateriei de tracțiune poate atinge nivelul minim.

Martorul luminos **30** se aprinde în galben pentru a vă avertiza.

Până când nivelul de încărcare a bateriei atinge un nivel suficient, performanța motorului electric va fi limitată pentru a asigura funcționarea corectă a sistemului hibrid E-Tech.

Optați pentru un stil de conducere mai lin sau, dacă este posibil, opriți vehiculul fără a întrerupe contactul până când martorul luminos **30** se aprinde iar în albastru.

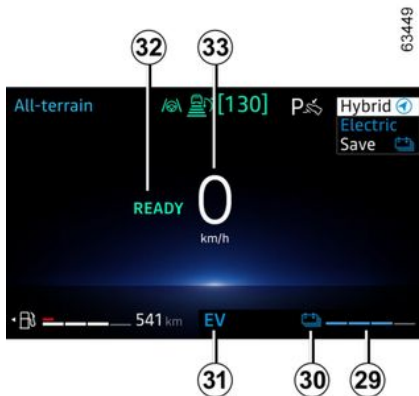

### Praguri de imobilizare iminentă

În cazul unei utilizări extreme și prelungite a vehiculului (de ex. remorcare sau conducere în condiții abrupte în afara carosabilului) la viteze sub 10 km/h, nivelul de încărcare poate atinge pragul de imobilizare iminentă.

Se emite un semnal sonor și martorul

luminos  apare în roșu.

Dacă nivelul de încărcare continuă să scadă, valoarea autonomiei electrice nu va mai fi afișată.

Dacă este posibil, opriți vehiculul atunci când condițiile de trafic o permit. Lăsați motorul de ardere pornit până la dispariția martorilor luminoși.

Acest lucru este necesar pentru a reîncărca bateria de tracțiune.

### Martor luminos mod de funcționare electric 31

Este afișat atunci când numai bateria de tracțiune alimentează deplasarea vehiculului.

### Mesaj vehicul pregătit pentru rulare 32

Mesajul READY apare în momentul cuplării contactului și dispare atunci când viteza vehiculului depășește 5 km/h.

### Vitezometru 33

În funcție de stilul selectat, afișajul variază.



### Indicador de flux de energie 34 → 27

### Contor de încărcare 35 → 190

### Modul de conducere selectat 36 → 284

### Zona calculatorului de bord sau zona de informații multimedia 37

### Autonomie estimată cu carburantul rămas 38

Valoare afișată după ce ați parcurs 400 metri → 114.

## CALCULATOR DE BORD

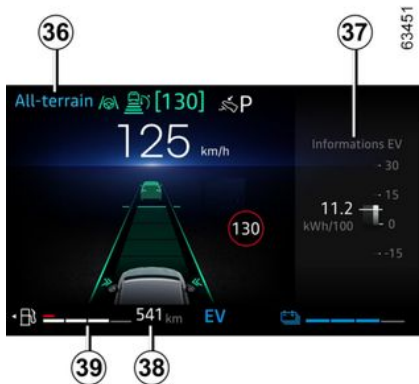

### Indicator nivel carburant 39

Dacă nivelul este la minimum, martorul

luminos  integrat în indicator luminează portocaliu și este însoțit de un semnal sonor.

Indiferent de nivelul de încărcare al bateriei, umpleți rezervorul cât mai curând posibil.

În cazul în care carburantul se epuizează, umpleți rezervorul cu cel puțin 8 litri de carburant.

În caz contrar, modul hibrid nu va mai fi disponibil.

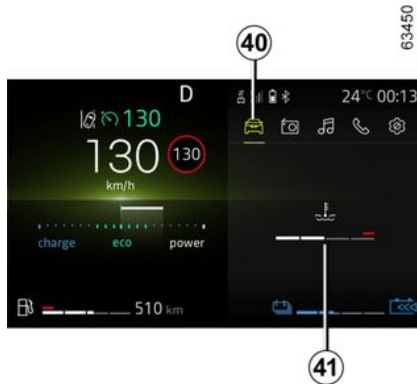

### Afișarea temperaturii motorului cu ardere internă 41

Apăsați butonul **43** pentru a accesa domeniul "Vehicul" **40**, apoi apăsați butonul **3** sau **4** până când se afișează simbolul **41**.

## Alertă nivel de ulei motor minim



La pornirea motorului, afișajul de pe tabloul de bord vă alertează atunci când nivelul de ulei minim este atins → **314**.

La apariția primei alerte, o puteți opri prin apăsarea contactorului **42** "OK".

Următoarele alerte vor dispărea automat după aproximativ 30 de secunde.

## CALCULATOR DE BORD

### Tablou de bord în mile

2

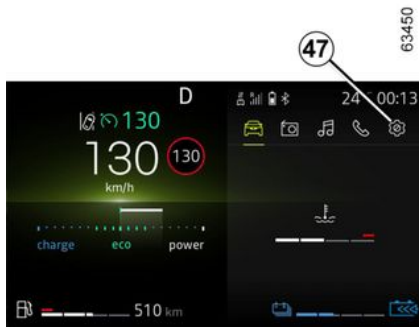

(posibilitate de a trece în km/h)

#### Vehicule care nu sunt echipate cu un ecran multimedia

- Cu contactul oprit, apăsați butonul **43** de câte ori este necesar pentru a accesa domeniul "Setări" **47**;
- apăsați pe comanda **44** sau **45** în mod repetat pentru a ajunge la "Setări vehicul", apoi apăsați comutatorul **42** "OK";
- apăsați pe comanda **44** sau **45** în mod repetat pentru a ajunge la "TABLOU DE BORD", apoi apăsați comutatorul **42** "OK";
- apăsați în mod repetat comanda **44** sau **45** pentru a ajunge la "Unitate: km/h" (sau "Unitate: mph", dacă este

necesar), apoi apăsați butonul **42** "OK";

– apăsați butonul **46** pentru a reveni la meniul anterior.

#### Vehicule echipate cu un ecran multimedia.

Consultați instrucțiunile multimedia pentru a selecta sistemul audio.

**Notă:** În ambele cazuri, după deconectarea bateriei, calculatorul de bord va reveni automat la unitatea inițială.

Pentru a reveni la modul precedent, efectuați aceeași operație.

Pentru mai multe informații, consultați instrucțiunile multimedia.

#### Meniu de personalizare a reglajelor vehiculului

În funcție de echiparea vehiculului, această funcție permite activarea/dezactivarea și reglarea anumitor funcții ale vehiculului.

### Vehicule echipate cu un ecran multimedia 1



#### Acces la meniul de setări

Consultați diferitele instrucțiuni multimedia, pentru informații cu privire la accesarea setărilor.

Selectați un meniu, apoi funcția de modificat (afișajul depinde de echiparea vehiculului și de țară):

a) "Deplasare":

- Volum semnalizator de direcție;
- Mers liber;
- ...

b) "Acces":

- Deblocarea ușii șoferului;
- Blocare uși în timpul conducerii;



## CALCULATOR DE BORD

- Deschidere/închidere în modul mâini libere;
- Blocare de la distanță/deblocare la apropiere;
- Sunet de blocare de la distanță;
- Mod silențios;
- Blocare automată.

### c) "Ștergere și iluminare":

- Iluminare exterioară de însoțire;
- Ștergere în marșarier;
- Ștergere frontală automată;
- Ștergere după spălare.

### d) "Bine ați venit":

- Întâmpinare exterioară;
- Deschidere automată a retrovizoarelor exterioare;
- Întâmpinare interioară;
- Mod automat plafonieră

În funcție de funcție, selectați:

- "ON" sau "OFF" pentru activare sau dezactivare,

sau

- o setare pentru reglarea perioadei de aprindere a luminilor (de exemplu: pentru funcția "Iluminare exterioară de însoțire").

Pentru mai multe informații, consultați manualul multimedia.



Din motive de securitate, efectuați reglajele în timp ce vehiculul este staționar.

### Vehicule care nu sunt echipate cu un ecran multimedia



### Accesați meniul de reglare pe afișajul 2

Apăsăți butonul **3** de câte ori este necesar pentru a ajunge la domeniul "Setări", apoi confirmați apăsând pe butonul **7** "OK".

Apăsăți în mod repetat pe comanda **4** sau **5** pentru a ajunge la meniul

"Setări vehicul", apoi confirmați apăsând pe butonul **7** "OK".

Utilizați comanda **4** sau **5** pentru a naviga și selecta funcția pe care doriți să o modificați, apoi confirmați apăsând pe butonul **7** "OK" (afișajul poate varia în funcție de echiparea vehiculului și de țară):

« TABLOU DE BORD » :

- Limbă;
- Unitate;
- Stil;
- Culoare.

« VEHICUL » :

- Ștergere geam spate în marșarier;
- Ștergere automată parbriz;
- Ștergere după spălare;
- Mers liber în modul ECO;
- Volum semnalizator de direcție;
- Întâmpinare exterioară.

« ASIST. PARCARE » :

- Față;
- Spate;
- Lateral;
- Volum semnal sonor.

« ASIST. LA CONDUS » :

- Volum sunet alertă părăsire bandă;
- Sensibilitate alertă părăsire bandă;
- Vibrații alertă părăsire bandă;
- Sensibilitate asistență la menținerea pe bandă;
- Unghi mort;

## CALCULATOR DE BORD

- Frânare activă;
- Alertă de viteză;
- alertă de oboseală;
- Avertizare de distanță.

« Iluminare » :

- Mod automat plafonieră;
- Iluminare exterioară de însoțire automată;
- Iluminare exterioară de însoțire: XX secunde;

– ...

« Acces » :

- Blocare uși în timpul conducerii;
- Deschidere/închidere mâini libere;
- Deblocare doar a ușii șoferului;
- Reblocare automată;
- Deblocare la apropiere;
- Blocare la îndepărtare;
- Blocare silențioasă;
- Deschidere/închidere automată;
- Deschidere automată a retrovizoarelor exterioare;

– ...

« Reinițializare ».

funcție activată;

funcție dezactivată.

Apăsați butonul **6** pentru a reveni la meniul anterior.

Dacă selectați una din opțiunile "ASIST. PARCARE" sau "TABLOU DE

BORD", veți avea din nou o selectare (volum sonor al asistenței la parcare sau limbă tablou de bord).

În acest caz, faceți o alegere și validați-o apăsând pe **7** "OK": valoarea

selectată este reprezentată de  în fața rândului.

Pentru a părăsi meniul, apăsați butonul **6**.

Poate fi necesar să efectuați această operație de mai multe ori.

 Meniul de personalizare a reglajelor vehiculului nu poate fi utilizat în timpul rulării.

La o viteză care depășește 20 km/h, afișajul tabloului de bord comută automat înapoi la modul calculator de bord și sistem de avertizare.

## Oră și temperatură exterioară

 În funcție de vehicul, în cazul întreruperii alimentării electrice (baterie debransată, fir de alimentare defect etc.), ceasul revine automat la ora corectă după câteva minute, imediat ce sistemul reușește să primească informațiile GPS.

## Vehicule echipate cu un ecran multimedia.



## CALCULATOR DE BORD

Ora și temperatura exterioară sunt afișate pe ecranul multimedia **1**.  
Consultați instrucțiunile multimedia.

### Vehicule care nu sunt echipate cu un ecran multimedia



Apăsați contactorul **2** de câte ori este necesar pentru a ajunge la domeniul "Setări".

Apăsați în mod repetat comanda **3** sau **4** pentru a ajunge la meniul "Setări timp", apoi apăsați pe **6** "OK".

Apăsați lung pe butonul **6** "OK" până când ora clipește.

Setați ora utilizând comanda **3** sau **4**, apăsați comutatorul **6** "OK" pentru a confirma, apoi setați minutele utilizând

comanda **3** sau **4** și apăsați comutatorul **6** "OK" pentru a confirma.  
Apăsați butonul **5** pentru a reveni la meniul anterior.

### Indicator temperatură exterioară

#### Caz particular:

Atunci când temperatura exterioară este cuprinsă între  $-3^{\circ}\text{C}$  și  $+3^{\circ}\text{C}$ , caracterele  $^{\circ}\text{C}$  clipesc (semnalizare risc de îngheț).



#### Indicator temperatură exterioară

Formarea poleiului fiind legată de expunerea climatică, higrometria locală și temperatură, indicarea temperaturii exterioare nu poate fi suficientă pentru a detecta poleiul.

# MARTORI LUMINOȘI

## Tablou de bord *A* sau *B*

**2** Afișarea informațiilor descrise în continuare DEPINDE DE ECHIPAREA VEHICULULUI ȘI DE ȚARĂ.



Se aprinde la punerea contactului.

Apăsați sau ridicați contactorul **1** de câte ori este necesar, pentru a regla intensitatea.

În anumite cazuri, apariția marteorului luminos este însoțită de un mesajul pe tabloul de bord.



Martorul luminos  necesită cât de repede o vizită la un Reprezentant al mărcii, **conducând cu grijă**. Nerespectarea acestei recomandări riscă să antreneze o deteriorare a vehiculului.



Pentru securitatea dvs., martorul luminos

**STOP** vă impune o

oprire obligatorie și imediată, de îndată ce condițiile de trafic o permit.

Opriti motorul și nu îl mai porniți. Apelați un reprezentant al mărcii.



Absența de retur vizual sau sonor indică o defecțiune a ta-bloului de bord.

Aceasta impune o oprire imediată și compatibilă cu condițiile de circulație.

Asigurați-vă de buna imobilizare a vehiculului și apelați la un Reprezentant al mărcii.



**Martor luminos pentru lumini de poziție**



**Martor luminos pentru lumini de drum**

## MARTORI LUMINOȘI



**Martor luminos pentru lumini de întâlnire**



**Martor luminos pentru lumini de ceață față**



**Martor luminos pentru lumini de ceață spate**



**Martor luminos pentru lumini de drum automate → 140**



**Martor luminos lumină semnalizare direcție stânga**



**Martor luminos lumini de semnalizare direcție dreapta**



**Martor luminos pentru airbag**

Se aprinde la punerea contactului sau la pornirea motorului și se stinge după câteva secunde.

Dacă nu se aprinde la punerea contactului sau dacă se aprinde cu motorul pornit, acesta indică o defecțiune a sistemului.

Consultați cât mai curând un Reprezentant al mărcii ;



**Martor luminos oprire obligatorie**

Se aprinde la punerea contactului sau la pornirea motorului, apoi se stinge de îndată ce motorul face câteva ture.

Se aprinde împreună cu alți martori luminoși și/ sau mesaje, și este însoțit de un bip.

Pentru securitatea dumneavoastră, acesta impune oprirea imediată a vehiculului, de îndată ce condițiile de trafic o permit.

Opriți motorul și nu îl mai porniți.

Apelați un reprezentant al mărcii.



**Martor luminos de incident pe circuit de frânare**

Se aprinde la punerea contactului sau la pornirea motorului și se stinge după câteva secunde.

Dacă se aprinde la frânare, însoțit de

martorul luminos **STOP** și de un bip, acesta este indiciul unei scăderi de nivel în circuite sau un incident în sistemul de frânare.

Opriți-vă și apelați la un Reprezentant al mărcii.



**Martor luminos încărcare baterie**

Se aprinde la punerea contactului sau la pornirea motorului și se stinge după câteva secunde.

Dacă se aprinde pe drum însoțit de

martorul luminos **STOP** și de un semnal sonor, aceasta indică o supraîncărcare sau o descărcare a circuitului electric.

Opriți-vă și apelați la un Reprezentant al mărcii.



**Martor luminos presiune ulei**

Se aprinde la punerea contactului sau la pornirea motorului și se stinge după câteva secunde.

Dacă se aprinde pe drum, însoțit de

martorul luminos **STOP** și de un semnal sonor, opriți-vă imediat și întrerupeți contactul.

Verificați nivelul de ulei.

Dacă nivelul este normal, martorul luminos semnalează altceva.

Apelați un reprezentant al mărcii.



**Martor luminos pentru direcție asistată variabilă**

Se aprinde la punerea contactului sau la pornirea motorului și se stinge după câteva secunde.

## MARTORI LUMINOȘI

Dacă se aprinde în timpul mersului și este însoțit de martorul luminos

**STOP**, aceasta indică o defecțiune a sistemului.

Apelați un reprezentant al mărcii.



**Martor luminos ușa deschisă**



**Martor luminos**

Dacă se aprinde în roșu în timpul conducerii și este însoțit de martorul

luminos **STOP**, pentru siguranța dvs., trebuie să vă opriți imediat ce condițiile de trafic o permit.

Opriți motorul și nu îl mai porniți.

Apelați un reprezentant al mărcii.

Dacă se aprinde în galben în timpul conducerii și este însoțit de martorul

luminos , trebuie să mergeți la un Reprezentant al mărcii cât mai curând posibil. **Între timp, conduceți cu grijă.**

Nerespectarea acestei recomandări riscă să antreneze o deteriorare a vehiculului.

 **Frână de parcare aplicată și martor luminos frână de parcare asistată aplicată → 182**



**Martor luminos pentru sistemul "AUTOHOLD" → 185**



**Martor luminos**

Se aprinde la punerea contactului sau la pornirea motorului, apoi se stinge de îndată ce motorul face câteva ture.

Se poate aprinde împreună cu alți martori luminoși și/sau mesaje pe tabloul de bord.

Înseamnă că trebuie **să conduceți foarte atent**, cât mai curând, către un reprezentant al mărcii.

Nerespectarea acestei recomandări riscă să antreneze o deteriorare a vehiculului.



**Martor luminos de control electronic al stabilității ( ESC ) și sistem antipatinare**

Se aprinde la punerea contactului sau la pornirea motorului și se stinge după câteva secunde.

Martorul luminos → 201 se poate aprinde din mai multe motive.



**Martor luminos care semnalează indisponibilitatea controlului electronic al stabilității ( ESC ) și a sistemului antipatinare**



**Martor luminos antiblocare roți**

Se aprinde la punerea contactului sau la pornirea motorului și se stinge după câteva secunde.

Dacă se aprinde în rulare, semnalează o defecțiune a sistemului antiblocare roți.

Sistemul de frânare este atunci asigurat ca și pentru un vehicul neechipat cu sistemul ABS.

Consultați rapid un Reprezentant al mărcii.



**Martor luminos pentru filtru de particule → 180 → 178**



**Martor luminos pentru nivelul de reactiv și anomalii la sistemul de reducere a gazelor de eșapament → 152**



**Martor luminos pentru umflarea insuficientă a pneurilor**

Acesta se aprinde la cuplarea contactului sau la pornirea motorului, apoi dispare după câteva secunde → 195.



**Martor luminos pentru preîncălzire (versiune diesel)**

## MARTORI LUMINOȘI

Cu contactul pus, el trebuie să se aprindă.

Indică faptul că bujiile de preîncălzire sunt în funcțiune.

Se stinge când preîncălzirea este obținută.

Motorul poate porni.



### Martor luminos de control al sistemului antipoluare

La vehiculele astfel echipate, acest martor se aprinde la pornirea motorului și, în funcție de vehicul, atunci când contactul este decuplat în timp ce motorul este în starea de veghe → **169**, apoi se stinge.

– Dacă se aprinde continuu, contactați cât mai curând posibil un dealer autorizat;

– Dacă clipește, reduceți turația motorului până la dispariția clipirii. Consultați cât mai curând posibil un reprezentant al mărcii → **189**.



### Alertă carburant minim

Sistemul luminează portocaliu la punerea contactului sau la pornirea motorului, apoi se stinge după câteva secunde.

În cazul în care lumina devine portocalie în timpul mersului și se aude

un semnal sonor, faceți plinul cât mai curând posibil.

Vă mai rămân aproximativ 50 km de autonomie.



### Martor luminos de mod ECO

Aceasta se aprinde atunci când modul ECO este activat → **190**.



### Martor luminos "Mers liber" → 190



### Indicatoare de schimbare a vitezei

Acesta se aprinde pentru a vă recomanda să treceți la un raport superior (săgeată orientată în sus) sau la un raport inferior (săgeată orientată în jos) → **190**.



### Martor luminos pentru alertă temperatură lichid de răcire

Acesta se aprinde în culoarea albastră atunci când puneți contactul sau porniți motorul.

Dacă devine roșu, opriți-vă și lăsați motorul pornit la ralanti unul sau două minute.

Temperatura trebuie să coboare și martorul luminos să redevină albastru.

În caz contrar, opriți motorul.

Lăsați-l să se răcească înainte de a verifica lichidul de răcire.

Apelați un reprezentant al mărcii.



### Martor luminos de punere în stare de veghe a motorului → 169



### Martor luminos de punere în stare de veghe a motorului indisponibil → 169



### Martor luminos pentru apăsare pe pedala de frână

Se aprinde când trebuie apăsată pedala de frână → **174**.



### Martor luminos limitator de viteză → 237



### Martor luminos pentru regulator de viteză → 239



### Martor luminos pentru regulator de viteză adaptiv Stop and Go → 242



### Martor luminos pentru frâna de parcare asistată → 264



### Martor luminos depășire viteză → 120

## MARTORI LUMINOȘI

2

 Martor luminos pentru sistemul de prevenire a părăsirii benzii → 205

 Martor luminos pentru sistemul de centrare pe bandă

  Martor luminos pentru frânare activă de urgență indisponibilă sau defectă (în funcție de vehicul) → 223

 Lampă de avertizare de detectare a luare a mâinilor de pe volan → 205

### Pe afișajul C

Afișarea informațiilor descrise în continuare DEPINDE DE ECHIPAREA VEHICULULUI ȘI DE ȚARĂ.



 Airbag pasager ON → 102

 Airbag pasager OFF → 102

 Martor luminos de reamintire pentru nepurtare centură de securitate față și spate (în funcție de vehicul) → 65

### Martori luminoși specifici versiunii E-tech full hybrid

 Martor luminos de alertă sistem electrotehnic

Apare atunci când temperatura ansamblului electric este prea ridicată.

Opriiți vehiculul fără a întrerupe contactul.

Temperatura trebuie să coboare și martorul luminos ar trebui să dispară.

În caz contrar, consultați un Reprezentant al mărcii.

**Aprinderea martorului luminos poate duce la diminuarea performanțelor vehiculului.**

 Martor luminos încărcare baterie secundară 12 volți

Dacă se aprinde, însoțit de martorul

luminos  și de un semnal sonor, indică o supraîncărcare sau o descărcare a circuitului electric → 347.

 Martor luminos de defecțiune baterie de tracțiune

Dacă se aprinde, însoțit de martorul

luminos , indică un defect care vizează funcționarea bateriei de tracțiune.

Consultați rapid un Reprezentant al mărcii.

 Martor luminos pentru joja bateriei de tracțiune

Acesta apare în galben atunci când nivelul de încărcare al bateriei de



## MARTORI LUMINOȘI

tracțiune a atins nivelul de rezervă  
→ 120.



Absența de retur vizual sau sonor indică o defecțiune a ta-bloului de bord.

Aceasta impune o oprire imediată și compatibilă cu condițiile de circulație.

Asigurați-vă de buna imobilizare a vehiculului și apelați la un Reprezentant al mărcii.

### **EV** Martor luminos mod de funcționare electric

Este afișat numai atunci când motorul electric și bateria de tracțiune antrenează deplasarea vehiculului  
→ 27.



### Martor luminos de defect la sistemul electrotehnic

Atunci când acesta se aprinde, indică un defect electrotehnic care vizează ansamblul electric (bateria de tracțiune și motorul electric).

Consultați rapid un Reprezentant al mărcii.

Se aprinde împreună cu lumina de

avertizare **STOP** și un semnal sonor atunci când temperatura ansamblului electric este prea mare. Opriți vehiculul și întrerupeți contactul. Consultați un reprezentant al mărcii.

### Dacă se aprinde însoțit de lumina de

avertizare **STOP**, un bip și mesajul "EVACUATI IN

**SIGURANTA"**, opriți contactul și nu reporniți motorul. Părăsiți vehiculul și consultați-vă cu un reprezentant al mărcii.



Mesajul "EVACUATI IN SIGURANTA" însoțit de lumina de avertizare

**STOP** și de un

semnal sonor necesită oprirea imediată a vehiculului, în funcție de condițiile de trafic. Întrerupeți contactul. Lăsați-l întrerupt. Leșiți din vehicul, scoateți toți pasagerii din vehicul și țineți-i departe de vehicul și de trafic.

**Riscuri de incendiu**



În caz de staționare pe acostamentul șoselei, trebuie să-i avertizați pe ceilalți participanți la trafic de prezența vehiculului dumneavoastră prin intermediul unui triunghi de presemnalizare sau al altor dispozitive prescrise de legislația locală a țării în care vă găsiți.



### Martor luminos de defecțiune motor electric

Atunci când acesta se aprinde, indică un defect la sistemul electrotehnic asociat cu motorul electric.

Consultați rapid un Reprezentant al mărcii.



### Martor luminos de defecțiune a avertizorului sonor pentru pietoni

## DIRECȚIE

### Reglare pe înălțime și în adâncime a volanului

2



Coborâți levierul **1** și puneți volanul în poziția dorită.

Apoi, ridicați maneta până la capăt și dincolo de punctul dur, pentru a bloca volanul.

Asigurați-vă de blocarea corespunzătoare a volanului.



Din motive de securitate, efectuați acest reglaj cu vehiculul oprit.

### Încălzire volan de direcție



(în funcție de vehicul)

Această funcție încălzește volanul de direcție **2**.

#### Principiu de funcționare

Atunci când se atinge temperatura, funcția reglează temperatura zonelor încălzite timp de aproximativ 30 de minute și apoi se oprește automat.

#### Activarea funcției

Cu contactul cuplat, apăsați pe butonul **3**: matorul luminos se aprinde.

#### Dezactivare funcție

– **Automat:**

Funcția se oprește automat după faza de reglare de aproximativ 30 de minute.

Matorul luminos al butonului **3** rămâne aprins.

**Notă:** dacă funcția s-a oprit automat, apăsați comutatorul **3** de două ori pentru a o reactiva.

În cazul în care contactorul **3** nu este apăsat din nou, funcția va fi reactivată la următoarea cuplare a contactului.

#### – Manual:

Pentru a dezactiva funcția în faza de reglare, apăsați contactorul **3**.

Matorul luminos integrat în contactor **3** se stinge.

### Direcție asistată

Nu rulați niciodată cu bateria slab încărcată.

#### Direcție asistată variabilă

Direcția asistată variabilă este dotată cu un sistem de gestionare electronic care adaptează nivelul de asistență în funcție de viteza vehiculului.

Direcția este mai lejeră în timpul manevrei de parcare (pentru un plus de confort) în timp ce efortul crește progresiv odată cu creșterea vitezei (pentru o mai bună securitate la viteză mare).

## DIRECȚIE

### Particularitate cheie Stop and Start

La punerea în stare de veghe a motorului, direcția asistată nu mai este funcțională.

În acest caz, aceasta revine în starea sa inițială la repornirea motorului sau când viteza depășește aproximativ 1 km/h (rampă, pantă etc.).

**Note:** direcția asistată depinde de modul de conducere selectat în meniul "MULTI-SENSE" ➔ 284.



Nu opriți niciodată motorul la coborârea unei pante și, în general, rulând (suprimare asistență).



Nu mențineți direcția bracăată la maxim, la tampon în timpul staționării.



Cu motorul oprit sau în caz de pană a sistemului, este posibil în continuare să rotiți volanul.  
Efortul de furnizat va fi mai important.



Nu rotiți niciodată volanul atunci când bateria vehiculului este deconectată.

## RETROVIZOARE

### Retrovizoare exterioare



#### Reglaje

Atunci când selectați retrovizorul exterior cu ajutorul contactorului **2**, se aprinde mărtoșul luminos încorporat în contactor.

Apoi, utilizați butonul **1** pentru a-l regla în poziția dorită.

#### Oglinzi exterioare cu încălzire

Dezghețarea se efectuează împreună cu dezghețarea lunetei → 288 → 291.

#### Retrovizoare cu rabatare electrică

Retrovizoarele exterioare se vor deplia automat la deblocarea vehiculului.

Retrovizoarele se rabatează la blocarea vehiculului.

**Notă:** puteți dezactiva/activa mecanismul de pliere al retrovizorului exterior → 126.

Puteți forța plierea apăsând pe contactorul **3**.

În această situație, retrovizoarele exterioare vor rămâne pliate până când butonul **3** este apăsat din nou, indiferent de plierea automată.

#### Caz particular

Atunci când retrovizorul a fost depliat sau pliat manual, este posibilă restabilirea poziției de utilizare a acestuia.

Pentru a face acest lucru, apăsați pe contactorul **3**.

Se va auzi un zgomot mecanic din unitatea retrovizorului.

Dacă zgomotul de bătaie nu se aude, apăsați din nou pe contactorul **3** până când puteți auzi zgomotul de bătaie de la retrovizor.



Din motive de securitate, efectuați reglajele în timp ce vehiculul este staționar.



Obiectele observate în retrovizorul exterior sunt de fapt mai aproape decât par.

Pentru securitatea dumneavoastră, țineți cont de acest lucru pentru a estima corect distanța înainte de orice manevră.

### Retrovizor interior



El este orientabil.

#### Retrovizor cu levier **4**

La conducerea pe timp de noapte, pentru a nu fi orbit de farurile unui

## RETROVIZOARE

vehicul din spate, mutați micul levier **4** situat în spatele oglinzii retrovizoare.

### **Retrovizor fără levier 4**

Retrovizorul exterior se întunecă automat atunci când sunteți urmat de un vehicul care utilizează luminile de drum sau în condiții de iluminare prea puternică.



Din motive de securitate, efectuați reglajele în timp ce vehiculul este staționar.



Obiectele observate în retrovizorul exterior sunt de fapt mai aproape decât par.

Pentru securitatea dumneavoastră, țineți cont de acest lucru pentru a estima corect distanța înainte de orice manevră.

# ILUMINARE ȘI SEMNALIZARE

## ILUMINĂRI ȘI SEMNALIZĂRI EXTERIOARE

2

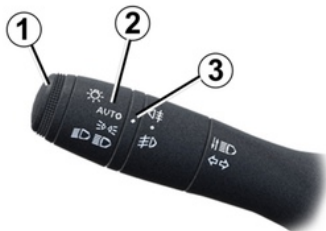

62614



### Lumini de întâlnire



#### Funcționare manuală

Rotiți inelul **2** până când simbolul se află în fața reperului **3**. Acest maror luminos se aprinde pe tabloul de bord.

#### Funcționare automată

(în funcție de vehicul)

Rotiți inelul **2** până când simbolul AUTO apare în fața reperului **3**: cu motorul pornit, luminile de întâlnire se aprind sau se sting automat în funcție de luminozitatea exterioară, fără acțiune asupra manetei **1**.

În funcție de vehicul, luminile de întâlnire se aprind automat după

câteva baleiaje ale lamelelor ștergătorului de geam față.



Înainte de a porni la drum noaptea: verificați funcționarea corectă a echipamentului electric

și reglați-vă farurile (dacă nu sunteți în condiții de încărcare obișnuite) → 144.

În general, aveți grijă ca luminile să nu fie obstrucționate (murdărie, noroi, zăpadă, obiecte transportate...).

### lămpi laterale



Rotiți inelul **2** până când simbolul se află în fața reperului **3**.

Acest maror luminos se aprinde pe tabloul de bord.

### Funcție aprindere lumini de zi

Luminile de zi se aprind automat (fără acționarea manetei **1**) la pornirea motorului și se sting la oprirea acestuia.

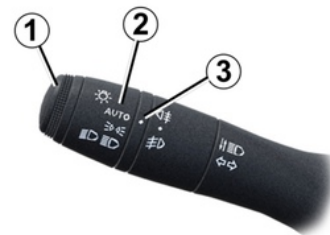

62614

# ILUMINARE ȘI SEMNALIZARE

## Lumini de drum:

 Cu motorul pornit, luminile de întâlnire aprinse, împingeți maneta **1**. Acest martor luminos se aprinde pe tabloul de bord.

Pentru a reveni în poziția lumini de întâlnire, trageți din nou maneta **1** spre dumneavoastră.

## Funcția "Înălțare lumini în timpul rulării"

Atunci când luminile de drum sunt activate, funcția "Înălțare lumini în timpul rulării" ameliorează vizibilitatea șoferului prin înălțarea automată a luminilor de întâlnire și a luminilor de drum.

În timpul dezactivării luminilor de drum, luminile de întâlnire revin la poziția inițială.

## Lumini de drum automate

 În funcție de vehicul, acest sistem aprinde și stinge în mod automat luminile de drum.

Utilizează o cameră amplasată în spatele retrovizorului interior pentru a detecta vehiculele din față și vehiculele care vin din sens opus.

 Sistemul poate fi perturbat în anumite condiții, în special:

- condiții climatice extreme (ploaie, ninsoare, ceață...);
- parbriz sau cameră obstrucționat(ă);
- dacă vehiculul urmărit sau din față posedă o iluminare puțin vizibilă sau mascată;
- reglaj necorespunzător al luminilor față;
- sisteme reflectorizante;
- ...

Luminile de drum se aprind automat dacă:

- nivelul de lumină exterioară este scăzut;
- nu se detectează niciun alt autovehicul sau nicio sursă de lumină;
- viteza vehiculului este mai mare de 40 km/h aproximativ.

Dacă una dintre condițiile de mai sus nu este îndeplinită, sistemul trece din nou la luminile de întâlnire.

**Notă:** aveți grijă ca parbrizul să nu fie acoperit (de murdărie, noroi, zăpadă, condens etc.).

## Pentru a activa luminile de drum automate:

Rotiți inelul **2** până când simbolul AUTO este aliniat cu marcajul **3** și împingeți maneta **1**.

Martorul luminos  se afișează pe tabloul de bord.

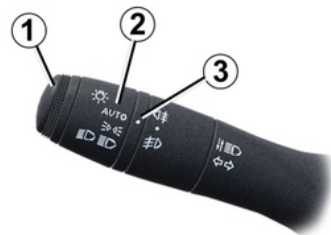

 Pentru a dezactiva luminile de drum automate:

– rotiți inelul **2** în altă poziție decât AUTO;

sau

– trageți maneta **1**.

2

62614

## ILUMINARE ȘI SEMNALIZARE

Martorul luminos  se stinge pe tabloul de bord.

**Notă:** luminile de drum se vor aprinde după dezactivarea funcției lumini de drum automate.

### Anomalie de funcționare

Atunci când mesajul "Verifică iluminat automat" apare pe tabloul de bord, sistemul este dezactivat.

Consultați un reprezentant al mărcii.



Utilizarea pe timp de noapte a unui sistem de navigare portabil în zona parbrizului situată sub cameră poate perturba funcționarea sistemului "lumini de drum automate" (risc de reflectare pe parbriz).



Sistemul "lumini de drum automate" nu poate, în niciun caz, să înlocuiască vigilența și responsabilitatea șoferului în ceea ce privește iluminarea vehiculului și adaptarea acestuia la condițiile de luminozitate, de vizibilitate și de trafic.

### Stingere



62614

Luminile se sting automat la oprirea motorului, la deschiderea ușii șoferului sau la blocarea vehiculului.

În acest caz, la următoarea pornire a motorului, luminile se vor reaprindi în poziția bușei **2**.

**Notă:** în cazul în care luminile de ceață sunt aprinse, nu există stingere automată a iluminării.

### Alarma sonoră de reamintire a aprinderii luminilor

În cazul în care luminile sunt aprinse după oprirea motorului, o alarmă sonoră se declanșează la deschiderea ușii șoferului pentru a vă semnala că luminile au rămas aprinse (pentru a evita descărcarea bateriei).

### Anomalie de funcționare

Dacă apare mesajul "Control iluminare" însoțit de martorul luminos



clipește pe tabloul de bord, acest lucru indică o defecțiune a iluminării.

Consultați un reprezentant al mărcii.

### Funcție de întâmpinare și de despărțire

(în funcție de vehicul)

Atunci când funcția este activată, luminile de zi și luminile de poziție spate se vor aprinde automat la



## ILUMINARE ȘI SEMNALIZARE

detectarea cartelei sau la deblocarea vehiculului.

Acestea se sting automat:

- la aproximativ un minut de la aprindere;
  - la pornirea motorului, în funcție de poziția manetei de iluminare;
- sau
- la blocarea vehiculului.

### Activarea/dezactivarea funcției



Pentru a activa sau a dezactiva funcția de întâmpinare externă, consultați instrucțiunile multimedia.

Selecția "ON" sau "OFF".

### Funcție "iluminare exterioară de însoțire"

Această funcție vă permite să aprindeți scurt luminile de poziție și luminile de întâlnire (de exemplu: pentru a asigura lumină la deschiderea unei porți).

**Cu motorul oprit și luminile stinse,** cu inelul **2** în poziția AUTO, trageți maneta **1** spre dvs.: luminile de poziție și luminile de întâlnire se vor aprinde timp de aproximativ 30 de secunde,

împreună cu martorii luminoși  și  de pe tabloul de bord.

Pentru a prelungi acest interval, puteți trage maneta de cel mult patru ori (timp total limitat la aproximativ două minute).

Mesajul "Iluminat activ \_ \_ \_", urmat de timpul rămas, vă apărea în semn de confirmare.

Puteți apoi să vă blocați vehiculul.

Pentru a opri luminile înainte de oprirea automată a acestora, rotiți inelul **2** în orice poziție, apoi readuceți-l la poziția AUTO.

### Lumini de ceață spate



 Rotiți inelul central **4** al manetei până la reapariția simbolului în fața reperului **3**, apoi eliberați.

Funcționarea depinde de poziția selectată pentru iluminarea exterioară iar un martor luminos se aprinde atunci pe tabloul de bord.

Nu uitați să întrerupeți funcționarea acestor lumini când nu mai sunt necesare pentru a nu incomoda ceilalți participanți la trafic.

### Stingere

Rotiți din nou inelul central **4** pentru a alinia marcajul **3** cu simbolul luminilor de ceață pe care doriți să le stingeți.

Martorul luminos corespunzător se stinge pe tabloul de bord.

Stingerea iluminării exterioare antrenează stingerea luminilor de ceață față și spate.

# ILUMINARE ȘI SEMNALIZARE

2



Pe timp de ceață, de zăpadă sau în caz de transport de obiecte care depășesc pavilionul, aprinderea automată a luminilor nu este sistematică.

Luminile de ceață sunt controlate de către șofer: matorii luminoși de pe tabloul de bord vă informează despre aprinderea lor (mator luminos aprins) sau stingerea lor (mator luminos stins).

## Reglare faruri

### Reglare faruri



Contactorul **A** vă permite să corectați înălțimea fasciculelor luminoase ale farurilor în funcție de sarcină.

Cu luminile de întâlnire aprinse, apăsați pe sau ridicați contactorul **A** de câte ori este necesar, pentru a selecta poziția dorită pe tabloul de bord.

Poziția selectată este afișată pe tabloul de bord timp de aproximativ 30 de secunde.

**Notă:** în funcție de vehicul, la fiecare cuplare a contactului, poziția selectată este afișată pe tabloul de bord timp de aproximativ 30 de secunde și timp de

aproximativ cinci secunde la fiecare apăsare a contactorului **A**.

### Exemple de poziții de reglare a comenzii **A** în funcție de sarcină

<b>0</b>	<b>Șofer singur sau cu un pasager în față</b>
<b>1</b> sau <b>2</b>	<b>Toate scaunele ocupate</b>
<b>2</b> sau <b>3</b>	<b>Șofer cu pasageri și bagaje (sau încărcătură) atingând masa autorizată în sarcină</b>
<b>4</b>	<b>Șofer fără pasageri și bagaje (sau încărcătură) atingând masa autorizată în sarcină</b>

Tablelul de mai jos furnizează câteva exemple. În toate cazurile, reglați comanda **A** în funcție de sarcina vehiculului, astfel încât vizibilitatea drumului să nu fie afectată și să nu orbiți ceilalți șoferi.

# AVERTIZOARE SONORE ȘI LUMINOASE

## Avertizor sonor



Apăsați pe partea centrală a volanului **A** pentru a acționa avertizorul sonor.

## Avertizor luminos

Pentru a aprinde farurile, trageți maneta **1** spre dvs., apoi eliberați.

## Lumini semnalizare direcție

Deplasați maneta **1** în aceeași direcție în care doriți să manevrați volanul de direcție.

## Mod de funcționare cu impulsuri

Mutați scurt maneta **1** în sus sau în jos, fără a depăși punctul de rezistență, apoi eliberați-o: maneta va

reveni în poziția inițială și semnalizatorul în cauză va clipi de trei ori.



## Lumini de avarie

 Apăsați contactorul **2**.

Acest dispozitiv acționează simultan cele patru lumini de semnalizare și lămpile de semnalizare laterale.

Nu trebuie utilizat decât în caz de pericol pentru a-i avertiza pe ceilalți automobilisti că sunteți constrâns să vă opriți într-un loc anormal, chiar interzis, sau în condiții speciale de conducere sau de circulație.

# ȘTERGĂTOARE GEAMURI

## Ștergător geam, spălător geam

2

Vehicul echipat cu ștergător de geam intermitent

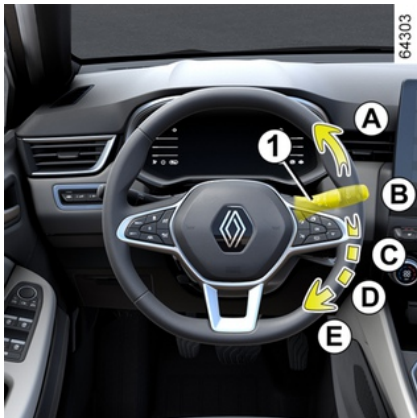

64303



62615

### A. baleiaj unic

Printr-o apăsare scurtă, ștergătoarele de geamuri vor realiza o mișcare dus-întors.

### B. oprire

### C. baleiaj intermitent

Între două baleiaje, lamelele se opresc timp de câteva secunde. Este posibil să modificați intervalul între două baleiaje rotind inelul 2.

### D. baleiaj continuu lent

### E. baleiaj continuu rapid

### Particularitate

În rulaj, orice oprire a vehiculului reduce alura baleiajului.

De la o viteză continuă rapidă, treceți la o viteză continuă lentă.

De îndată ce vehiculul rulează, ștergerea revine la viteza selectată inițial.

Orice acțiune asupra manetei 1 suprascrie și anulează funcția automată.

## Vehicul echipat cu ștergător geam față cu senzor de ploaie

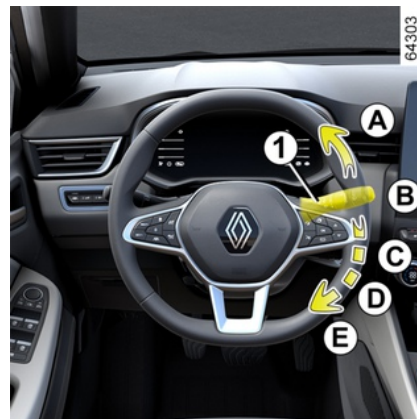

64303

# ȘTERGĂTOARE GEAMURI

62615



Senzorul de ploaie se află pe parbriz, în fața retrovizorului interior.

## A. baleiaj unic

Printr-o apăsare scurtă, ștergătoarele de geamuri vor realiza o mișcare dus-întors.

## B. oprire

## C. funcție ștergere automată

Cu această poziție selectată, sistemul detectează atingerea apei pe parbriz și declanșează baleiaje cu viteza de ștergere adaptată. Este posibil să schimbați pragul de declanșare și durata de timp dintre baleiaje prin rotirea inelului:

- **F**: sensibilitate minimă;
- **G**: sensibilitate maximă.

Cu cât mai mare este sensibilitatea, cu atât ștergătoarele de geamuri reacționează mai rapid și frecvența de baleiaj crește.

La activarea ștergerii automate sau când crește sensibilitatea, se realizează o mișcare dus-întors.

### Notă:

- senzorul de ploaie are doar funcție de asistență. În caz de vizibilitate redusă, șoferul trebuie să activeze manual ștergătoarele de geamuri. Pe timp de ceață sau ninsoare, ștergerea nu este declanșată automat și rămâne sub controlul șoferului;
- în caz de temperatură negativă, ștergerea automată nu este activă la pornirea vehiculului. Aceasta se activează automat când vehiculul depășește o anumită viteză (aproximativ 8 km/h);
- nu activați ștergerea automată pe timp uscat;
- degivrați complet parbrizul înainte de a activa ștergerea automată;
- atunci când vehiculul este spălat într-o cabină de spălare care conține perii cu role, readuceți maneta **1** la poziția **B** pentru a dezactiva ștergerea automată.

### Anomalie de funcționare

În cazul unei defecțiuni a baleiajului automat, ștergătorul de geam va

funcționa în regim de baleiaj intermitent.

Apelați un reprezentant al mărcii.

Funcționarea senzorului de ploaie poate fi întreruptă în următoarele situații:

- ștergătoare de geam deteriorate: o peliculă de apă sau urme lăsate de o lamelă pe zona de detectare a senzorului pot mări timpul de reacție a ștergătorului de geam automat sau pot mări frecvența de baleiaj;
- parbrizul prezintă o crăpătură sau o fisură în apropierea senzorului sau parbrizul este acoperit de praf, murdărie, insecte, gheață, utilizarea unor produse de spălare pe bază de ceară și a unor produse hidrofobe. Ștergătorul de parbriz va fi mai puțin sensibil sau poate chiar să nu reacționeze deloc.

## D. baleiaj continuu lent

## E. baleiaj continuu rapid

### Particularitate

**În rulaj**, orice oprire a vehiculului reduce alura baleiajului.

De la o viteză continuă rapidă, treceți la o viteză continuă lentă.

De îndată ce vehiculul rulează, ștergerea revine la viteza selectată inițial.

2

## ȘTERGĂTOARE GEAMURI

Orice acțiune asupra manetei **1** suprascrie și anulează funcția automată.

2

### Precauții

- În caz de îngheț, înainte de prima pornire a ștergătorului de geam, verificați dacă lamelele nu sunt lipite. Dacă acționați ștergătorul de geam atunci când lamelele sunt blocate în urma depunerii de gheață, riscați să deteriorați atât lamela, cât și motorul sistemului de ștergere a geamului.
- Nu acționați ștergătoarele pe parbrizul uscat. Acest lucru va conduce la o uzură prematură sau la deteriorarea etichetelor.

### Poziție specială a ștergerii față (poziție service)

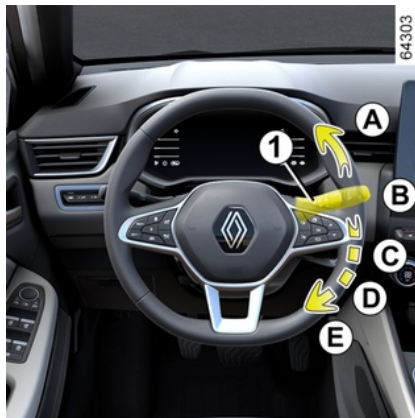

Această poziție permite ridicarea lamelelor pentru a le putea îndepărta de parbriz.

Acest lucru poate fi util pentru:

- a curăța lamelele;
- a ridica lamelele de pe parbriz pe timp de iarnă;
- înlocuiți lamelele → 357.

Cu contactul pus sau cu motorul pornit, ridicați maneta **1** de două ori, la poziția **A** (un singur baleiaj).

Lamelele se opresc la distanță de capotă.

Pentru a readuce lamelele în poziție coborâtă, cu contactul pus, asigurați-

vă că ștergătoarele s-au pliat pe parbriz, apoi deplasați maneta **1** la poziția **A** (un singur baleiaj).

Înainte de a pune contactul, rabatați ștergătoarele de geam pe parbriz; în caz contrar, capota sau ștergătoarele de geam se pot deteriora la punerea în mișcare a acestora din urmă.



Înainte de orice acțiune asupra parbrizului (spălarea vehiculului, dezghețare, curățarea parbrizului etc.), readuceți maneta **1** în poziția **B** (oprit).

**Risc de rănire și/sau de deteriorări.**

# ȘTERGĂTOARE GEAMURI

**i** Dacă pe parbriz există obstacole (murdărie, zăpadă, gheață etc.), curățați parbrizul (inclusiv zona centrală situată în spatele retrovizorului interior) înainte de a acționa ștergătoarele (risc de supraîncălzire a motorului). Dacă mișcarea unei lamele este blocată de un obstacol, aceasta poate să se oprească. Îndepărtați obstacolul și reactivați ștergătorul de geam cu maneta de ștergere.

## Spălător geam



**Cu contactul pus**, trageți maneta **1** apoi eliberați.

O tragere prelungită va declanșa, pe lângă spălătorul de parbriz, două baleiaje, urmate, după câteva secunde, de un al treilea.

La vehiculele echipate cu un ecran multimedia, puteți alege să activați sau să dezactivați al treilea baleiaj al lamelelor → **126**.

**Notă:** la temperaturi negative, lichidul de spălare a geamurilor poate îngheța pe parbriz, reducând vizibilitatea. Încălziți parbrizul cu ajutorul comenzii de dezaburire înainte de a-l curăța.



La intervențiile sub capotă, asigurați-vă că maneta ștergătorului de geamuri este în poziția

**B** (oprit).

**Risc de rănire**

2

## ȘTERGĂTOARE GEAMURI

2

### Eficacitatea unei lamele a ștergătorului de geam

Supravegheați starea

lamelor ștergătorului de geamuri. Durata sa de viață depinde de dumneavoastră:

- aceasta trebuie să rămână curate: curățați periodic lama și geamul cu apă cu săpun;
- nu o utilizați atunci când geamul este uscat;
- îndepărtați-o de geam atunci când nu a fost utilizată o perioadă lungă de timp.

În toate cazurile, înlocuiți-o de îndată ce aceasta începe să-și piardă eficacitatea: aproximativ în fiecare an → 357.

### Precauție pentru utilizarea ștergătoarelor

- În condiții de ninsoare sau de îngheț, ștergeți luneta înainte de a pune în funcțiune ștergătoarele (risc de supraîncălzire a motorului);
- asigurați-vă că nu există obiecte care să împiedice cursa lamelei.

## Ștergător / spălător geam spate



### Ștergător geam spate

 Cu contactul pus, rotiți inelul 3 de pe maneta 1, până când simbolul ajunge în fața reperului 2.

- **oprire**
- **baleiaj intermitent**

Între două baleiaje, lamelele se opresc timp de câteva secunde. Frecvența de ștergere variază în funcție de viteza vehiculului;

- **baleiaj continuu lent**

Pentru a opri operațiunea, rotiți inelul 3 din nou

**Notă:**

Înainte de a spăla vehiculul sub o instalație de spălare, readuceți inelul 3 manetei 1 în poziția oprit, pentru a dezactiva ștergerea automată.

Respectați recomandările de utilizare.

 Nu vă serviți de brațul ștergătorului de geam pentru a deschide sau a închide ușa portbagajului.

 Înainte de orice acțiune asupra geamului spate (spălare vehicul, degivrare, curățare...) readuceți maneta 1 în poziția oprit.

**Risc de rănire și/sau de deteriorări.**



# ȘTERGĂTOARE GEAMURI



## Eficacitatea unei lamele a ștergătorului de geam

Supravegheați starea lamelelor ștergătorului de geamuri. Durata sa de viață depinde de dumneavoastră:

- aceasta trebuie să rămână curate: curățați periodic lamela și geamul cu apă cu săpun;
- nu o utilizați atunci când geamul este uscat;
- îndepărtați-o de geam atunci când nu a fost utilizată o perioadă lungă de timp.

În toate cazurile, înlocuiți-o de îndată ce aceasta începe să-și piardă eficacitatea: aproximativ în fiecare an ➔ 357.

## Precauție pentru utilizarea ștergătoarelor

- În condiții de ninsoare sau de îngheț, ștergeți luneta înainte de a pune în funcțiune ștergătoarele (risc de supraîncălzire a motorului);
- asigurați-vă că nu există obiecte care să împiedice cursa lamelei.

## Activare/dezactivare ștergător geam spate

Trecerea în marșarier declanșează ștergerea spate în baleiaj intermitent (dacă ștergătoarele geamuri față funcționează). Dacă vehiculul dvs. este echipat cu un meniu de personalizare a reglajelor, puteți alege să activați sau să dezactivați această funcție ➔ 126.

Pentru vehiculele care nu sunt echipate cu un meniu de personalizare a reglajelor, un reprezentant al mărcii poate dezactiva această funcție.

Dacă pe geamul spate există anumite obstacole (murdărie, zăpadă...), ștergătorul de geam încearcă să înlătore toate obstacolele. Dacă un obstacol împiedică mișcarea lamelei, aceasta poate să se oprească. Îndepărtați obstacolul, așteptați aproximativ 30 de secunde și reactivați ștergătorul de geam cu maneta de ștergere.

## Precauții

- În caz de îngheț, înainte de acționarea ștergătoarelor de geam, asigurați-vă că lamelele nu sunt lipite de parbriz. Dacă acționați ștergătorul de geam atunci când lamela este blocată din cauza înghețului, riscați să deteriorați atât lamela, cât și motorul sistemului ștergătorului de geam.

- Nu acționați ștergătoarele pe geamul uscat. Acest lucru va duce la uzura sau la deteriorarea prematură a lamelelor.

## Ștergător/spălător geam spate



Cu contactul pus, împingeți lung maneta 1, apoi eliberați-o.

Menținerea mai îndelungată a manetei va declanșa (pe lângă spălătorul de parbriz) două baleiaje ale ștergătoarelor, urmate, câteva secunde mai târziu, de un al treilea (funcția de ștergere cu picurare).

Când eliberați maneta, ea revine în poziția ștergător geam spate.

## REZERVOR DE CARBURANT

2

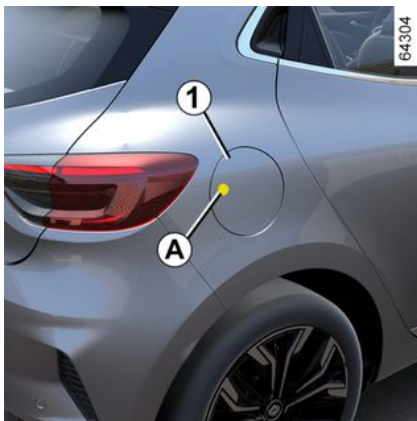

### Capacitatea utilă a rezervorului:

- Aproximativ **42 litri** pentru versiunea pe benzină;
- Aproximativ **39 de litri** pentru versiunea diesel;
- Aproximativ **48 de litri** pentru versiunea hybrid.

Cu vehiculul deblocat, apăsați pe zona **A**, apoi eliberați pentru a deschide trapa **1**. Trapa **1** se deschide ușor. În timpul umplerii, utilizați portbușonul **2** de pe trapa **1** pentru a suspenda bușonul **3**.

Pentru detalii despre umplerea rezervorului, consultați paragraful "Umplere cu carburant". Pentru a închide, reîmpingeți ușița cu mâna până la tampon.

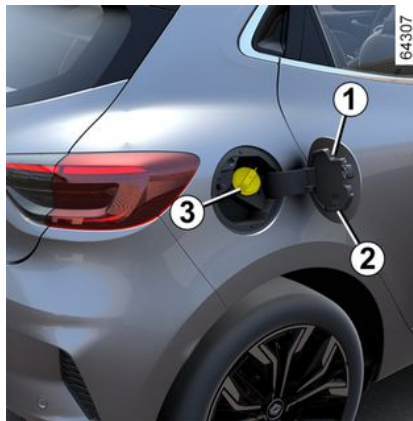

### Bușon de umplere: este specific.

Dacă trebuie să-l înlocuiți, asigurați-vă că este identic cu bușonul original. Adresați-vă unui Reprezentant al mărcii.

Nu manevrați bușonul în apropierea unei flăcări sau a unei surse de căldură.

Nu spălați zona de umplere cu curățătorul de înaltă presiune.

## Calitate carburant

Utilizați un carburant de bună calitate care respectă normele în vigoare specifice fiecărei țări și obligatoriu conform cu indicațiile aflate pe eticheta situată pe trapa **1** ➔ **375**.



Tipurile de carburant conforme normelor europene cu care sunt compatibile motoarele vehiculelor comercializate în Europa: consultați tabelul ➔ **375**.

# REZERVOR DE CARBURANT



Nu amestecați benzină (fără plumb sau E85) cu motorină, chiar și în cantitate mică.

Nu utilizați carburant pe bază de etanol dacă vehiculul dumneavoastră nu este adaptat.

**Nu** adăugați reactiv la carburant – în caz contrar, riscați deteriorarea motorului ➔ 16.

Dacă doriți să adăugați un aditiv la carburant, utilizați un produs aprobat de departamentul nostru tehnic.

Consultați un reprezentant al mărcii.



## Versiune diesel

**Trebuie** să utilizați motorină care respectă informațiile afișate pe eticheta din interiorul trapei 1.

## Versiune pe benzină

Utilizați **obligatoriu** benzină fără plumb.

Cifra octanică (RON) trebuie să respecte informațiile afișate pe eticheta de pe trapa 1 ➔ 375.



După umplere, verificați închiderea bușonului și a ușiței.

## Umplere cu carburant

Cu contactul întrerupt, introduceți pistolul și aduceți-l până **la tampon** înainte de a-l declanșa pentru a umple rezervorul (risc de improșcări). Mențineți-l în această poziție pe întreaga perioadă a operației de umplere.

Ca urmare a primei opriri automate la sfârșitul umplerii, este posibil să faceți maxim alte două declanșări pentru a păstra un volum de expansiune.

În momentul umplerii, aveți grijă să nu pătrundă apă. Trapa 1 și conturul său trebuie să rămână curate.

## Caz particular

Atunci când vehiculul a fost oprit timp de aproximativ trei luni, **trebuie să adăugați carburant pentru a preveni deteriorarea pompei de carburant**.

Pentru a face acest lucru, cu contactul întrerupt, alimentați cu cel puțin **5 litri**, apoi porniți motorul pentru a acționa pompa și reînnoi carburantul din circuit.

Dacă nu este posibil să adăugați cel puțin 5 litri de carburant din cauza nivelului de carburant din rezervor, rulați vehiculul până când rezervorul ajunge la capacitatea necesară.

## Versiune pe benzină

## REZERVOR DE CARBURANT

Utilizarea benzinei cu plumb ar deteriora dispozitivele de depoluare și ar putea duce la o pierdere a garanției.

Pentru a împiedica umplerea rezervorului cu benzină cu plumb, gura de umplere a rezervorului de carburant are o porțiune îngustă prevăzută cu sistem de securitate, care **permite doar utilizarea unui pistol care distribuie benzină fără plumb** (la pompă).



Pentru a completa nivelul de carburant, motorul trebuie să fie oprit (și nu numai în

stare de veghe în cazul vehiculelor echipate cu funcția STOP and START): trebuie să întrerupeți contactul ➔ 162, ➔ 165.

**Risc de incendiu.**

### Pană de carburant versiuni diesel



#### Vehicule cu cheie/telecomandă

- Rotiți cheia de contact în poziția "Pornit" M ➔ 162 și așteptați câteva minute înainte de a începe, pentru a permite amorsarea circuitului de combustibil;
- rotiți cheia în poziția D. Dacă motorul nu pornește, repetați procedura;
- dacă, după mai multe încercări, motorul tot nu pornește, contactați un reprezentant autorizat.

#### Vehicule cu cartelă

Cu cartela în habitacul, apăsați butonul de pornire 4 fără a acționa pedalele.

Așteptați câteva minute înainte de a porni.

Aceasta permite reamorsarea circuitului de carburant.

Dacă motorul nu pornește, repetați procedura.

Dacă, după mai multe încercări, motorul tot nu pornește, apăsați la un Reprezentant al mărcii.



Orice intervenție sau modificare asupra sistemului de alimentare cu carburant (unități de control electronic, cablaje, circuit de carburant, injectoare, capote de protecție...) este strict interzisă datorită riscurilor la care poate fi supusă securitatea dumneavoastră (excepție face personalul calificat din Rețeaua mărcii).

## REZERVOR DE CARBURANT



### **Miros persistent de carburant**

În cazul apariției unui miros persistent de carburant, aveți grijă să:

- procedați la oprirea vehiculului compatibilă cu condițiile de circulație și să întrerupeți contactul;
- anclanșați semnalul de avarie, evacuați toți pasagerii din vehicul și țineți-i departe de zona de circulație;
- apelați la un Reprezentant al mărcii.

**Capacitate utilizabilă a rezervorului de GPL: aproximativ 32 litri.**

## REZERVOR DE REACTIV

Conformați-vă legislației locale din țara în care vă găsiți. Este important să rețineți că nerespectarea reglementărilor în vigoare poate duce la sancționarea proprietarului vehiculului.

### Principiu de funcționare

Reactivul este destinat motoarelor diesel echipate cu sistemul SCR (reducere catalitică selectivă).

Utilizarea unui reactiv reduce cantitatea de oxizi de azot din gazele de eșapament.

În condiții reale de utilizare, consumul de reactiv depinde de condițiile de utilizare a vehiculului, de dotări și de stilul de conducere.

### Calitate reactiv

Utilizați **numai reactivi care se conformează standardului ISO 22241** și sunt în conformitate cu marcajul de pe bușonul de umplere al rezervorului.



Reactivul nu trebuie să intre în contact cu ochii sau cu pielea. Dacă un astfel de contact survine, spălați-vă cu apă din abundență. Dacă este nevoie, consultați un medic.

### Umplere



**Capacitate utilizabilă a rezervorului de carburant: aproximativ 11 de litri.**

Cu contactul oprit, deschideți capacul **A**, apoi desfaceți bușonul **1**.

**Notă:** atunci când temperatura rezervorului este ridicată, prin orificiul

bușonului pot fi emanați vapori de hidroxid de amoniu.



Pentru a completa nivelul de reactiv, motorul trebuie să fie oprit (și nu în stare de veghe, în cazul vehiculelor echipate cu funcția Stop and Start).

Trebuie să întrerupeți contactul  
➔ **162 ➔ 165.**



Dacă apare mesajul "XXX KM până la blocare, completați AdBlue", umpleți rezervorul de reactiv și consultați instrucțiunile de umplere.  
**Risc de imobilizare a vehiculului.**

## REZERVOR DE REACTIV



**Bușon de umplere: este specific.**

Dacă trebuie să-l înlocuiți, asigurați-vă că este identic cu bușonul original. Adresați-vă unui Reprezentant al mărcii.

Nu spălați zona de umplere cu curățitorul de înaltă presiune.

Rezervorul poate fi umplut la pompă.

Cu contactul întrerupt, introduceți pistolul și aduceți-l până **la tampon** înainte de a-l declanșa pentru a umple rezervorul (risc de împroșcări).

Mențineți-l în această poziție pe întreaga perioadă a operației de umplere.

Ca urmare a primei opriri automate la sfârșitul umplerii, este posibil să faceți maxim alte două declanșări pentru a păstra un volum de expansiune.

În alte situații de umplere, este obligatoriu să citiți indicațiile de pe recipientul de reactiv (de ex. pe bidon sau sticlă).

### Precauții de utilizare

La umplere:

– **manipulați reactivul cu grijă. Vă poate deteriora hainele, pantofii, elementele de caroserie etc.;**

– asigurați-vă că în rezervorul de carburant nu pătrunde apă.

Dacă reactivul debordează sau contaminează vopseaua, curățați rapid zona afectată cu o lavetă moale și cu apă rece din abundență.

**Notă:** dacă reactivul lichid se cristalizează, utilizați un burete moale.

**În condiții meteo extreme, de temperatură scăzută**

**În condiții de vreme rece, rezervorul de reactiv trebuie realimentat la**

**apariția matorului luminos**  și a mesajului "Umpleți AdBlue în urm. 1200 km" pe tabloul de bord.

#### Cazuri particulare

Lichidul reactiv îngheață la o temperatură mai mică de aproximativ -10°C.

În aceste condiții, nu încercați să umpleți rezervorul când lichidul este înghețat. În cazul în care este necesară completarea sau umplerea

rezervorului cu reactiv (  aprins), parcați vehiculul într-o locație cu o temperatură mai ridicată, dacă este posibil, astfel încât reactivul să treacă din nou în stare lichidă. În caz contrar,

solicitați completarea sau umplerea cu lichid reactiv de către un specialist calificat.



După umplerea rezervorului de reactiv, verificați dacă bușonul și capacul sunt închise, porniți motorul și **AȘTEPTAȚI 10 secunde cu vehiculul staționar și cu motorul pornit**, înainte de a demara din nou.

Dacă nu se efectuează această operație, umplerea rezervorului nu va fi luată în considerare automat decât după cel puțin doisprezece de minute de rulare. Mesajul "UMPLERE ADBLUE" și/sau matorii luminoși vor continua să apară până când umplerea a fost înregistrată de către sistem.

## REZERVOR DE REACTIV

2





Orice intervenție este strict interzisă pe orice parte a sistemului.  
Pentru a evita orice deteriorare, numai personalul calificat din rețeaua noastră poate efectua intervenții la sistem.



# REZERVOR DE REACTIV

## Întreținere/autonomie

Informațiile afișate pe tabloul de bord pot fi însoțite de un semnal sonor.

Martori luminoși	Mesaj	Ce trebuie să faceți?
-	« Prevedeți AdBlue în urm. 2400 km »	Atunci când mesajul este afișat la punerea contactului, <b>autonomia este mai mică de 2.400 km.</b> Planificați completarea nivelului sau solicitați efectuarea <b>completării nivelului de reactiv</b> din rezervor de către un reprezentant al mărcii.
 se aprinde.	« Umpleți AdBlue în urm. 1200 km »	Atunci când mesajul se afișează la punerea contactului, <b>autonomia este cuprinsă între 1.200 km și 800 km.</b> Planificați completarea nivelului sau solicitați efectuarea <b>completării nivelului de reactiv</b> din rezervor de către un reprezentant al mărcii.
 se aprinde.	"Blocare umplere cu AdBlue XXX KM"	Mesajul se afișează la punerea contactului și se repetă: – aproximativ la fiecare 100 km, <b>autonomia este cuprinsă între 800 km și 200 km;</b> – Aproximativ la fiecare 50 km, <b>autonomia este mai mică de 200 km.</b> În toate cazurile, umpleți sau <b>solicitați umplerea rezervorului de reactiv de către un reprezentant al mărcii, cât mai curând posibil.</b>
 clipește.	"Blocare umplere cu AdBlue 0 KM"	<b>Motorul nu vrea să pornească.</b> Pentru a reporni, trebuie să umpleți rezervorul de reactiv.







2

# REZERVOR DE REACTIV

## Defecțiuni de sistem

Atunci când martorii luminoși se aprind, aceștia pot fi însoțiți de un semnal sonor.

2

Martori luminoși	Mesaj	Interpretări
 și  se aprind.	« Verifică sistem antipoluare » « Verifică calitate AdBlue » « Verifică injecție AdBlue »	Indică o defecțiune a sistemului. Consultați cât mai curând Reprezentantul mărcii dumneavoastră.
 și  se aprind.	"Blocare antipoluare XXX KM"	Indică o defecțiune a sistemului și faptul că <b>repornirea vehiculului va deveni imposibilă în mai puțin de 800 km/h.</b> Aceste avertismente se repetă: – la fiecare 100 km, până când mai rămân <b>între 800 km și 200 km</b> până când vehiculul nu mai poate fi repornit; – La fiecare 50 km, atunci când <b>au rămas mai puțin de 200 km</b> înainte ca vehiculul să nu mai poată fi repornit. Consultați cât mai curând Reprezentantul mărcii dumneavoastră.
 și  se aprind.	"Blocare antipoluare 0 KM"	Indică faptul că, după întreruperea contactului, <b>vehiculul nu va reporni.</b> Apelați un reprezentant al mărcii.

# RODAJ

## Versiune pe benzină

Până la **1.000 km**, nu depășiți 130 km/h în raportul cel mai ridicat sau 3.000 până la 3.500 rot/min.

Abia după aproximativ **3.000 km**, vehiculul dumneavoastră va prezenta performanțe maxime.

**Notă:** pentru un vehicul nou în faza de rodaj: nivelul lichidului de răcire poate fi mai ridicat decât marcajul "MAXI" de pe rezervor, apoi poate să coboare între marcajele "MINI" și "MAXI". Acest lucru nu prezintă un risc.

**Periodicitate revizii:** consultați documentul de întreținere a vehiculului.

## Versiune diesel

Pentru primii **1.500 km**, nu depășiți 130 km/h în raportul cel mai ridicat sau 2.500 rot/min.

După acest kilometraj veți putea rula mai repede dar numai după 6 000 km aproximativ veți putea obține performanțele prescrise.

Pe perioada de rodaj, nu accelerați puternic cât timp motorul este rece, nu folosiți motorul la turații ridicate.

**Notă:** pentru un vehicul nou în faza de rodaj: nivelul lichidului de răcire poate fi mai ridicat decât marcajul "MAXI" de

pe rezervor, apoi poate să coboare între marcajele "MINI" și "MAXI". Acest lucru nu prezintă un risc.

**Periodicitate revizii:** consultați documentul de întreținere a vehiculului.

## PORNIRE, OPRIRE MOTOR

### Contactor demaraj pe un vehicul cu cheie.

#### Contactor de demaraj



#### Poziție "Stop/blocare direcție" LOCK 0

Pentru a bloca, scoateți cheia și rotiți volanul până la blocarea direcției.

Pentru a debloca direcția, manevrați ușor cheia și volanul.

#### Poziția "Pornit" ON 2

Contactul este pus.

Pot fi utilizate toate accesoriile (radio etc.)

#### Poziție "Start" START 3

Dacă motorul nu pornește, trebuie să readuceți cheia înapoi înainte de a acționa din nou demarorul.

Eliberați cheia din momentul pornirii motorului.

**Notă:** În versiune diesel, pot să treacă câteva secunde între acțiunea asupra cheii și pornirea motorului pentru a permite preîncălzirea motorului.

#### Pornire motor



#### Pentru a porni:

La vehiculele echipate cu cutii de viteze automate, treceți levierul în poziția P.



**Nu întrerupeți niciodată contactul înainte de oprirea completă a vehiculului.**

După oprirea motorului, amplificatorul de frânare, direcția asistată etc. și dispozitivele de securitate pasivă, precum airbags și pretensionatoare, nu vor mai funcționa.

#### Versiune pe benzină

- Acționați demarorul **fără a accelera**;
- eliberați cheia de îndată ce motorul pornește.



#### Versiune diesel

- Rotiți cheia de contact în poziția "ON" și 2 mențineți această poziție până la stingerea indicatorului luminos pentru preîncălzirea motorului;
- rotiți cheia la poziția de pornire "START" 3 **fără a accelera**;
- eliberați cheia de îndată ce motorul pornește.

**Caz special:** la pornirea motorului la temperatură exterioară foarte scăzută (sub -10°C), apăsați lung pe pedala de ambreiaj sau pe pedala de frână până când motorul pornește.

# PORNIRE, OPRIRE MOTOR

## Oprire motor

Cu motorul la ralanti, rotiți cheia în poziția "LOCK" 0.



Nu porniți niciodată vehiculul în mers liber în pantă. Risc de inactivare a direcției asistate. **Risc de accident.**

**Notă:** la vehiculele echipate cu o cutie de viteze mecanică, în caz de oprire bruscă a motorului, mesajul "Apasă ambreiaj" va fi afișat pe tabloul de bord. Apăsați până la capăt pe pedala de ambreiaj pentru a reporni motorul.



### Responsabilitatea șoferului la parcare sau oprirea vehiculului

Nu părăsiți niciodată vehiculul, nici măcar pentru scurt timp, atunci când în interior se află un copil, o persoană fără discernământ sau un animal.

Aceștia ar putea fi sau ar putea pune în pericol alte persoane, de exemplu pornind motorul, acționând echipamente precum macaralele de geamuri sau blocând ușile...

În plus, pe timp cald și/sau însoțit, trebuie să știți că temperatura interioară din habitacul crește foarte rapid.

**RISC DE DECES SAU DE RĂNIRI GRAVE.**



**În timp ce rezervorul este gol, vehiculul nu poate porni sau rula numai în modul GPL.**

Funcționarea cu bicarburant GPL/benzină necesită prezența benzinei (pentru pornire, accelerații puternice, temperaturi scăzute etc.).

Dacă martorul luminos portocaliu



apare pe tabloul de bord și este emis un semnal sonor, umpleți cât mai curând posibil rezervorul cu carburant.



Pentru informații suplimentare despre versiunea GPL → 32.

## versiune GPL

**Motorul este pornit întotdeauna folosind benzina.**

## PORNIRE, OPRIRE MOTOR



**Nu întrerupeți niciodată contactul înainte de oprirea completă a vehiculului.**

După oprirea motorului, amplificatorul de frânare, direcția asistată etc. și dispozitivele de securitate pasivă, precum airbags și pretensionatoare, nu vor mai funcționa.



**Nu staționați și nu porniți motorul în locuri în care se află substanțe sau materiale inflamabile,**

precum iarbă sau frunze, care pot veni în contact cu un sistem de eşapament cald.



**Responsabilitatea șoferului la parcare sau oprirea vehiculului**

Nu părăsiți niciodată vehiculul, nici măcar pentru scurt timp, atunci când în interior se află un copil, o persoană fără discernământ sau un animal. Aceștia ar putea fi sau ar putea pune în pericol alte persoane, de exemplu pornind motorul, acționând echipamente precum macaralele de geamuri sau blocând ușile...

În plus, pe timp cald și/sau însoțit, trebuie să știți că temperatura interioară din habitacul crește foarte rapid.

**RISC DE DECES SAU DE ACCIDENTARE GRAVĂ.**

### Versiunea E-tech full hybrid



#### Activarea

Pentru a cupla contactul:

- setați levierul de viteze la poziția P;
- apăsați pedala de frână;
- rotiți cheia la poziția de pornire 3 "START" **fără a accelera**;
- eliberați cheia imediat după apariția mesajului READY pe tabloul de bord, însoțit de un semnal sonor.

Mesajul dispare atunci când viteza vehiculului este mai mare de aproximativ 5 km/h.

#### Oprire instalație E-tech full hybrid

Cu vehiculul staționar, rotiți cheia la poziția 0 "LOCK".

## PORNIRE, OPRIRE MOTOR

Contactul este întrerupt și mesajul READY dispare de pe tabloul de bord.



Înainte de a efectua orice intervenție în compartimentul motorului, trebuie să întrerupeți contactul.



**Nu întrerupeți niciodată contactul înainte de oprirea completă a vehiculului.**

După oprirea motorului, amplificatorul de frânare, direcția asistată etc. și dispozitivele de securitate pasivă, precum airbags și pretensionatoare, nu vor mai funcționa.



Înainte de a părăsi vehiculul, verificați întreruperea contactului.



**Responsabilitatea șoferului la parcare sau oprirea vehiculului**

Nu părăsiți niciodată vehiculul, nici măcar pentru scurt timp, atunci când în interior se află un copil, o persoană fără discernământ sau un animal. Aceștia ar putea fi sau ar putea pune în pericol alte persoane, de exemplu pornind motorul, acționând echipamente precum macaralele de geamuri sau blocând ușile...

În plus, pe timp cald și/sau înșorit, trebuie să știți că temperatura interioară din habitacul crește foarte rapid.

**RISC DE DECES SAU DE RĂNIRI GRAVE.**

## Contactor demaraj pe un vehicul cu cartelă

### Vehicul cu cartelă



Cartela trebuie să fie în zona de detectare **1**.

Pentru a porni:

– la vehiculele echipate cu cutie de viteze automată, cu poziția P cuplată, apăsați pedala de frână și butonul **2**.

La versiunea E-Tech hybrid, pe tabloul de bord se afișează mesajul READY, însoțit de un semnal sonor.

Mesajul dispare atunci când viteza vehiculului este mai mare de aproximativ 5 km/h.

## PORNIRE, OPRIRE MOTOR

După pornirea motorului, eliberați pedala de frână;



– la vehiculele cu o cutie de viteze mecanică, apăsați pedala de frână și apăsați pe butonul **2**, apoi eliberați pedala de frână după pornirea motorului.

Dacă este cuplat un raport, apăsați și pedala de ambreiaj.



În funcție de vehicul, este posibil să aveți o cheie digitală care oferă toate funcțiile cartelei.

Cu toate acestea, dacă o cartelă a fost lăsată în interiorul vehiculului și ușile au fost blocate cu o cheie digitală, toate funcțiile cartelei vor fi inactivate. Pentru mai multe informații ➔ 50.

### Particularități

– Dacă una dintre condițiile de pornire nu este îndeplinită, mesajul "Apasă frâna + START" sau "Apăsați ambreiajul + START" sau "Selectează poziția parcare" se afișează pe tabloul de bord;

– în anumite cazuri, va fi necesar să manevrați volanul în timp ce apăsați butonul de pornire **2** pentru a ajuta la deblocarea coloanei de direcție; mesajul "Cartelă absentă apăsați lung START" vă va avertiza în acest sens.

**Notă:** la vehiculele echipate cu o cutie de viteze mecanică, în caz de oprire bruscă a motorului, mesajul "Apasă ambreiaj" va fi afișat pe tabloul de bord. Apăsați până la capăt pe pedala de ambreiaj pentru a reporni motorul.

### versiune GPL

**Motorul este pornit întotdeauna folosind benzină.**



**În timp ce rezervorul este gol, vehiculul nu poate porni sau rula numai în modul GPL.**

Funcționarea cu bicarburant GPL/benzină necesită prezența benzinei (pentru pornire, accelerații puternice, temperaturi scăzute etc.).

Dacă mărtoarul luminos portocaliu



apare pe tabloul de bord și este emis un semnal sonor, umpleți cât mai curând posibil rezervorul cu carburant.



Pentru informații suplimentare despre versiunea GPL ➔ 32.



## PORNIRE, OPRIRE MOTOR



Înainte de a efectua orice intervenție în compartimentul motorului, trebuie să întrerupeți contactul.



**Nu întrerupeți niciodată contactul înainte de oprirea completă a vehiculului.**

După oprirea motorului, amplificatorul de frânare, direcția asistată etc. și dispozitivele de securitate pasivă, precum airbags și pretensionatoare, nu vor mai funcționa.



Nu staționați și nu porniți motorul în locuri în care se află substanțe sau materiale inflamabile, precum iarbă sau frunze, care pot veni în contact cu un sistem de eșapament cald.



**Responsabilitatea șoferului la parcare sau oprirea vehiculului**

Nu părăsiți niciodată vehiculul, nici măcar pentru scurt timp, atunci când în interior se află un copil, o persoană fără discernământ sau un animal. Aceștia ar putea fi sau ar putea pune în pericol alte persoane, de exemplu pornind motorul, acționând echipamente precum macaralele de geamuri sau blocând ușile...

În plus, pe timp cald și/sau înșorit, trebuie să știți că temperatura interioară din habitacul crește foarte rapid.

**RISC DE DECES SAU DE ACCIDENTARE GRAVĂ.**

## Pornire "mâini libere" cu portbagajul deschis



În acest caz, cartela nu trebuie să se afle în portbagaj, pentru a se evita pierderea acesteia.

## Funcție accesorii

(Punere contact)

De îndată ce aveți acces la vehiculul dumneavoastră, puteți dispune de anumite funcționalități (radio, navigare, ștergere, ...).

Pentru a utiliza celelalte funcții, cu cartela în habitacul, apăsați pe butonul 2 fără a apăsa pedalele.

# PORNIRE, OPRIRE MOTOR

## Anomalie de funcționare



În anumite cazuri, cartela mâini libere poate să nu funcționeze:

- uzură a bateriei cartelei, baterie descărcată etc.;
- cartela este în apropierea unui aparat care funcționează pe aceeași frecvență (monitor, telefon mobil, joc video, dispozitiv etc.);
- vehicul situat într-o zonă cu radiații electromagnetice puternice.



Mesajul "Plasează card pe zonă + START" apare pe tabloul de bord.

Apăsați pe pedala de frână sau de ambreiaj, apoi așezați cartela **5** (partea cu buton) în zona corespunzătoare **4**.

Apăsați pe butonul **2** pentru a porni vehiculul.

Mesajul se stinge.

## Condiții de oprire a motorului



Vehiculul trebuie să fie oprit, cu levierul trecut în P pentru vehiculele cu o cutie de viteze automată.

La versiunea E-tech full hybrid, pe tabloul de bord apare mesajul READY.

Cu cartela în vehicul, apăsați butonul **2**: motorul este oprit.

La versiunea E-tech full hybrid, mesajul READY dispare de pe tabloul de bord.

Coloana de direcție se blochează la deschiderea unei uși sau la blocarea vehiculului.

În cazul în care cartela nu mai este în habitacul sau dacă bateria cartelei este descărcată, atunci când vehiculul

## PORNIRE, OPRIRE MOTOR

este staționar și încercați să opriți motorul, mesajul "Cartelă absentă apasă lung START" apare pe grupul de instrumente: apăsați pe butonul 2 timp de mai mult de trei secunde.

În cazul în care cartela nu se mai află în habitacul, asigurați-vă că o puteți recupera înainte de a apăsa lung pe buton: fără cartelă, nu veți putea porni vehiculul.

Cu motorul oprit, accesoriile (radio ...) utilizate în acest moment continuă să funcționeze timp de 10 minute aproximativ.

La deschiderea ușii șoferului, accesoriile încetează să funcționeze.



Atunci când părăsiți vehiculul, în special cu cartela asupra dumneavoastră, asigurați-vă că motorul este oprit.

### Caz special pentru versiunea E-Tech hybrid

Cu vehiculul staționat și în modul de funcționare electric, mesajul "MOTOR PORNIT DECUPLAȚI CONTACTUL" apare pe tabloul de bord, însoțit de un semnal sonor, dacă:

– nu este buclată centura șoferului;

- capota este deschisă;
- ușa șoferului este deschisă.



**Nu întrerupeți niciodată contactul înainte de oprirea completă a vehiculului.**

După oprirea motorului, amplificatorul de frânare, direcția asistată etc. și dispozitivele de securitate pasivă, precum airbags și pretensionatoare, nu vor mai funcționa.

### Funcție Stop and Start

Acest sistem permite diminuarea consumului de carburant și a emisiei de gaze cu efect de seră. La pornirea vehiculului, sistemul se activează automat. În timpul rulării, sistemul oprește motorul (stare de veghe) atunci când vehiculul se oprește sau se deplasează cu viteză redusă (în funcție de vehicul). Martorul luminos



apare pe tabloul de bord.

### Condiții de punere în stare de veghe

Vehiculul a rulat de la ultima sa oprire.

### Pentru vehiculele echipate cu o cutie de viteze automată:

– cutia de viteze este în poziția D, M sau N;

și

– pedala de frână este apăsată (suficient de puternic);

Dacă martorul luminos  clipește în timp ce vehiculul este staționar, iar mesajul "Apăsați pedala de frână" apare pe tabloul de bord, acest lucru indică faptul că pedala de frână nu este apăsată suficient;

și

– pedala de accelerație nu este apăsată;

și

– atunci când viteza vehiculului este zero timp de aproximativ o secundă sau, în funcție de vehicul, imediat ce viteza vehiculului este mai mică de aproximativ 5 km/h.

Punerea în stare de veghe a motorului este menținută dacă poziția P este cuplată sau dacă poziția N este cuplată, cu frâna de parcare trasă și cu pedala de frână eliberată.

### Pentru vehiculele echipate cu o cutie de viteze manuală:

– Cutia de viteze este în poziție neutră (punct mort);

## PORNIRE, OPRIRE MOTOR

3 Dacă matorul luminos  clipește în timp ce vehiculul este staționar și dacă mesajul "Trecere în poziție neutră" se afișează pe tabloul de bord, acestea indică faptul că trebuie să treceți levierul de viteze în poziție neutră:

și

– pedala de ambreiaj este eliberată;

și

– viteza vehiculului este mai mică de aproximativ 5 km/h.

### Pentru toate vehiculele:

matorul luminos  rămâne aprins pe tabloul de bord pentru a vă avertiza cu privire la punerea în stare de veghe a motorului.

Echipamentele vehiculului rămân în funcțiune pe parcursul duratei opririi motorului.

Atunci când motorul trece în starea de veghe, este posibil ca direcția asistată să nu mai fie funcțională.

În acest caz, aceasta intră din nou în funcțiune atunci când motorul nu se mai află în starea de veghe sau când viteza depășește aproximativ 1 km/h (la vale, în pantă etc.).



În cazul punerii în stare de veghe a motorului, frâna de parcare asistată (în funcție de vehicul) nu se strânge automat.



Nu lăsați vehiculul să ruleze dacă motorul se află în stare de veghe (matorul luminos  este aprins pe tabloul de bord).



Înainte de a părăsi vehiculul, motorul trebuie oprit (și nu pus în stare de veghe) → 162 → 165.

### Împiedicarea punerii în stare de veghe a motorului

În anumite situații, cum ar fi intrarea într-o intersecție, dacă sistemul este activat, puteți să mențineți motorul pornit pentru o pornire rapidă.

**Pentru vehiculele echipate cu cutii de viteze automate și atunci când trecerea în stare de veghe a**

**motorului este realizată numai atunci când vehiculul este oprit:**

Mențineți vehiculul staționar apăsând ușor pedala de frână.

**Pentru vehiculele echipate cu o cutie de viteze manuală:**

Mențineți pedala de ambreiaj apăsată.



Pentru a completa nivelul de carburant, motorul trebuie să fie oprit (și nu numai în stare de veghe în cazul vehiculelor echipate cu funcția Stop and Start): trebuie să întrerupeți contactul → 162 → 165.  
**Risc de incendiu.**

### Ieșirea din starea de veghe a motorului

**Pentru vehiculele echipate cu o cutie de viteze automată:**

– atunci când ușa șoferului este deschisă;

sau

– atunci când centura de securitate a șoferului este decuplată;

sau

## PORNIRE, OPRIRE MOTOR

– cu pedala de frână eliberată și în poziția D sau M cuplată (în funcție de vehicul);

sau

– cu pedala de frână eliberată, poziția N cuplată și frâna de parcare eliberată;

sau

– cu pedala de frână este din nou apăsată, poziția P cuplată sau poziția N cuplată cu frâna de parcare aplicată;

sau

– poziția R este cuplată;

sau

– pedala de accelerație este apăsată;

sau

– în funcție de vehicul, în modul manual (M), cu padelele de schimbare a raportului activate ➔ 174.



Cu funcția "AUTOHOLD" activată ➔ 185, frâna de mână poate fi eliberată și motorul menținut în standby. Apăsați pedala de accelerație pentru a scoate vehiculul din starea de așteptare.

**Pentru vehiculele echipate cu o cutie de viteze manuală:**

– la deschiderea ușii șoferului, fără niciun raport cuplat și cu pedala de ambreiaj eliberată;

sau

– la decuplarea centurii de securitate a șoferului, fără niciun raport cuplat și cu pedala de ambreiaj eliberată;

sau

– cutia de viteze este în poziție neutră și pedala de ambreiaj este ușor apăsată;

sau

– viteza cuplată și pedala de ambreiaj apăsată complet.

**Particularitate:** în funcție de vehicul, dacă întrerupeți contactul atunci când motorul este în starea de veghe,

martorul luminos  poate fi afișat timp de câteva secunde pe tabloul de bord.



**Pe vehiculele echipate cu o cutie de viteze mecanică:**

repornirea poate fi întreruptă dacă pedala de ambreiaj este eliberată prea rapid în timp ce un raport este cuplat.

## Condiții de ne-punere în stare de veghe a motorului

Anumite condiții nu permit sistemului punerea în stare de veghe a motorului, în special atunci când:

- ușa șoferului nu este închisă;
- centura de securitate a șoferului nu este cuplată;
- marșarierul a fost cuplat;
- nu este blocată capota motorului;
- temperatura exterioră este prea mică sau prea mare;
- bateria nu este suficient de încărcată;
- diferența dintre temperatura interioară a vehiculului și de cea stabilită a climatizării automate este extrem de importantă;
- Funcția Asistență la parcare este în funcțiune;
- altitudinea este prea mare;



Înainte de a efectua orice acțiune în compartimentul motorului, trebuie să întrerupeți contactul ➔ 162 sau ➔ 165.

– panta este prea abruptă pentru vehiculele echipate cu o cutie de viteze automată;

## PORNIRE, OPRIRE MOTOR

- funcția "Vedere clară" este activată → 291;
- temperatura motorului este insuficientă;
- sistemul de depoluare este în curs de regenerare;
- ...

### Particularitate de repornire automată a motorului

În anumite condiții, motorul poate reporni fără intervenție pentru a garanta securitatea și confortul dumneavoastră.

Acest lucru se poate întâmpla atunci când:

- temperatura exterioră este prea mică sau prea mare;
- funcția "Vedere clară" este activată → 291;
- bateria nu este suficient de încărcată;
- viteza vehiculului este mai mare de 5 km/h (la coborâre...);
- pedala de frână este apăsată în mod repetat sau există o cerință privind sistemul de frânare;
- ...

Martorul luminos  apare pe tabloul de bord pentru a vă avertiza cu privire la pornirea automată a motorului.



Înainte de a părăsi vehiculul, motorul trebuie oprit (și nu pus în stare de veghe) → 162 → 165.



Martorul luminos  poate apărea pe tabloul de bord, însoțit de un mesaj:

- "Optimizare încărcare baterie" pentru a acorda prioritate încărcării bateriei;
- "Prioritizare confort termic" pentru a acorda prioritate climatizării;
- "Prioritate motor pornit" pentru a acorda prioritate operațiilor motorului.



Notă specială: când motorul este în stare de veghe, apăsarea comutatorului **1** o dată va reporni automat motorul.

### Dezactivare, activare funcție

Pentru a dezactiva funcția, apăsați butonul **1**.

Mesajul "Stop & Start fct. dezactivată" apare pe tabloul de bord și martorul luminos al comutatorului **1** este aprins.

O nouă apăsare reactivează sistemul.

Mesajul "Stop & Start fct. activată" apare pe tabloul de bord și martorul luminos al comutatorului **1** este stins.

Sistemul se reactivează automat la fiecare pornire a vehiculului cu ajutorul butonului de pornire Contactor demaraj pe un vehicul cu cheie. Contactor demaraj pe un vehicul cu cartelă.

### Anomalie de funcționare

Dacă mesajul "Verifică Stop & Start" apare pe tabloul de bord, acompaniat de aprinderea matorului luminos de deasupra contactorului **1**, aceasta indică faptul că sistemul este dezactivat.

## PORNIRE, OPRIRE MOTOR

Consultați un reprezentant al mărcii.

# COMANDĂ DE VITEZE

## Cutie de viteze automată

### Levier de selectare 1



P : parcare

R : marșarier

N : neutru

D : mod automat

L : modul "Low" (în funcție de vehicul)

B : raport de mers înainte cu frânare regenerativă sporită (în funcție de vehicul)



Afișajul **3**, amplasat pe tabloul de bord, indică poziția cuplată a levierului de viteze **1**.

**Notă:** apăsați pe butonul **2** pentru:

- ieșirea de pe poziția P;
- schimbare din poziția D, L, B sau N în poziția R sau P;
- schimbare din poziția D, în poziția L sau B.

### Funcționare

Cu vehiculul staționat și levierul de selecție **1** în poziția P, porniți vehiculul.

La versiunea E-tech full hybrid, pe tabloul de bord apare mesajul READY.

Pentru a părăsi poziția P, trebuie să apăsați pedala de frână înainte de a apăsa butonul de deblocare **2**.

Cu piciorul pe pedala de frână (martorul luminos **4** dispare de pe afișaj), părăsiți poziția P, eliberați butonul de deblocare **2** și cuplați poziția D.

**Cuplați levierul în poziția D sau R atunci când vehiculul este staționat, cu piciorul pe frână și pedala de accelerație eliberată.**

 Martorul luminos READY de pe tabloul de bord indică faptul că sistemul E-tech full hybrid funcționează și este pregătit pentru rulare → **162**, → **165**.

### Conducere în mod automat

Setați levierul **1** la poziția D.

În majoritatea situațiilor de conducere, nu mai este necesar să utilizați schimbătorul de viteze: vitezele se schimbă automat, la momentul potrivit, la turația potrivită a motorului, deoarece sistemul automat ia în calcul sarcina vehiculului, profilul drumului și stilul de conducere selectat.

### Conducere economică



## COMANDĂ DE VITEZE

Pe drum, lăsați întotdeauna levierul în poziția D, pedala de accelerație fiind menținută puțin apăsată, raporturile vor trece automat la o turație motor mai mică.

### Accelerări și depășiri

Apăsați ferm și până la fund pedala de accelerație (până ce depășiți punctul dur al pedalei).

**Aceasta vă va permite, în funcție de posibilitățile motorului, să treceți într-un raport optim inferior.**

### Conducere în modul B

Acest mod permite conducerea cu o frânare regenerativă de motor mai mare.

Atunci când eliberați pedala de accelerație, vehiculul utilizează frânarea regenerativă pentru a încetini.

Prin urmare, motorul electric generează un nivel mai mare de curent electric, care permite reîncărcarea bateriei de tracțiune.

În modul B, frânarea de recuperare poate fi redusă dacă acumulatorul este rece sau complet încărcat.



Frâna de motor nu poate în nici un caz să înlocuiască apăsarea pe pedala de frână.

### Padele de schimbare a vitezei 5 și 6



În funcție de vehicul, se pot utiliza padelele de schimbare a treptei **5** și **6** pentru a schimba treapta atunci când levierul este în poziția D.

**5.** Schimbare la o treaptă de viteză inferioară.

**6.** Schimbare la o treaptă de viteză superioară.

Pozițiile P, N, L, R și B nu pot fi cuplate cu ajutorul padelelor.

### Conducere în mod manual

Atunci când vehiculul rulează pe poziția D puteți trece în modul manual de conducere utilizând padelele **5** și **6** de pe volan.

În funcție de vehicul, sunt disponibile două moduri de conducere manuale:

– **un mod manual "temporar"** care poate fi folosit pentru a forța schimbarea raportului printr-o apăsare scurtă pe una dintre palete. Modul de conducere D și raportul cuplat va apărea pe tabloul de bord.

**Notă:** cutia de viteze revine automat la modul automat D dacă treapta de viteză cuplată nu este optimă sau dacă padelele nu au fost utilizate o anumită perioadă de timp.

– **un mod manual permanent activat** prin apăsarea lungă a uneia dintre palete. Modul de conducere M și raportul cuplat vor apărea pe afișajul tabloului de bord.



**Notă:** reveniți la modul automat prin apăsarea lungă a paletei din dreapta. Modul automat D este afișat pe tabloul de bord.

În toate cazurile:

## COMANDĂ DE VITEZE

- pentru a comuta în rapoartele inferioare, apăsați padela din stânga;
- pentru a trece în rapoartele de viteză superioare, apăsați pe paleta din dreapta.

**Notă:** în funcție de afișaj, indicatoarele

+ și - sau  și  vor sugera nevoia de schimbare la o treaptă de viteză inferioară sau superioară.

### Cazuri particulare

În anumite condiții de rulare (care antrenează, de exemplu, activarea protecției motorului, a programului de control electronic al stabilității (ESC) etc.), sistemul automat poate schimba treapta de viteză în mod automat.

De asemenea, pentru a evita "manevrele greșite", schimbarea raportului poate fi refuzată de "automatism": în acest caz afișajul raportului clipește câteva secunde pentru a vă avertiza de aceasta.



La urcare, pentru a rămâne oprit, nu lăsați piciorul pe pedala de accelerație.

**Risc de supraîncălzire a cutiei de viteze automate.**



Verificați dacă martorul luminos P de pe tabloul de bord se activează înainte de a părăsi

vehiculul.

**Risc de pierdere a imobilizării vehiculului.**

### Caz excepțional

**Dacă tipul sau starea carosabilului** (pante ascendente abrupte, pante descendente bruște, zăpadă adâncă, nisip sau noroi) îngreunează menținerea modului automat, în funcție de vehicul, este recomandat:

– la vehiculele echipate cu padele la volan: pentru a comuta la modul manual cu ajutorul padelelor. Acest lucru va împiedica schimbarea repetată a rapoartelor de către cutia de viteze automată la rulajul în pantă și permite frânarea de motor în caz de coborâri prelungite.

– la vehiculele care nu sunt echipate cu padele la volan: utilizați modul "Low" pentru a permite, la viteză mai mică 50 km/h, rulajul pe suprafețe cu aderență redusă (zăpadă, noroi etc.), urcarea unei pante sau frânarea motorului în timpul coborârii unei

pante. Pentru aceasta, treceți levierul la poziția L.

**Notă:** în modul "Low", variațiile turației motorului sunt continue, iar accelerațiile sunt mai liniare.

**Pentru a evita oprirea bruscă a motorului în condiții de vreme foarte rece**, așteptați câteva secunde înainte de a decupla poziția P sau Nși de a cupla maneta în poziția D, R, L sau B.



În caz de șoc pe partea inferioară a vehiculului în timpul unei manevre (de exemplu: contact cu o

bornă, un trotuar supraînălțat sau orice alt mobilier urban) puteți deteriora vehiculul (exemplu: deformare a unei osii), circuitul electric sau bateria de tracțiune. Nu atingeți elementele circuitului sau eventualele scurgeri sau lichide.

Pentru a evita orice risc de accident, controlați vehiculul la un Reprezentant al mărcii.

**Riscuri de rănire gravă sau electrocutare care poate provoca decesul.**

# COMANDĂ DE VITEZE

## Staționare vehicul

Atunci când vehiculul este staționat, ținând piciorul pe frână, plasați levierul în poziția P: cutia de viteze se află în punctul mort și roțile motoare sunt blocate mecanic de către transmisie.

**Asigurați-vă că frâna de parcare asistată este cuplată.**

## Perioadă de întreținere

Consultați documentul de întreținere al vehiculului sau consultați un reprezentant al mărcii pentru a verifica dacă este necesară întreținere planificată pentru cutia de viteze automată.

Dacă aceasta nu necesită întreținere, nu este necesar să completați nivelul de ulei.



Poziția P trebuie cuplată numai atunci când vehiculul este staționat.

## Anomalie de funcționare

– **În rulare**, dacă mesajul "Verifică cutia de viteze" apare pe tabloul de bord, acesta indică o defecțiune.

Consultați cât mai curând posibil un reprezentant al mărcii;

- **în timpul rulării**, dacă mesajul "Suprîncălzire cutie de viteze" apare pe tabloul de bord, opriți-vă de îndată ce este posibil pentru a lăsa cutia de viteze să se răcească și așteptați până dispare mesajul;
- **depanarea unui vehicul echipat cu o cutie de viteze automată** → 345.

–



Din motive de securitate, nu întrerupeți niciodată contactul înainte de oprirea completă a vehiculului.



**La pornire**, în cazul în care levierul este blocat pe poziția P atunci când apăsați pedala de frână (de exemplu, până de baterie), este posibil să eliberați manual levierul pentru a debloca roțile motoare.

Pentru a face acest lucru, declipsați baza burdufului și apăsați în mod simultan pe butonul **8** și pe butonul **7** de pe levier, pentru a debloca levierul și a comuta la poziția N.

Consultați cât mai curând un Reprezentant al mărcii ;



# PARTICULARITĂȚI VERSIUNI DIESEL

## Turație motor diesel

Motoarele diesel au un echipament de injecție **care nu permite nici o depășire a turației motorului** oricare ar fi viteza angajată.

În timpul conducerii, pentru a evita deteriorarea motorului, nu lăsați niciodată turația motorului să depășească 4.500 rpm, indiferent de treapta de viteză cuplată.

Dacă mesajul "Verifică sistem antipoluare" se afișează însoțit de

martorii luminoși  și , consultați imediat un reprezentant al mărcii.

În rulaj, în funcție de calitatea carburantului utilizat, poate să apară în mod excepțional fum alb.

Acesta este datorat curățării automate a filtrului de particule și este fără consecință asupra comportamentului vehiculului

## Pană de carburant

După umplerea rezervorului în urma unei **purjări complete a carburantului**, trebuie să reamorsați circuitul de carburant ➔ **152** înainte de a porni motorul.

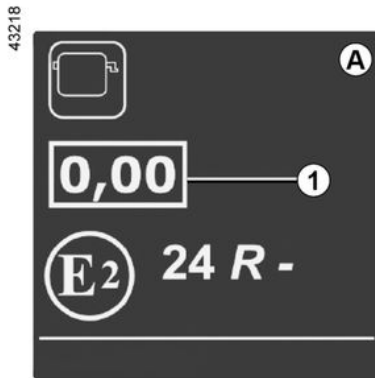

## Etichetă de opacitate a fumului de la motor

Puteți găsi informațiile **1** pe eticheta **A** lipită în compartimentul motorului sau, în funcție de vehicul, pe plăcuța de identificare a vehiculului ➔ **372**.

**1.** Emisii eșapament Diesel.

## Precauții pe timp de iarnă

Pentru a evita orice incident pe perioada geroasă:

- aveți grijă ca bateria să fie întotdeauna bine încărcată;
- mențineți întotdeauna rezervorul de motorină relativ plin pentru a evita condensarea vaporilor de apă care se pot acumula pe fundul rezervorului.



Nu staționați și nu porniți motorul în locuri în care se află substanțe sau materiale inflamabile, precum iarbă sau frunze, care pot veni în contact cu un sistem de eșapament cald.

## Filtru de particule

Filtrul de particule este utilizat în tratamentul gazelor de eșapament de la motoarele diesel.

În funcție de vehicul, martorul luminos



afișat pe tabloul de bord indică faptul că filtrul este înfundat și necesită curățare.

Pentru aceasta, atunci când este afișat

martorul luminos , continuați să

rulați în funcție de condițiile de circulație și respectați limita de viteză până la stingerea martorului luminos. Dacă este posibil, nu lăsați turația motorului să scadă sub 2000 rot/min.

Martorul luminos trebuie să se stingă după aproximativ 10-20 de minute ➔ **120**.

## PARTICULARITĂȚI VERSIUNI DIESEL

Afișarea  pe tabloul de bord poate fi însoțită de o creștere a turației motorului și de intrarea în funcțiune a sistemului de răcire pentru a curăța filtrul de particule.

**Notă:** matorul luminos poate reapărea în cazul în care condițiile de conducere nu sunt îndeplinite în totalitate în ceea ce privește curățarea filtrului. Dacă vehiculul este oprit sau atunci când turația motorului scade sub 2 000 rot/min înainte de matorul luminos să se stingă, poate fi necesară repetarea operației.





Pentru a facilita regenerarea filtrului de particule, conduceți mai mult timp (cel puțin 20 de minute) pe drumuri principale la intervale de 200 de kilometri.

Dacă filtrul este saturat, matorul

luminos  și, în funcție de

vehicul, matorul luminos  apar pe tabloul de bord, însoțit de mesajul "Verifică injectia". În acest caz consultați un Re prezentant al mărcii.

Dacă matorul luminos  și, în funcție de vehicul, matorul luminos

 se aprind însoțit de mesajul "Pericol avarie motor", opriți vehiculul și contactați un reprezentant al mărcii.



Pentru securitatea dvs., matorul luminos



vă impune o oprire obligatorie și imediată, de îndată ce condițiile de trafic o permit. Opriți motorul și nu îl mai porniți. Apelați un reprezentant al mărcii.

## PARTICULARITATI VERSIUNI PE BENZINĂ

Condiții de funcționare a vehiculului dumneavoastră, precum:

- rulaj prelungit cu martor luminos de alertă nivel minim de carburant aprins;
- utilizare benzină cu plumb;
- utilizarea de lubrifianți sau aditivi pentru carburant neapropați.

Sau anomalii de funcționare, precum:

- sistem de aprindere defectuos, până de benzină sau bujie debransată care se traduc prin rateuri de aprindere sau bruscări în timpul conducerii;
- pierdere de putere.

provoacă o încălzire excesivă a catalizatorului, diminuându-i eficacitatea, **pot conduce la distrugerea sa și antrenează daune termice pe vehicul.**

Dacă, constatați anomalii de funcționare de mai sus, efectuați la un Reprezentant al mărcii reparațiile necesare cât mai repede.

Prezentând cu regularitate vehiculul dumneavoastră la un Reprezentant al mărcii, în funcție de periodicitățile recomandate în documentul de întreținere, veți evita aceste incidente.

### Problemă de pornire

Pentru a evita deteriorarea catalizatorului sau a demarorului și pentru a împiedica uzura prematură a

bateriei, **nu insistați în tentativa de pornire a motorului (utilizând butonul de pornire sau prin împingerea sau remorcarea vehiculului) fără a fi identificat și tratat defectul de pornire.**

În caz contrar, nu mai încercați să porniți motorul și apelați la Reprezentant al mărcii.



Nu staționați și nu porniți motorul în locuri în care se află substanțe sau materiale inflamabile, precum iarbă sau frunze, care pot veni în contact cu un sistem de eșapament cald.

### Filtru de particule

Filtrul de particule este utilizat în tratamentul gazelor de eșapament de la motoarele pe benzină.

În funcție de vehicul, martorul luminos  afișat pe tabloul de bord indică faptul că filtrul este înfundat și necesită curățare. Pentru a-l curăța, atunci când

martorul luminos  apare, și funcție de condițiile de trafic și de limitele de viteză, rulați cu o viteză

cuprinsă între 50 km/h și 110 km/h până când martorul se stinge.

După aproximativ 5-20 de minute, martorul luminos ar trebui să se stingă.

**Notă:** martorul luminos poate să se stingă după 20 de minute în cazul în care condițiile de rulare necesare pentru curățarea filtrului nu sunt îndeplinite în totalitate.

O oprire a vehiculului înainte de stingerea martorului luminos poate să vă conducă la reînceperea operației.

Dacă filtrul este saturat, martorul

luminos  și, în funcție de

vehicul, martorul luminos  apar pe tabloul de bord, însoțiți de mesajul "Verifică injectia". În acest caz consultați un Reprezentant al mărcii.

Dacă martorul luminos  și, în funcție de vehicul, martorul luminos

 se aprind însoțiți de mesajul "Pericol avarie motor", opriți vehiculul și contactați un reprezentant al mărcii.

## PARTICULARITATI VERSIUNI PE BENZINĂ



Pentru securitatea dvs.,  
matorul luminos

**STOP** vă impune o  
oprire obligatorie și imediată, de  
îndată ce condițiile de trafic o  
permit. Opriți motorul și nu îl mai  
porniți. Apelați un reprezentant al  
mărcii.

# FRÂNĂ DE PARCARE

## Frână de parcare asistată

### Funcționare asistată



#### Strângere frână de parcare asistată

Cu vehiculul staționat, frâna de parcare asistată poate fi utilizată pentru imobilizarea vehiculului:

– prin apăsarea butonului de pornire/oprire a motorului **1** sau prin rotirea cheii de contact pe poziția **2** pe poziția **2 " ON "**;

sau

– atunci când **centura de securitate a șoferului nu este cuplată**;

sau

– atunci când **ușa șoferului este deschisă**;



sau

– pentru vehiculele echipate cu o cutie de viteze automată, atunci când este cuplată **poziția P**;



Frâna de parcare asistată poate fi utilizată pentru imobilizarea vehiculului. Înainte de a părăsi vehiculul, verificați strângerea efectivă a frânei de parcare asistată.

Martorul luminos **3** de pe butonul

**4** și martorul luminos **(P)** de pe tabloul de bord se aprind pentru a indica aplicarea frânei de mână, dar se sting după blocarea ușilor. În funcție de vehicul, în partea superioară a parbrizului este amplasat un autocolant pentru a vă aminti acest lucru.

În toate celelalte cazuri, de exemplu atunci când **motorul se oprește sau intră în standby din cauza funcției Stop and Start → 169**, frâna de parcare electronică nu este acționată automat. Modul manual trebuie atunci să fie utilizat.

Pentru anumite țări, funcția strângere a frânei de parcare nu este activată. Consultați paragraful "Funcționare manuală".

Aplicarea frânei de parcare asistate este confirmată de apariția mesajului



# FRÂNĂ DE PARCARE

"Frână de parcare activată" și de

apriinderea matorului luminos " (P) " de pe tabloul de bord și a matorului luminos **3** de pe butonul **4**.

După oprirea motorului, matorul luminos **3** se stinge la câteva minute după aplicarea frânei de parcare

asistate, iar matorul luminos " (P) " se stinge la blocarea vehiculului.

**Notă:** în anumite situații (defecțiune la frâna de parcare asistată, eliberare manuală a frânei de parcare etc.), pentru a indica faptul că frâna de parcare asistată este eliberată, este emis un semnal sonor și mesajul "Acționează frâna de parcare" apare pe tabloul de bord.

– cu motorul pornit: la deschiderea ușii șoferului;

– cu motorul oprit (de exemplu atunci când motorul se oprește brusc): la deschiderea unei uși din față.

În acest caz, trageți apoi eliberați contactorul **4** pentru a cupla frâna de parcare asistată.

## Eliberare asistată a frânei de parcare

Slăbirea se face din momentul pornirii vehiculului accelerând.

## Funcționare manuală

Puteți cupla manual frâna de parcare asistată.



## Aplicarea manuală a frânei de parcare asistată

Trageți contactorul **4**. Matorul luminos

**3** și matorul luminos " (P) " se aprind pe tabloul de bord.

## Eliberarea manuală a frânei de parcare asistată

Apăsați pe butonul **1** fără să apăsați pedalele sau rotiți cheia la poziția **2** în poziția "ON" **2** pentru a cupla contactul. Apăsați pedala de frână, apoi apăsați butonul **4**: matorul luminos **3** de pe

buton și matorul luminos " (P) " afișat pe tabloul de bord se sting.



3

# FRÂNĂ DE PARCARE



Frâna de parcare asistată poate fi utilizată pentru imobilizarea vehiculului. Înainte de a părăsi vehiculul, verificați strângerea efectivă a frânei de parcare asistată.

Martorul luminos **3** de pe butonul

**4** și martorul luminos  de pe tabloul de bord se aprind pentru a indica aplicarea frânei de mână, dar se sting după blocarea ușilor. În funcție de vehicul, în partea superioară a parbrizului este amplasat un autocolant pentru a vă aminti acest lucru.

## Oprire punctuală



Pentru a aplica manual frâna de parcare asistată (oprire la lumina roșie a semaforului, oprire cu motorul pornit etc.): trageți și eliberați butonul **4**.

Slăbirea este automată din momentul repornirii vehiculului.

## Cazuri particulare

Pentru a staționa pe plan înclinat sau cu o remorcă de exemplu, trageți de butonul **4** timp de câteva secunde pentru a activa frânarea maximă.



Pentru cu frâna de parcare asistată eliberată (dacă există riscul de îngheț, de exemplu):

- cuplați orice raport sau poziția P: roțile motoare vor fi blocate mecanic de către arborele de transmisie;
- opriți motorul prin apăsarea butonului de pornire/oprire a motorului **1** sau prin rotirea cheii de contact **2**;
- decuplați centura de securitate a șoferului;
- deschideți ușa șoferului;
- eliberați manual frâna de parcare asistată;
- în funcție de vehicul, frâna de parcare asistată este aplicată automat. Va trebui să o eliberați manual.

# FRÂNĂ DE PARCARE

## Versiune cu cutie de viteze automată

Cu ușa șofer deschisă sau închisă necorespunzător și cu motorul pornit, din motive de securitate, slăbirea automată este dezactivată (aceasta pentru a evita ca vehiculul să ruleze singur, fără șofer).

Mesajul "Eliberare manuală a frânei de parcare" apare pe tabloul de bord atunci când șoferul apasă pe pedala de accelerație.



Nu părăsiți niciodată vehiculul fără a deplasa maneta de selectare în poziția P și fără a opri

motorul.

De fapt, cu vehiculul oprit, motorul pornit cu o viteză cuplată, dacă accelerați, vehiculul se poate pune în mișcare.

**Risc de accident.**

## Anomalie de funcționare

– În cazul unui defect, matorul

luminos  se aprinde pe tabloul de bord, însoțit de mesajul "Verifică

frâna de parcare" și, în unele cazuri, de matorul luminos .

Consultați rapid un Reprezentant al mărcii.

– În caz de defecțiune la frâna de parcare asistată, matorul luminos

 se aprinde însoțit de mesajul "Avarie sistem de frânare", de un semnal sonor și, în unele cazuri, de

matorul luminos .

Aceasta impune o oprire imediată și compatibilă cu circulația.



Absența de retur vizual sau sonor indică o defecțiune a ta-bloului de bord.

Aceasta impune o oprire imediată și compatibilă cu condițiile de circulație.

Asigurați-vă de buna imobilizare a vehiculului și apelați la un Reprezentant al mărcii.



Dacă apare mesajul "PERICOL Defect electric", "Baterie de controlat" sau "Avarie

sistem de frânare", trebuie să imobilizați vehiculul cuplând primul raport (cutie de viteze mecanică) sau poziția P (cutie de viteze automată), sau trăgând contactorul 4 timp de aproximativ 10 secunde.

În cazul în care condițiile și panta o impun, blocați roțile vehiculului.

**Risc de pierdere a imobilizării vehiculului.**

Consultați Reprezentantul mărcii.

## Funcția "Autohold"

Vehicul oprit (de exemplu, la lumina roșie a semaforului, în intersecție, blocaj în trafic etc.), funcția asigură forța de frânare, chiar și atunci când șoferul eliberează pedala de frână.

Forța de frânare este slăbită de îndată ce șoferul accelerează suficient cu o treaptă de viteze cuplată.

## Activare

Apăsați contactorul 2.

## FRÂNĂ DE PARCARE

Martorul luminos **1** de pe comutatorul **2** se aprinde pentru a confirma activarea funcției.

### Dezactivare

Apăsăți pedala de frână și butonul **2** simultan.

Martorul luminos **1** de pe contactorul **2** dispare pentru a confirma dezactivarea funcției.

Dacă forța de frânare este menținută, frâna de parcare este aplicată automat atunci când:

– șoferul iese din vehicul;

sau

– vehiculul este imobilizat mai mult de aproximativ 3 minute.



### Condițiile de menținere a forței de frânare

Trebuie respectate următoarele condiții:

– centura de securitate a șoferului este cuplată;

și

– frâna de parcare asistată este eliberată;

și

– vehiculul nu este oprit în pantă abruptă foarte.

Forța de frânare menținută este

confirmată de martorul luminos  de pe tabloul de bord.

### Condiții de întrerupere a forței de frânare

Trebuie respectate următoarele condiții:

– șoferul accelerează suficient cu cutia de viteze cuplată;

sau

– șoferul dezactivează funcția.

Martorul luminos  se stinge pe tabloul de bord.



La fiecare pornire, funcția va reintra în modul setat în momentul în care motorul a fost oprit ultima oară.



Frâna de parcare asistată poate fi utilizată pentru imobilizarea vehiculului. Înainte de a părăsi vehiculul, verificați strângerea efectivă a frânei de parcare asistată.

Martorul luminos este aprins pe contactorul **2** și martorul luminos



de pe tabloul de bord se aprind până la blocarea ușilor. În funcție de vehicul, în partea superioară a parbrizului este amplasat un autocolant pentru a vă aminti acest lucru.

# FRÂNĂ DE PARCARE

## Frână de mână

### Levier de viteze.



**Vehicule cu o cutie de viteze mecanică:** urmați grila afișată pe mâner levierului **1**.

**Vehicule echipate cu o cutie de viteze automată:** → 174.

### Trecere în marșarier

Luminile de mers înapoi se aprind din momentul selectării marșarierului, cu contactul pus.

## Frână de mână

### Pentru a slăbi

Trageți levierul **3** ușor în sus, apăsați butonul **2** și readuceți levierul la planșeu.

Martorul luminos  de pe tabloul de bord se va stinge.

Dacă rulați cu frâna slăbită necorespunzător, martorul luminos roșu de pe tabloul de bord va rămâne aprins.

### Pentru a strânge

Trageți levierul **3** în sus.

Asigurați-vă că vehiculul este bine imobilizat.

Martorul luminos  se aprinde pe tabloul de bord.



În timpul mersului, aveți grijă ca frâna de mână să fie complet slăbită (martor luminos roșu stins), risc de supraîncălzire și chiar de deteriorare.



La oprire, în funcție de pantă și/sau de sarcina vehiculului, poate fi necesar să adăugați cel puțin doi dinți suplimentari de strângere și să cuplați o viteză ( primul raport sau marșarier) pentru vehiculele cu cutie de viteze mecanică, sau pe poziția P, pentru vehiculele cu cutie de viteze automată.



În caz de șoc pe partea inferioară a caroseriei vehiculului în timpul unei manevrări (de exemplu: contact cu o bornă, un trotuar supraînălțat sau orice alt mobilier urban) puteți deteriora vehiculul (de exemplu: deformare a unei osii). Pentru a evita orice risc de accident, controlați vehiculul la un Reprezentant al mărcii.

## MEDIU ÎNCONJURĂTOR

Vehiculul dumneavoastră a fost conceput cu dorința de a respecta **mediu înconjurător** pe tot parcursul duratei sale de viață: în momentul fabricării sale, în timpul utilizării sale și în cele din urmă pentru scoaterea din uz.

### Fabricație

Fabricarea vehiculului dumneavoastră se efectuează într-un complex industrial care aplică progresele în vederea reducerii impactului asupra mediului față de riverani și natură (reducerea consumurilor de apă și de energie, poluări vizuale și sonore, emisii atmosferice și acvatice, trierea și valorificarea deșeurilor)

### Emisii

În faza de utilizare, vehiculul dvs. a fost proiectat să emită mai puține gaze cu efect de seră (CO<sub>2</sub>) și, în consecință, să consume mai puțin carburant (de exemplu, 140 g/km, echivalentul a 5,3 l/100 km pentru un vehicul diesel).

În plus, vehiculele sunt echipate cu sisteme de depoluare precum catalizatorul, sonda lambda, filtrul cu carbon activ (acesta din urmă împiedică emisia în aer liber a

vaporilor de benzină provenind de la rezervor)...

Pentru anumite vehicule diesel, acest sistem este completat de un filtru de particule care permite să se reducă emisiile de particule de funingini.

### Contribuiți și dumneavoastră la protecția mediului înconjurător

- Piese uzate și înlocuite în timpul întreținerii curente a vehiculului dumneavoastră (baterie, filtru de ulei, filtru de aer, baterii...) și bidoanele de ulei (goale sau umplute cu ulei uzat) trebuie predate organismelor specializate.
- Vehiculul defect trebuie să fie predat unor centre agreate pentru a asigura reciclarea sa.
- În toate cazurile, respectați legislația locală.

### Reciclare

Vehiculul dvs. este cel puțin 85% reciclabil și cel puțin 95% recuperabil.

Pentru a atinge aceste obiective, numeroase piese ale vehiculului au fost concepute astfel încât să li se permită reciclarea. Arhitecturile și materialele au fost studiate în mod particular pentru a facilita demontarea acestor componente și prelucrarea lor în filialele specifice.

În scopul de a proteja resursele din materii prime, acest vehicul integrează numeroase piese din materiale plastice reciclate sau din materiale reciclabile (materii vegetale sau animale precum bumbac sau respectiv lână).

# RECOMANDĂRI ÎNTREȚINERE ȘI ANTIPOLUARE

Vehiculul dumneavoastră respectă criteriile de reciclare și de valorificare a vehiculelor scoase din uz, care au intrat în vigoare în 2015.

Anumite piese ale vehiculului dumneavoastră au fost, deci, concepute pentru a fi reciclate ulterior.

Aceste piese sunt ușor de demontat pentru a fi recuperate și retratate prin filierele de reciclare.

În plus, prin concepția sa, prin reglajele sale originale, prin consumul său moderat, vehiculul dumneavoastră este conform reglementărilor antipoluare în vigoare. El participă activ la reducerea emisiilor de gaze poluante și la economii de energie. Dar nivelul emisiilor de gaze poluante și al consumului depind și de dumneavoastră. Aveți grijă de buna sa întreținere și utilizare..

## Întreținere

Este important să rețineți că nerespectarea reglementărilor antipoluare poate duce la sancționarea proprietarului vehiculului.

În plus, înlocuirea pieselor motorului, ale sistemului de alimentare și ale eșapamentului cu alte piese decât cele originale recomandate de constructor, modifică conformitatea vehiculului

dumneavoastră cu reglementările antipoluare.

Efectuați reglajele și controalele vehiculului dumneavoastră la un Reprezentant al mărcii, conform instrucțiunilor din programul de întreținere: el dispune de toate mijloacele materiale care permit garantarea reglajelor originale ale vehiculului dumneavoastră.

## Reglaje motor

– **Bujii:** pentru condiții optime de consum, de randament și de performanță, trebuie să se respecte cu strictețe specificațiile care au fost stabilite de către departamentul nostru de Proiectare.

În caz de înlocuire a bujiilor, utilizați mărcile, tipurile și ecartamentele specificate pentru motorul dumneavoastră. Pentru aceasta consultați un Reprezentant al mărcii.

– **Contact și ralanti:** nu necesită reglaj.

– **Filtru de aer, filtru de carburant:** un cartuș înfundat diminuează randamentul. Trebuie să îl înlocuiți.

## Control gaze eșapament

Sistemul de control al gazelor de eșapament permite să detectați

anomaliile de funcționare în dispozitivul de depoluare al vehiculului.

Aceste anomalii pot antrena degajări de substanțe nocive sau pagube mecanice.



Acest martor luminos pe tabloul de bord indică eventualele defecțiuni ale sistemului:

Se aprinde la punerea contactului apoi se stinge la pornirea motorului.

– Dacă se aprinde continuu, contactați cât mai curând posibil un dealer autorizat;

– Dacă clipește, reduceți turația motorului până la dispariția clipirii. Consultați cât mai curând un Reprezentant al mărcii ;



→ 156

## RECOMANDĂRI DE CONDUCERE, CONDUCERE ECO

Consumul de carburant, împreună cu consumul de energie pentru versiunea E-tech full hybrid, sunt aprobate în conformitate cu standardele și procedurile de reglementare.

Acestea sunt identice pentru toți constructorii și permit compararea vehiculelor între ele.

Consumul în timp real depinde de condițiile de utilizare a vehiculului, de dotări și de stilul de conducere.

Pentru optimizarea consumului, consultați recomandările de mai jos.

În funcție de vehicul, sunt disponibile diferite funcții pentru a vă ajuta să reduceți consumul de carburant sau de energie:

- turometrul;
- matorul luminos de schimbare a vitezei;
- indicatorul stilului de conducere;
- bilanțul traseului și recomandările privind condusul economic pe ecranul multifuncțional;
- indicatorul de accelerare Eco;
- mod Eco;
- funcția "mers liber";
- funcția Stop and Start → 169.

La versiunea E-tech full hybrid, este disponibil și un contor de încărcare.

Dacă vehiculul este echipat cu acesta, sistemul de asistență la navigare completează aceste informații.

### Pe tabloul de bord A sau B

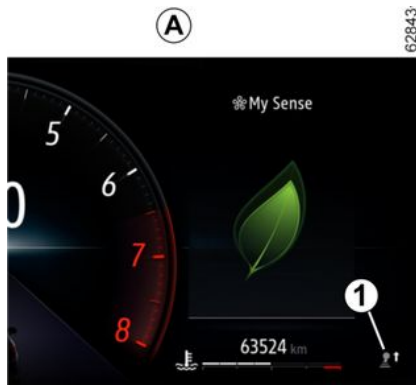

În funcție de vehicul, afișarea informațiilor poate fi organizată și personalizată în funcție de stilul de personalizare a tabloului de bord selectat pornind de la ecranul multifuncțional.

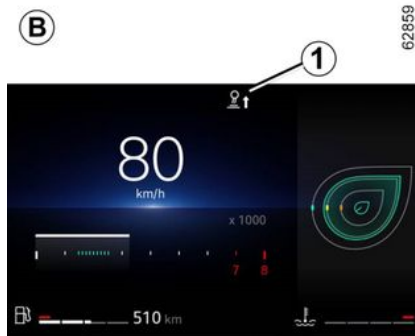

### Indicatorul de schimbare a vitezei 1

În funcție de vehicul, pentru a optimiza consumul, un mator luminos de pe tabloul de bord vă informează cu privire la momentul cel mai potrivit pentru a cupla raportul superior sau raportul inferior:



cuplați raportul superior;



cuplați raportul inferior.

Dacă urmăriți constant acest indicator, veți reduce consumul de carburant al vehiculului.



## RECOMANDĂRI DE CONDUCERE, CONDUCERE ECO

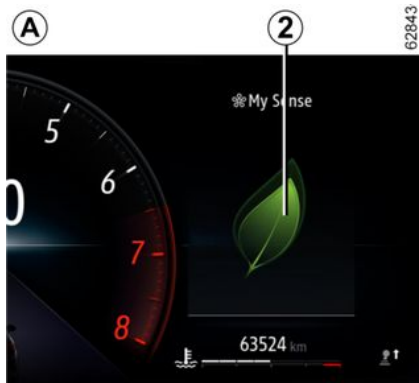

Vă informează în timp real cu privire la stilul de conducere adoptat. Sunteți avertizat de indicatorul 2.

Cu cât este mai mare numărul de petale afișate pe indicatorul 2, cu atât este mai flexibil și economic stilul dvs. de conducere.

Dacă urmăriți regulat acest indicator, veți reduce consumul de carburant al vehiculului.

Pentru mai multe informații, consultați manualul multimedia.

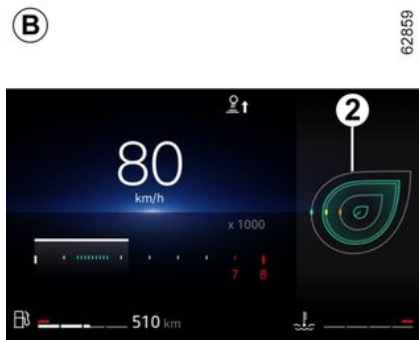

Indicatorul stilului de conducere 2

### Pe ecranul multimedia



### Bilanț traseu

La oprirea motorului, se afișează "Bilanț traseu" pe ecranul multimedia

4, care vă permite să vizualizați informații referitoare la ultima dvs. călătorie.

El indică:

- scor general;
- evoluția scorului;
- distanță fără consum de carburant.

O notă globală de la 0 la 100 se afișează, permițându-vă să vă evaluați performanțele de eco-șofer.

Cu cât notă globală este mai ridicată, cu atât consumul de carburant este mai scăzut.

Vă sunt date eco-recomandări pentru a vă ameliora performanța.

Memorarea traseelor dumneavoastră preferate vă va permite să vă comparați propriile performanțe, respectiv cu cele ale altor utilizatori ai vehiculului.

Pentru mai multe informații, consultați manualul multimedia.

### ModECO

Modul ECO este o funcție care optimizează consumul de carburant.

Acesta afectează anumite operații de conducere (accelerare, schimbare raporturi, regulator de viteză, decelerare etc.).

## RECOMANDĂRI DE CONDUCERE, CONDUCERE ECO

Limitarea accelerației permite un condus urban și periurban cu consum redus.

### Activarea funcției

În funcție de vehicul, funcția poate fi activată:

- prin apăsarea butonului **5**;
- prin apăsarea butonului **6** → 284;
- de pe ecranul multimedia (consultați instrucțiunile multimedia).

Martorul luminos **Eco** se afișează pe tabloul de bord pentru a confirma activarea.

În timpul deplasării, puteți să părăsiți temporar modul ECO pentru a îmbunătăți performanțele motorului.



Pentru aceasta, apăsați ferm și până la fund pedala de accelerație.

Modul ECO se reactivează de îndată ce eliberați presiunea de pe pedala de accelerație.

### Dezactivare funcție

În funcție de vehicul, funcția poate fi dezactivată:

- prin apăsarea butonului **5**;
- prin apăsarea butonului **6** → 284.

Martorul luminos **Eco** se stinge pe tabloul de bord pentru a confirma dezactivarea.

### Funcția mers liber

În funcție de vehicul, pentru vehiculele echipate cu o cutie de viteze automată, în fazele de decelerare (cu piciorul ridicat complet de pe pedala de accelerație), trecerea în modul de mers liber (neutru automat) reduce frânarea motorului și vă permite să înaintați fără a accelera, pentru a economisi carburant.

Martorul luminos de mers liber  se aprinde în modul ECO atunci când opțiunea "Mers liber în modul ECO" este activată (ON) în setările utilizatorului → 126.

Culoarea matorului luminos este slabă, atunci când vehiculul nu este în mers liber.

Acest mator luminos este puternic, atunci când vehiculul este în mers liber (neutru automat).

### Contor de încărcare



(pe tabloul de bord)

Econometrul vă permite să cunoașteți în timp real consumul de energie al vehiculului.

### Zona de utilizare albastră "Recuperare de energie" A

În timpul conducerii, atunci când ridicați piciorul de pe pedala de accelerație sau apăsați pe pedala de

# RECOMANDĂRI DE CONDUCERE, CONDUCERE ECO

frână, motorul electric generează, în timpul decelerării, curent electric care este utilizat pentru încetinirea vehiculului și pentru reîncărcarea bateriei de tracțiune.

## Zona de utilizare "Consum de energie" B

Culoarea contorului de încărcare variază:

- **în verde:** mod integral electric, bateria de tracțiune generează energia necesară pentru antrenarea deplasării vehiculului de către motorul electric;
- **în alb:** mod de tracțiune E-tech full hybrid, bateria de tracțiune și/sau motorul cu ardere internă generează energia necesară pentru antrenarea deplasării vehiculului.



Prezența și afișarea acestor informații depinde de tipul setării de ambianță selectate.

## Recomandări de conducere și conducere ECO

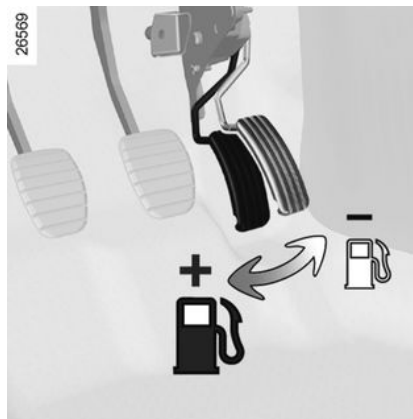

### Confortul termic

Este normal să observați o creștere a consumului de carburant al vehiculului la utilizarea încălzirii (în special atunci când temperatura exterioară scade sub zero) sau a climatizării.

### Comportament

- În loc să încălziți motorul în staționare, conduceți moderat până când acesta își atinge temperatura normală de funcționare.
- Vitezele ridicate afectează în mod semnificativ consumul de carburant al vehiculului.

Exemple (la viteză stabilizată):

- reducerea vitezei de la aproximativ 130 km/h la 110 km/h economisește până la aproximativ 20% din carburant;
  - reducerea vitezei de la aproximativ 90 km/h la 80 km/h economisește până la aproximativ 10% din carburant.
  - Conducerea dinamică, care implică accelerări și frânări puternice și dese, conduce la un consum mare de carburant raportat la timpul câștigat.
  - Nu suprațerați motorul în raporturi intermediare. Utilizați deci întotdeauna cel mai mare raport de viteză posibil.
  - Evitați accelerările brutale.
  - Frânați cât mai puțin posibil.
- Apreciind corect dinaintea obstacolului sau virajului, va fi suficient să ridicați piciorul.

- În pantă, decât să încercați să vă mențineți viteza, nu accelerați mai tare decât pe un teren plan. Păstrați de preferință aceeași poziție a piciorului pe pedala de accelerație.
- Debreierea dublă și accelerarea înainte de oprirea motorului au devenit inutile pe vehiculele moderne.
- Interperii, drumuri inundate:



Nu rulați pe o șosea dacă nivelul apei depășește marginea inferioară a jantelor.

# RECOMANDĂRI DE CONDUCERE, CONDUCERE ECO



## Impediment la conducere

Pe partea șoferului, nu utilizați decât covorașe

adaptate vehiculului, care se prind peste elementele preinstalate și verificați regulat fixarea lor.

Nu suprapuneți mai multe covorașe.

**Risc de blocare a pedalelor.**

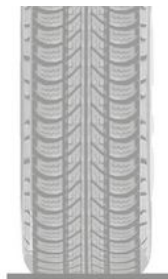
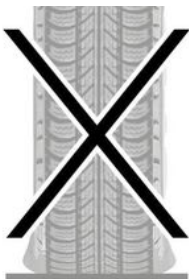

26528



## Pneuri

– O presiune insuficientă mărește consumul.

- Pentru a optimiza consumul de carburant, setați presiunea în pneuri pentru viteza maximă sau presiunea recomandată indicată pe cantul ușii șoferului → 332.
- Utilizarea de pneuri nerecomandate poate mări consumul.

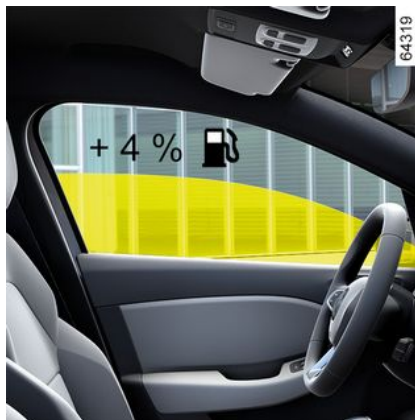

## Recomandări de utilizare

- Utilizați cu precădere modul ECO.
  - Electricitatea "înseamnă petrol", stingeți orice aparat electric atunci când nu vă este cu adevărat util.
  - Totuși** (siguranța mai întâi), păstrați luminile aprinse de îndată ce vizibilitatea o cere ("pentru a vedea și pentru a fi văzut").
  - Utilizați de preferință aeratoarele.
- Rulajul cu geamurile deschise la 100

km/h crește consumul de carburant cu 4%.

– Evitați plinul de carburant la maximum, pentru a evita orice revărsare.

– **La vehiculele echipate cu climatizare necomandată automat**, întrerupeți climatizarea atunci când nu este necesară.

## Recomandări pentru a minimiza consumul și deci a ajuta la protejarea mediului înconjurător:

Dacă vehiculul a rămas staționat în plină căldură sau în plin soare, aveți grijă să-l aerisiți câteva minute pentru a evacua aerul cald înainte de a porni motorul.

- Nu țineți pe vehicul un cadru de portbagaj pavilion gol.
- Pentru transportul obiectelor voluminoase, utilizați de preferință o remorcă.
- Când tractați o rulotă, utilizați un deflector agreeat și nu uitați să îl reglați.
- Evitați utilizarea vehiculului pentru conducere din "aproape în aproape" (pe trasee scurte, cu opriri prelungite), deoarece, în astfel de condiții, motorul nu atinge niciodată temperatura optimă de funcționare.

# AVERTIZOR DE PIERDERE PRESIUNE PNEURI

43592

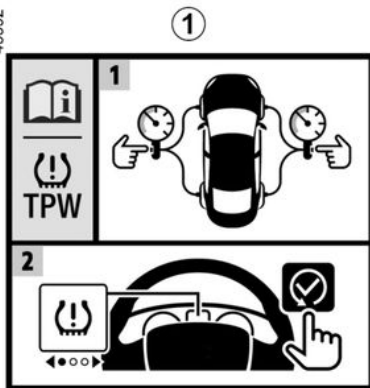

Când este prevăzut pe vehicul, acest sistem avertizează șoferul dacă unul sau mai multe pneuri pierd presiune.

Sistemul poate fi identificat prin intermediul etichetei **1** din vehicul.

## Principiu de funcționare



Acest sistem detectează o pierdere de presiune într-unul dintre pneuri, măsurând viteza roților în timpul mersului.

Martorul luminos  **2** se aprinde pe tabloul de bord pentru a avertiza șoferul în caz de presiune insuficientă (roată dezumflată, roată în pană etc.).

64040



Această funcție reprezintă un ajutor suplimentar la conducere. Funcția nu intervine în locul șoferului. Aceasta nu poate, în nici un caz, să înlocuiască atenția, nici responsabilitatea șoferului. Verificați presiunea pneurilor, inclusiv a roții de rezervă, o dată pe lună.

## Condiții de funcționare

Pentru a emite un avertisment de încredere în cazul unei pierderi

## AVERTIZOR DE PIERDERE PRESIUNE PNEURI

semnificative de presiune, sistemul trebuie resetat cu o presiune de umflare a anvelopelor (valori de referință) → 332.

**Resetarea trebuie efectuată întotdeauna după verificarea la rece a presiunilor de umflare ale celor patru pneuri.**

În următoarele situații sistemul riscă să intervină cu întârziere sau să nu funcționeze corect:

- sistem nereinițializat după o reumflare sau orice operațiune efectuată asupra roților;
- sistem resetat incorect: presiuni de umflare diferite de presiunile recomandate;
- modificare semnificativă a încărcării sau repartizare a încărcăturii pe o latură a vehiculului;
- conducere sportivă cu accelerare puternică;
- circulație pe o șosea înzăpezită sau alunecoasă;
- circulație cu lanțuri de zăpadă;
- montare a unui singur pneu nou;
- utilizarea unor pneuri neomologate de rețeaua mărcii.



Presiunea pneurilor trebuie verificată înainte de a începe procedura de resetare. Sistemul nu va emite un avertisment dacă presiunea nu corespunde valorii recomandate.



Este posibil ca sistemul să nu detecteze imediat o pierdere bruscă a presiunii unui pneu (explozia unui pneu etc.).

### Procedura de resetare a valorii de referință a presiunii în pneuri

Aceasta trebuie să fie realizată:

- după fiecare reumflare sau resetare a presiunii de umflare;
- după o schimbare a unei roți;
- după o permutare a roților.

Presiunile de umflare trebuie să corespundă utilizării curente a vehiculului (fără încărcătură, cu încărcătură, conducere pe autostradă...). Respectați presiunile de umflare (inclusiv roata de rezervă). Verificați-le cel puțin o dată pe lună și înainte de fiecare călătorie pe distanță

mare (consultați eticheta lipită pe cantul ușii șofer → 332).

### Procedură de reinițializare



### Vehicule care nu sunt echipate cu un ecran multimedia

Contact pus, **vehicul oprit**:

- pe vehiculele echipate cu un tablou de bord tip **A** sau **B** → 110, apăsați comutatorul **3** de câte ori este necesar pentru a ajunge la domeniul "Vehicul";
- apăsați scurt comutatorul **4** sau **5** pentru a ajunge la pagina "Presiune pneuri iniț. apasă lung" **7**;

# AVERTIZOR DE PIERDERE PRESIUNE PNEURI

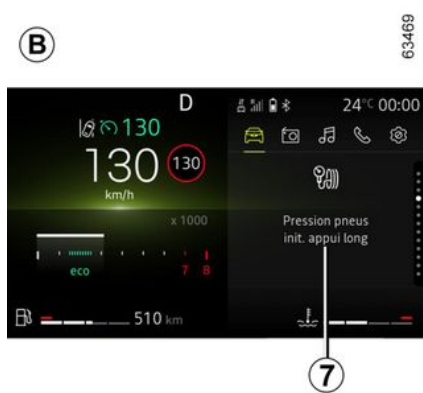

– apăsați lung butonul **6** "OK" pentru a lansa resetarea.

Apăsați lung contactorul **6** până la apariția mesajului "Operațiune terminată".

Acum puteți să rulați.



## Vehicule echipate cu un ecran multimedia.

Procedura de resetare trebuie efectuată în timp ce **vehiculul este staționat** și contactul este cuplat.

Pentru mai multe informații, consultați instrucțiunile multimedia.

**i** Dacă vehiculul este echipat cu un sistem de navigare, procedura de resetare poate fi efectuată și cu ajutorul ecranului multimedia: consultați instrucțiunile echipamentului.

# AVERTIZOR DE PIERDERE PRESIUNE PNEURI

## Mesaje

Tabelul de mai jos prezintă posibilele mesaje referitoare la procedura de resetare a presiunii pneurilor.

Etape	Mesaje	Interpretări
-	Presiune pneuri iniț. la oprire	Mesajul este afișat în timpul rulajului. Dacă doriți să resetați presiunea celor patru pneuri, opriți vehiculul.
1	Presiune pneuri iniț. apasă lung	Pentru a reseta presiunea celor patru pneuri, cu vehiculul staționat, apăsați lung butonul <b>6</b> "OK" pentru a începe procedura de resetare, până la afișarea mesajului "Dacă presiune OK [țineți apăsat]".
2	Dacă presiune OK [țineți apăsat]	Mesajul clipește. Acest lucru ne reamintește că presiunea trebuie ajustată la valorile de referință recomandate pe eticheta cu presiunea de umflare a pneurilor ➔ <b>332</b> . Țineți apăsat comutatorul <b>6</b> pentru a confirma solicitarea de resetare până când apare mesajul "Operațiune terminată".
3	Operațiune terminată	Procedura de resetare a fost finalizată cu succes. Acum puteți să rulați.



# AVERTIZOR DE PIERDERE PRESIUNE PNEURI

## Reajustare presiune pneuri

**Presiunea celor patru pneuri trebuie setată la rece** (consultați eticheta situată pe cantul ușii șoferului).

În cazul în care verificarea presiunii nu poate fi efectuată asupra pneurilor **reci, trebuie să majorați presiunile recomandate cu 0,2 până la 0,3 bari (3 PSI).**

**Este strict interzis să dezumflați un pneu cald.**

După fiecare reumflare sau reajustare a presiunii pneurilor, lansați resetarea valorii de referință a presiunii pneurilor.

## Înlocuire roți/pneuri

Nu utilizați decât echipamente omologate de rețeaua mărcii, altfel, este posibil ca sistemul să se activeze cu întârziere sau să funcționeze incorect ➔ 330.

După fiecare schimbare a unei roți/ unui pneu, reajustați presiunea pneurilor și lansați reinițializarea valorii de referință a presiunii pneurilor.

## Roată de rezervă

Dacă vehiculul este astfel echipat, reajustați presiunea de umflare și lansați resetarea valorii de referință a presiunii pneurilor.

## Spray-uri de reparare pneu și kit de umflare

Nu utilizați decât echipamente omologate de rețeaua mărcii, altfel, este posibil ca sistemul să se activeze cu întârziere sau să funcționeze incorect ➔ 333.

După utilizarea kit-ului de umflare a pneurilor, reajustați presiunea pneurilor și lansați resetarea valorii de referință a presiunii pneurilor.

## Anomaliile ale presiunii pneurilor







Tabelul prezintă mesajele de avertizare care apar pe tabloul de bord **B** atunci când sistemul detectează o anomalie a presiunii pneurilor.

# AVERTIZOR DE PIERDERE PRESIUNE PNEURI

## Mesaje de alertă

Informațiile de pe tabloul de bord indică eventualele anomalii ale presiunii pneurilor (de exemplu: pneu dezumflat sau cu pană).

Martori luminoși	Mesaje	Interpretări
 se aprinde (nu clipește).	Umflă pneuri și inițializare	Acest lucru indică faptul că a fost detectată o umflare insuficientă sau o pană de pneu. Verificați și reglați presiunea celor patru pneuri la rece și resetați sistemul.
 clipește, apoi rămâne aprins.	Verifică pres. pneuri și iniț.	Acest lucru indică faptul că resetarea nu a reușit. Verificați și reglați presiunea pneurilor înainte de a relansa procedura de resetare.
 clipește, apoi rămâne aprins, acompaniat de martorul luminos  .	Verifică TPW	Acest lucru indică o defecțiune de sistem. Consultați un reprezentant al mărcii.
 clipește, apoi rămâne aprins.	TPW indisponibil	Acest lucru indică faptul că pe vehicul a fost montată o roată de rezervă cu o dimensiune diferită de cea a celorlalte patru roți. Sistemul rămâne indisponibil până la montarea unei roți identice ca dimensiune cu celelalte patru roți și până după efectuarea procedurii de resetare.

# DISPOZITIVE DE CORECTARE ȘI DE ASISTENȚĂ LA CONDUCERE

În funcție de vehicul, ele pot fi include:

- **sistem antiblocare roți (ABS)**;
- **control dinamic traiectorie (ESC) cu control subviraj și sistem antipatinare**;
- **asistență la frânarea de urgență**;
- **asistență la pornire în pantă**.



Aceste funcții reprezintă ajutoare suplimentare în caz de conducere critică pentru a permite să

adaptați comportamentul

vehiculului la conducerea dorită.

Aceste funcții nu intervin în locul șoferului. **Acestea nu măresc**

**limitele vehiculului și nu trebuie să vă îndemne să rulați mai**

**repede**. Prin urmare, acestea nu

pot să înlocuiască, în nici un caz, atenția și responsabilitatea

șoferului în momentul manevrării

vehiculului (șoferul trebuie să fie mereu atent la evenimentele

neprevăzute care pot interveni în timpul conducerii).

## Sistem antiblocare roți (ABS)

În timpul unei frânări intense, ABS-ul permite să evitați blocarea roților, deci

să țineți sub control distanța de oprire și să păstrați controlul vehiculului.

În aceste condiții, vehiculul poate fi manevrat pentru evitarea unui obstacol în timpul frânării. În plus, acest sistem poate duce la creșterea distanțelor de oprire în special pe sol cu aderență scăzută (sol umed...).

Fiecare punere în funcțiune a dispozitivului se manifestă printr-o pulsație mai mult sau mai puțin importantă resimțită la pedala de frână. ABS nu permite în nici un caz ameliorarea performanțelor "fizice" legate de aderența pneuri-sol. Regulile de prudență trebuie deci să fie **obligatoriu** respectate (distanțe între vehicule...).



În caz de urgență, este recomandat să aplicați asupra pedalei o **presiune puternică și continuă**. Nu este necesar să acționați prin apăsări succesive (pompare). ABS-ul va modula efortul aplicat în sistemul de frânare.

## Anomalii de funcționare :

–  și  se aprind pe tabloul de bord însoțite de mesajele "Verifică ABS", "Verifică sistem de frânare" și "Verifică ESC": acest lucru indică că ABS, ESC și asistența la frânarea de urgență sunt dezactivate. **Frânarea este încă asigurată;**

– , ,  și **STOP** aprinse pe tabloul de bord și însoțite de mesajul "Avarie sistem de frânare": **indică o anomalie la sistemul de frânare.**

În ambele cazuri consultați un Reprezentant al mărcii.



Sistemele de frânare sunt parțial funcționale. Cu toate acestea, **este periculos să frânați brusc** și aceasta vă impune o oprire obligatorie și imediat ce condițiile de circulație permit. Apelați un reprezentant al mărcii.

## Control electronic al stabilității (ESC) cu un control subviraj și sistem antipatinare

## Control electronic al stabilității ESC

## DISPOZITIVE DE CORECTARE ȘI DE ASISTENȚĂ LA CONDUCERE

Acest sistem ajută să se păstreze controlul vehiculului în situațiile "critice" de conducere (evitarea unui obstacol, pierdere a aderenței într-un viraj ...).

### Principiu de funcționare

Un senzor de pe volan permite să se cunoască traiectoria de conducere dorită de șofer.

Alți senzori, repartizați în vehicul, măsoară traiectoria sa reală.

Sistemul compară ordinea șoferului și traiectoria vehiculului și o corectează pe aceasta din urmă dacă este necesar, gestionând frânarea anumitor roți și/sau puterea motorului. În eventualitatea activării sistemului,

martorul luminos  clipește pe tabloul de bord.

### Control subviraj

Acest sistem optimizează acțiunea ESC în cazul unui subviraj pronunțat (pierdere de aderență a trenului față).

### Sistem antipatinare

Acest sistem ajută să limitați patinarea roților motoare și să controlați vehiculul în situațiile de porniri, de accelerări sau de decelerări.

### Principiu de funcționare

Prin prezența senzorilor de roți, sistemul măsoară și compară, în fiecare moment, viteza roților motoare

și incetinește patinarea lor. Dacă o roată tinde să patineze, sistemul impune frânarea acesteia până când motricitatea redevine compatibilă cu nivelul aderenței sub roată.

Sistemul acționează de asemenea pentru a ajusta turația motorului la aderența disponibilă sub roți, independent de acțiunea exercitată asupra pedalei de accelerație.

În anumite situații (conducere pe teren foarte moale cum ar fi zăpadă sau noroi sau conducerea cu lanțuri de zăpadă pe roți), sistemul poate reduce puterea motorului, pentru a limita patinarea.

### Anomalie de funcționare

Atunci când sistemul detectează o anomalie de funcționare, mesajul "Verifică ESC" și martorii luminoși



și  apar pe tabloul de bord. În acest caz, ESC-ul și sistemul antipatinare sunt dezactivate.

Consultați un reprezentant al mărcii.

### Asistență la frânarea de urgență

Acesta este un sistem complementar ABS-ului care ajută la reducerea distanțelor de oprire a vehiculului.

### Principiu de funcționare

Sistemul permite să detectați o situație de frânare de urgență. În acest caz, sistemul de frânare dezvoltă instantaneu puterea sa maximă și poate declanșa reglarea ABS.

Frânarea ABS este menținută atât timp cât pedala de frână nu este eliberată.

### Lămpile de stop se aprind

În funcție de vehicul, acestea se pot aprinde intermitent în caz de decelerare puternică.

### Anticiparea frânării

În funcție de vehicul, atunci când eliberați pedala de accelerație, sistemul anticipează manevra de frânare pentru a putea reduce distanțele de oprire.

### Cazuri particulare

În momentul utilizării regulatorului de viteză :

- dacă utilizați pedala de accelerație, atunci când o eliberați, sistemul poate să se declanșeze;
- dacă utilizați pedala de accelerație, sistemul nu se va declanșa.

### Anomalie de funcționare

Atunci când sistemul detectează o anomalie de funcționare, mesajul "Verifică sistem de frânare" apare pe tabloul de bord însoțit de martorul

luminos .

# DISPOZITIVE DE CORECTARE ȘI DE ASISTENȚĂ LA CONDUCERE

Consultați un reprezentant al mărcii.



Aceste funcții reprezintă ajutoare suplimentare în caz de conducere critică pentru a permite să adaptați comportamentul vehiculului la conducerea dorită. Aceste funcții nu intervin în locul șoferului. **Acestea nu măresc limitele vehiculului și nu trebuie să vă îndemne să rulați mai repede.** Prin urmare, acestea nu pot să înlocuiască, în nici un caz, atenția și responsabilitatea șoferului în momentul manevrării vehiculului (șoferul trebuie să fie mereu atent la evenimentele neprevăzute care pot interveni în timpul conducerii).

## Asistență la pornire în pantă

În funcție de înclinarea pantei, acest sistem asistă șoferul în momentul unei porniri în pantă. El împiedică vehiculul să meargă înapoi, intervenind asupra strângerii automate a frânelor, atunci când șoferul ridică piciorul de pe pedala de frână pentru a acționa pedala de accelerație.

## Funcționare sistem

Acesta funcționează numai atunci când levierul de viteze este într-o altă poziție decât punctul mort (o altă poziție decât N sau P pentru cutiile de viteze automate) și când vehiculul este în poziția de oprire completă (apăsare pe pedala de frână)

Sistemul reține vehiculul aproximativ **2 secunde**. Apoi, frânele se slăbesc progresiv (vehiculul rulează în funcție de pantă).



Sistemul de asistență la pornire în pantă nu poate împiedica în totalitate vehiculul să meargă înapoi în toate cazurile (pante foarte abrupte etc.). Șoferul poate în toate cazurile să acționeze pedala de frână și să împiedice astfel vehiculul să meargă înapoi. Asistența la pornire în pantă nu trebuie utilizată pentru opriri prelungite: folosiți pedala de frână. Această funcție nu este concepută pentru a imobiliza vehiculul în mod permanent. Dacă este necesar, utilizați pedala de frână pentru a opri vehiculul. Șoferul trebuie să rămână extrem de vigilent la rularea pe suprafețe alunecoase sau cu aderență redusă. **Riscuri de rănire gravă.**

# FUNCȚII SUPLIMENTARE DE ASISTENȚĂ LA CONDUCERE

## My Safety

Funcția "My Safety" poate fi utilizată pentru a dezactiva sau a activa simultan un set de funcții de asistență la conducere.

În funcție de vehicul, puteți configura funcția "My Safety" de pe ecranul multimedia, selectând funcțiile de asistență la conducere care vor fi dezactivate în mod simultan.

## Funcționare



## Modul "ACTIVARE INTEGRALĂ"

În funcție de vehicul, funcțiile și configurațiile sistemului de asistență la conducere în cauză sunt:

- prevenire a părăsirii benzii → **205**;
- alarmă sonoră depășire viteză → **232**;
- detectare semne de circulație → **232**;
- avertizare vigilență șofer → **230**.

Atunci când modul "Activare integrală" este activat: matorul luminos din butonul **1** se aprinde, iar mesajul "My Safety All ON selectat" apare pe tabloul de bord pentru a confirma acest lucru. Sistemele de asistență la rulare disponibile în acest mod sunt activate.

## mod „Perso”

Puteți utiliza acest mod pentru a **dezactiva** sau **reactiva** anumite sisteme de asistență la conducere care sunt disponibile în modul "Activare integrală" configurat anterior utilizând setarea "MY SAFETY PERSO".

Cu contactul cuplat, apăsați de două ori pe butonul **1**, în succesiune rapidă. Prima dată când îl apăsați, mesajul "Reapăsați pentru My Safety Perso" este afișat pe panoul de bord. La a doua apăsare, lumina de avertizare de

pe comutatorul **1** se stinge. Modul "Perso" este activat. Mesajul "My Safety Perso selectat" se afișează pe tabloul de bord.

Pentru a reveni la modul "Activare integrală", **apăsați o dată** pe butonul **1**. Matorul luminos integrat în butonul **1** se aprinde.



În funcție de perioada de timp care urmează ultimei opriri a motorului, alertele sunt reactivate:

- atunci când vehiculul este deblocat;
- sau
- la deschiderea unei uși față;
- sau
- atunci când motorul este repornit.

# FUNCȚII SUPLIMENTARE DE ASISTENȚĂ LA CONDUCERE

## Configurarea modului "Perso"

### De pe ecranul multimedia 2



Consultați instrucțiunile multimedia, pentru informații cu privire la accesarea setărilor.

## Prevenire a părăsirii benzii



Pe baza informațiilor furnizate de camera **1**, funcția declanșează acțiunea de corecție a sistemului de direcție al vehiculului atunci când este depășită o linie continuă sau întreruptă sau la apropierea de marginea drumului (separator, barieră, trotuar, terasament etc.) fără să se activeze lămpile de semnalizare a direcției.

În funcție de setare, în cazul depășirii unei linii întrerupte fără activarea semnalizatoarelor, funcția:

– avertizează conducătorul auto fără acțiuni corective asupra sistemului de direcție;

sau

– execută acțiuni de corecție asupra sistemului de direcție.

## Amplasarea camerei 1

Aveți grijă ca parbrizul să nu fie acoperit (de murdărie, noroi, zăpadă, condens etc.).



Această funcție reprezintă un ajutor suplimentar la conducere. Această funcție nu înlocuiește, în niciun caz, vigilența și responsabilitatea șoferului, care trebuie să păstreze în permanență controlul asupra vehiculului.



Puteți prelua controlul asupra vehiculului în orice moment, prin manevrarea volanului.

# FUNȚII SUPLIMENTARE DE ASISTENȚĂ LA CONDUCERE

## Activare/dezactivare

Activarea și dezactivarea alertelor utilizând butonul "Siguranța mea" **2**



Alertele pot fi dezactivate sau activate folosind modul "Personalizat" al funcției "Siguranța mea" → **204**.

Dacă alertele au fost dezactivate anterior folosind modul "Personalizat":

- **pentru a dezactiva alertele**, apăsați butonul **2** de două ori;
- **pentru a reactiva alertele**, apăsați butonul **2** o dată.

## Activare/dezactivare de pe ecranul multimedia **3**



Pentru a activa sau a dezactiva alertele, consultați instrucțiunile multimedia.

Selectați "ON" sau "OFF".

## Funcționare



Cu funcția activată, în funcție de

vehicul, martorul luminos  și indicatoarele de linie stânga și dreapta **4** sunt afișate în gri pe tabloul de bord.

Cu funcția activată, martorul luminos

 și indicatoarele de linie stânga și dreapta **4** sunt afișate în gri pe tabloul de bord.

**Funcția este setată să avertizeze sau să reacționeze dacă:**

- viteza este cuprinsă între aproximativ 65 km/h și 170 km/h;
- și



# FUNCȚII SUPLIMENTARE DE ASISTENȚĂ LA CONDUCERE

– martorul luminos  și indicatoarele de linie stânga și dreapta **4** apar în alb.

**Funcția este pregătită să alerteze sau să acționeze în cazul în care vehiculul trece peste o linie sau se apropie de marginea drumului (separator, barieră, trotuar, terasament etc.) fără ca lămpile de semnalizare a direcției să fie activate.**

- se apropie de marginea drumului fără activarea semnalizatoarelor de direcție;
- depășește o linie continuă fără activarea indicatoarelor de schimbare a direcției;
- traversează o linie întreruptă fără activarea semnalizatoarelor de direcție, dacă este selectată setarea "Operațiuni pe liniile întrerupte".

În aceste cazuri:

– funcția declanșează o acțiune a sistemului de direcție al vehiculului în scopul rectificării traiectoriei vehiculului;

și

– martorul luminos  și indicatorul **4** de pe partea liniei depășite sunt afișate în galben pe tabloul de bord.

Dacă acțiunea de corecție a sistemului de direcție nu este suficientă,  și indicatorul **4** de pe partea liniei depășite se schimbă în roșu pe tabloul de bord, iar volanul vibrează.

Când setarea "Operațiuni pe liniile discontinue" nu este selectată, funcția declanșează alarma dacă vehiculul depășește o linie discontinuă fără a activa martorii luminoși și nu există o margine a drumului suficient de aproape de linie.

În acest caz, funcția avertizează șoferul:

– printr-o vibrație a volanului;  
și

– martorul luminos  și indicatorul **4** pentru linia depășită se schimbă în roșu pe tabloul de bord.

**Notă:** în curbe, funcția permite tăierea ușoară a curbei.

## Cazuri particulare

– Dacă sistemul funcționează și nu detectează nicio activitate a șoferului asupra volanului, pe tabloul de bord apare mesajul "Păstrați controlul", însoțit de un semnal sonor și, în funcție de vehicul, de martorul luminos



apare în galben până în

momentul în care șoferul reia controlul asupra vehiculului.

sau

– Dacă sistemul funcționează de prea mult timp, pe tabloul de bord apare mesajul "Păstrați controlul" însoțit de un semnal sonor, iar martorul luminos



apare în galben însoțită de indicatorul **4** pe partea liniei respective până când conducătorul auto recapătă controlul vehiculului.



Puteți să întrerupeți funcția de corecție a traiectoriei în orice moment, prin mișcarea volanului.

# FUNCȚII SUPLIMENTARE DE ASISTENȚĂ LA CONDUCERE

## Setări

### Reglarea setărilor din ecranul multimedia 3



Pentru a accesa setările funcțiilor pe ecranul multimedia 3, consultați instrucțiunile multimedia:

- "Operațiuni pe liniile discontinue": utilizați această setare pentru a selecta răspunsul funcției dacă vehiculul depășește o linie discontinuă fără a activa semnalizatoarele:
  - **setare selectată**: funcția poate declanșa o acțiune a sistemului de direcție al vehiculului în scopul rectificării traiectoriei vehiculului;
  - **setarea nu este selectată**: funcția poate avertiza șoferul printr-o

vibrație în volan, fără a corecta traiectoria vehiculului.

- "Intens. haptică": reglați nivelul vibrației din volan;
- în funcție de vehicul, "Anticiparea ieșirii de pe bandă" sau "Alertă": reglați nivelul de sensibilitate pentru detectarea liniilor. Pentru aceasta, selectați:
  - "Întârziat": linie detectată în momentul depășirii sale;
  - "Standard": linie detectată la apropierea de aceasta;
  - Linie "Devreme" detectată în apropiere.

Pentru mai multe informații, consultați instrucțiunile multimedia.

### Inhibarea/indisponibilitatea temporară a funcției

Funcția este temporar indisponibilă sau dezactivată în următoarele cazuri:

- Depășirea foarte rapidă a liniei;
- Rulare continuă pe o linie;
- timp de aproximativ patru secunde după schimbarea benzii;
- viraje strânse;
- vizibilitate scăzută;
- unul dintre semnalizatoarele de direcție este activat;
- accelerare puternică;
- lățimea benzii se modifică;

- funcționarea sistemului electronic de control al stabilității;
- funcționarea sistemului de antiblocare roți;
- se declanșează sistemul de frânare activă de urgență;

Când camera din față este acoperită, mesajul "Camera frontală nu detectează" este afișat pe tabloul de bord. Curățați zona în care se află senzorii.

### Dezactivare automată

Funcția se dezactivează automat atunci când:

- Sistemul de control dinamic al vehiculului este dezactivat;
- Sistemul electronic de stabilitate funcționează defectuos;
- Sistemul de antiblocare funcționează defectuos;
- O bară de remorcare este conectată electric la priza cârligului remorcii;
- este afișat martorul luminos .

Atunci când funcția este dezactivată, pe tabloul de bord este afișat cu

galben martorul luminos .

### Anomalie de funcționare

Atunci când sistemul detectează o anomalie de funcționare, martorul

## FUNCȚII SUPLIMENTARE DE ASISTENȚĂ LA CONDUCERE

luminos  apare cu galben pe tabloul de bord.

În unele cazuri, acestea sunt însoțite de următorul mesaj:

– « Asistență condus Indisponibilă » ;

sau

– « Asistență condus De verificat » ;

sau

– « Controlează camera frontală ».

În aceste cazuri, consultați un reprezentant al mărcii.

# FUNCȚII SUPLIMENTARE DE ASISTENȚĂ LA CONDUCERE

## Avertizare



Această funcție reprezintă un ajutor suplimentar la conducere. Această funcție nu înlocuiește, în niciun caz, vigilența și responsabilitatea șoferului, care trebuie să păstreze în permanență controlul asupra vehiculului.

### **Intervenții/reparații asupra sistemului**

- În caz de impact, alinierea camerei poate fi modificată, funcționarea acesteia putând fi, astfel, afectată. Dezactivați funcția și consultați un reprezentant al mărcii.
- Orice intervenție în zona în care se află camera (reparații, înlocuiri, modificări la parbriz etc.) trebuie să fie efectuată de către un specialist calificat.

Numai un Reprezentant al mărcii este abilitat să intervină asupra sistemului.

### **Situații de perturbare a sistemului**

Funcționarea sistemului poate fi perturbată sau deteriorată de condiții precum:

- parbriz acoperit (de murdărie, gheață zăpadă, condens etc.);
- condiții meteo nefavorabile (ninsoare, ploaie, grindină, polei etc.);
- vizibilitate redusă (noapte, ceață etc.);
- marcajele de drum sunt neregulate sau greu de distins (de ex.: parțial șterse, la distanța prea mare, suprafața carosabilului este deformată);
- orbirea (soare orbitor, luminile vehiculelor ce vin din sens opus etc.);
- drumul este îngust, șerpuit sau sinuos (viraje strânse etc.);
- distanță mică față de vehiculul care se deplasează în față, pe aceeași bandă.

În acest caz, funcția de "Prevenire la părăsirea benzii" poate să fie activată incorect sau să nu fie activată deloc.

### **Risc de corecție nedorită, incorectă sau de necorectare a traiectoriei.**

#### **Dezactivare funcție**

Trebuie să dezactivați funcția dacă:

- suprafața camerei a fost deteriorată (pe partea parbrizului sau pe partea retrovizorului interior);
- drumul este alunecos (zăpadă, polei, acvaplanare, pietriș etc.);
- vizibilitate redusă (noapte, ceață etc.);

## FUNCȚII SUPLIMENTARE DE ASISTENȚĂ LA CONDUCERE

- parbrizul este fisurat sau deformat (nu efectuați reparații ale parbrizului în această zonă; schimbați-l la un Reprezentant al mărcii);
- vehiculul tractează o remorcă sau o rulotă;
- vehiculul intră într-o zonă cu mai multe marcaje de suprafață (un loc cu lucrări etc.).

# FUNCTII SUPLIMENTARE DE ASISTENȚĂ LA CONDUCERE

## Avertizor de unghi mort

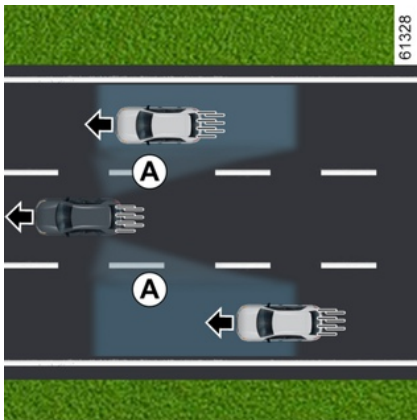

În baza informațiilor furnizate de senzorii instalați pe fiecare parte a barei parașoc spate (zona **C**), funcția avertizează șoferul:

– atunci când un alt vehicul se află în zona de detectare **A**;

și/sau

– atunci când există un risc de coliziune cu un vehicul aflat în zona **B** și care se deplasează mai repede decât vehiculul dvs.

Funcția vă avertizează atunci când vehiculul rulează cu o viteză mai mare de aproximativ 15 km/h.

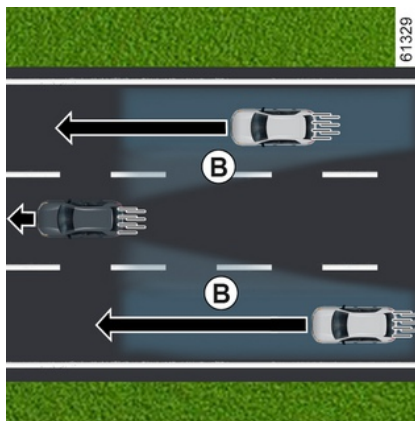

Această funcție reprezintă un ajutor suplimentar la conducere.

Această funcție nu înlocuiește, în niciun caz, vigilența și responsabilitatea șoferului, care trebuie să păstreze în permanență controlul asupra vehiculului.

## Particularitate

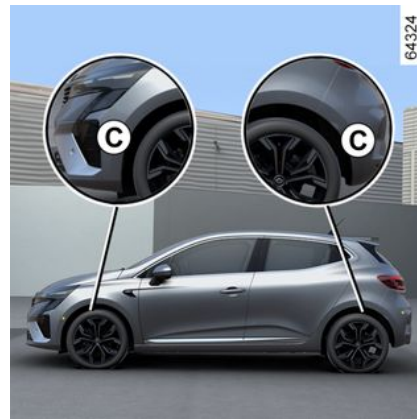

Asigurați-vă că zona radarului **C** nu este acoperită (cu autocolante, noroi, zăpadă etc.).

Dacă radarul este obstrucționat, pe tabloul de bord va apărea mesajul "Radarul lateral nu detectează". Curățați zona în care se află senzorii.

# FUNCȚII SUPLIMENTARE DE ASISTENȚĂ LA CONDUCERE

## Activare/dezactivare

### Activarea/dezactivarea sistemului de pe ecranul multimedia 1



Pentru a activa sau a dezactiva funcția, consultați instrucțiunile multimedia.

Selectați "ON" sau "OFF".

### Activarea/dezactivarea sistemului de pe calculatorul de bord 2



- Cu vehiculul staționat, apăsați butonul **3** de câte ori este necesar pentru a ajunge la domeniul "Setări";
- apăsați în mod repetat pe comanda **4** sau **5** pentru a ajunge la meniul "Setări vehicul". Apăsați pe butonul **7** OK;
- apăsați în mod repetat pe comanda **4** sau **5** pentru a ajunge la meniul "ASIST. LA CONDUS". Apăsați pe butonul **7** OK;
- apăsați, în mod repetat, pe comanda **4** sau **5** pentru a ajunge la setările "Unghi mort";
- apăsați pe butonul **7** OK pentru a activa sau a dezactiva funcția:

funcție activată;

funcție dezactivată.

Apăsați butonul **6** pentru a reveni la meniul anterior.

**i** Sistemul folosește o lățime de bandă standard. Atunci când conduceți pe o bandă îngustă, funcția vă poate avertiza atunci când este detectat un vehicul aflat la o distanță mai mare decât cea mai apropiată bandă.

3

# FUNCȚII SUPLIMENTARE DE ASISTENȚĂ LA CONDUCERE

## Martor luminos 8



Un martor luminos 8 se află în fiecare retrovizor exterior 9.

**Notă:** curățați în mod regulat retrovizoarele exterioare 9 astfel încât martorii luminoși 8 să rămână vizibili.

## Funcționare

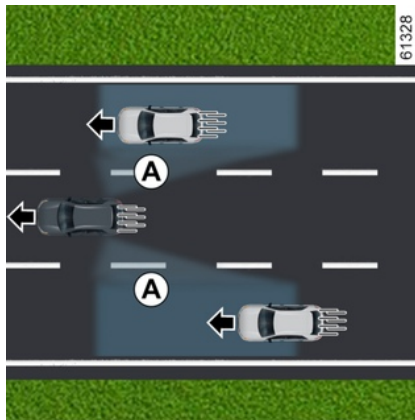

Funcția vă alertează atunci când viteza vehiculului depășește aproximativ 15 km/h și:

- atunci când un vehicul se află în zona de unghi mort A și se deplasează în aceeași direcție cu vehiculul dumneavoastră;
- atunci când un vehicul se apropie rapid din spate pe o bandă alăturată și intră în zona de detectare B.

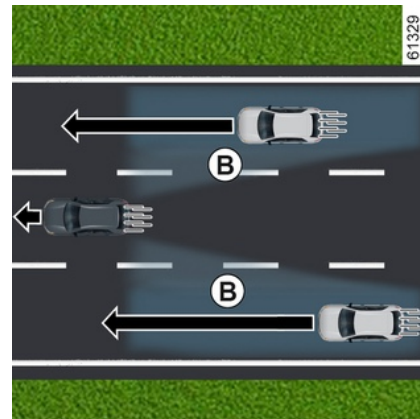

Dacă depășiți un alt vehicul, martorul luminos 8 se va aprinde numai dacă vehiculul rămâne o perioadă suficient de îndelungată în zona punctului mort A al vehiculului dvs.

**i** Funcția nu avertizează șoferul în cazul în care celelalte vehicule nu sunt în mișcare.



# FUNCTII SUPLIMENTARE DE ASISTENȚĂ LA CONDUCERE

## Afișaj D

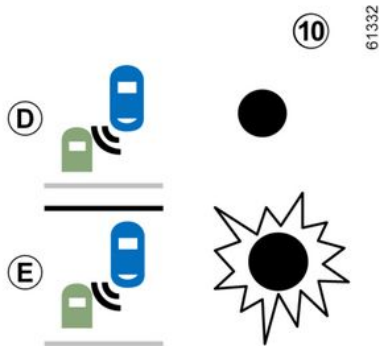

Primul avertisment: **semnalizator de direcție neactivat**, matorul luminos **10** indică faptul că un vehicul este detectat în zona unghiului mort și/sau că un vehicul se apropie cu viteză din spate pe o bandă alăturată.



La pornirea motorului, sistemul restabilește ultima poziție memorată înainte de întreruperea contactului.

## Afișaj E

**Semnalizator de direcție activat**, matorul luminos **10** clipește atunci

când funcția detectează un vehicul în zona unghiului mort și/sau un vehicul care se apropie cu viteză din spate, pe partea către care veți întoarce volanul.

Dacă dezactivați semnalizatorul de direcție, acesta revine la primul avertisment (afișaj **D**).

### Condiții de nefuncționare

- La conducerea pe un drum cu viraje strânse;
- în marșarier.

Atunci când vehiculul este echipat cu un atelaj recunoscut de sistem, pe tabloul de bord apare mesajul "Remorcă: avertizare unghi mort dezactivată", pentru a vă informa că funcția nu este funcțională.

Pentru alegerea echipamentului adaptat vehiculului dumneavoastră, vă recomandăm să consultați Reprezentantul mărcii.

# FUNCȚII SUPLIMENTARE DE ASISTENȚĂ LA CONDUCERE

## Anomalie de funcționare

Dacă sistemul detectează o defecțiune, pe tabloul de bord este afișat mesajul "Radar lateral de controlat".

Consultați un reprezentant al mărcii.

3



Din cauza prezenței senzorilor de pe bara parașoc spate, este recomandat să lăsați toate intervențiile asupra barei parașoc (reparații, înlocuiri, vopsiri etc.) în seama unui specialist calificat.



– Sistemul folosește o lățime de bandă standard. În cazul în care conduceți pe o bandă lată, se poate ca sistemul să nu detecteze un vehicul în unghiul mort.

– În caz de expunere la unde electromagnetice puternice (sub liniile de înaltă tensiune) sau la condiții meteo foarte nefavorabile (ploaie puternică, ninsoare etc.), sistemul poate fi perturbat temporar. Rămâneți vigilenți la condițiile de drum.

**Risc de accident.**

## FUNCȚII SUPLIMENTARE DE ASISTENȚĂ LA CONDUCERE



Această funcție reprezintă un ajutor suplimentar la conducere. Această funcție nu înlocuiește, în niciun caz, vigilența și responsabilitatea șoferului, care trebuie să păstreze în permanență controlul asupra vehiculului. Șoferul trebuie să adapteze întotdeauna viteza la condițiile de drum, indiferent de indicațiile sistemului. Sistemul nu trebuie să fie considerat sub nicio formă detector de obstacole sau sistem anticolidiune.

### **Intervenții/reparații asupra sistemului**

- În caz de impact, alinierea radarului poate fi modificată, iar funcționarea acestuia va fi astfel afectată. Dezactivați funcția și consultați un reprezentant al mărcii.
- Orice intervenție în zona în care se află radarele (reparații, înlocuiri etc.) trebuie să fie efectuată de către un specialist calificat.

Numai un Reprezentant al mărcii este abilitat să intervină asupra sistemului.

### **Perturbarea sistemului**

Funcționarea sistemului poate fi perturbată sau deteriorată de condiții precum:

- mediu complex (poduri metalice, tunel, drumuri cu bariere pe margine etc.);
- condiții meteo nefavorabile (ninsoare, grindină, polei...).

### **Risc de alarme false sau absența alertelor**

În cazul în care sistemul funcționează anormal, dezactivați-l și consultați un reprezentant al mărcii.

## FUNCȚII SUPLIMENTARE DE ASISTENȚĂ LA CONDUCERE



### Limitarea funcționării sistemului

- Zona radarului trebuie să rămână curată și nemodificată, pentru a garanta buna funcționare a sistemului.
- Este posibil ca obiectele mici aflate în mișcare în proximitatea vehiculului (motociclete, biciclete, pietoni etc.) să nu fie recunoscute de sistem.
- La virajul în curbe, este posibil ca radarele să nu mai detecteze temporar vehiculele de pe benzile învecinate.
- Funcția vă poate avertiza târziu atunci când se apropie două alte vehicule din spate, unul lângă celălalt, pe benzile învecinate (în cazul unui drum cu 3 benzi), cu o viteză mult mai mare decât cea a vehiculului dumneavoastră.
- Este posibil ca sistemul să nu vă avertizeze atunci când celelalte vehicule circulă cu viteze semnificativ diferite.
- Dacă vehiculul este depășit de un vehicul lung (de ex.: vehicule de capacitate mare în depășire la o viteză similară cu cea a vehiculului), este posibil ca sistemul să întrerupă avertismentul înainte de terminarea manevrei.
- Vehiculul rulează pe un drum sinuos.

### Dezactivare funcție

Trebuie să dezactivați funcția atunci când:

- zona radarului a fost deteriorată (bara de protecție spate);
- vehiculul este echipat cu un atelaj care nu este recunoscut de sistem.

# FUNCTII SUPLIMENTARE DE ASISTENȚĂ LA CONDUCERE

## Alertă de distanță de siguranță



Această funcție reprezintă un ajutor suplimentar la conducere. Această

funcție nu înlocuiește, în niciun caz, vigilența și responsabilitatea șoferului, care trebuie să păstreze în permanență controlul asupra vehiculului.



Pe baza informațiilor furnizate de camera **1**, această funcție îl informează pe șofer în legătură cu

intervalul de timp dintre vehiculul său și vehiculul din fața sa, astfel încât să mențină o distanță sigură de oprire între cele două vehicule.

Funcția se activează atunci când viteza vehiculului este cuprinsă între aproximativ 30 și 200 km/h.

### Amplasarea camerei 1

Aveți grijă ca parbrizul să nu fie acoperit (de murdărie, noroi, zăpadă, condens etc.).

### Activare/dezactivare



La fiecare pornire a vehiculului, funcția va fi reluată în modul salvat în momentul ultimei opriri a motorului.

## Activare/dezactivare de pe ecranul multimedia 2



Din domeniul "VEHICUL" de pe ecranul multimedia **2**, apăsați pe meniul "ASIST. LA CONDUS".

Activați sau dezactivați funcția "Distanța în față".

### Vehicule echipate cu un ecran multimedia 3

Pentru a activa sau a dezactiva funcția, consultați instrucțiunile multimedia.

Selectați "ON" sau "OFF".

# FUNCȚII SUPLIMENTARE DE ASISTENȚĂ LA CONDUCERE

## Activarea, dezactivarea sistemului de pe tabloul de bord 3



- Cu vehiculul staționat, apăsați butonul **4** de câte ori este necesar pentru a ajunge la domeniul "Setări";
- apăsați în mod repetat pe comanda **5** sau **6** pentru a ajunge la meniul "Setări vehicul". Apăsați pe butonul **8** OK;
- apăsați în mod repetat pe comanda **5** sau **6** pentru a ajunge la meniul "ASIST. LA CONDUS". Apăsați pe butonul **8** OK;
- apăsați, în mod repetat, pe comanda **5** sau **6** pentru a ajunge la setările "Alarmă distanță";
- apăsați pe butonul **8** OK pentru a activa sau a dezactiva funcția;

funcție activată

Funcția  este dezactivată

Apăsați butonul **7** pentru a reveni la meniul anterior.

## Funcționare

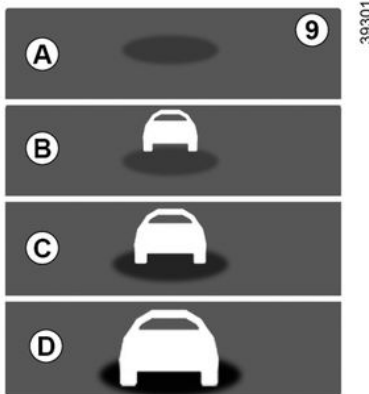

Cu funcția activată, indicatorul **9** este afișat pe tabloul de bord și îl informează pe șofer în legătură cu distanța dintre vehiculul său și vehiculul din față.

- **A** (gri): funcție defectă;
- **A** (verde): nici un vehicul detectat;
- **B** (verde): intervalul de timp este mai mare de sau egal cu aproximativ

două secunde (distanța dintre cele două vehicule adaptată la viteza dvs.);

- **C** (portocaliu): intervalul de timp este de aproximativ 1-2 secunde (distanță insuficientă între cele două vehicule);

- **D** (roșu): intervalul de timp este mai mic sau egală cu aproximativ o secundă (distanță absolut insuficientă între cele două vehicule).

Dacă între cele două vehicule există un interval mai mic de aproximativ 0,5 secunde, marmorul luminos **3** de pe afișajul **D** va apărea cu roșu pe tabloul de bord.

În anumite condiții, este posibil ca intervalul de timp să nu fie afișat:

- într-un viraj;
- la schimbarea benzii;
- dacă vehiculul din față nu este suficient de departe sau este în afara razei de acțiune a camerei.

# FUNCȚII SUPLIMENTARE DE ASISTENȚĂ LA CONDUCERE

## Avertizare



Măsurarea se afișează cu titlu informativ: sistemul nu efectuează nicio acțiune asupra vehiculului.

Această funcție nu este concepută pentru utilizarea în mediul urban sau pentru un stil de condus dinamic (virare, accelerare, frânare bruscă etc.), ci mai degrabă pentru situații de rulare stabilă.

Funcția nu interacționează cu sistemul de frânare.

Suprafețele radarului și camerei trebuie să fie curate și nemodificate, pentru a garanta buna funcționare a sistemului.

Orice intervenție în zona în care se află radarul și/sau camera (înlocuiri, reparații, modificări la parbriz și/sau bara de protecție etc.) trebuie să fie efectuată de către un specialist calificat.

## FUNCȚII SUPLIMENTARE DE ASISTENȚĂ LA CONDUCERE



Această funcție reprezintă un ajutor suplimentar la conducere. Această funcție nu înlocuiește, în niciun caz, vigilența și responsabilitatea șoferului, care trebuie să păstreze în permanență controlul asupra vehiculului.

### **Intervenții/reparații asupra sistemului**

- În caz de impact, alinierea camerei poate fi modificată, funcționarea acesteia putând fi, astfel, afectată. Dezactivați funcția și consultați un reprezentant al mărcii.
- Orice intervenție în zona în care se află camera (reparații, înlocuiri, modificări la parbriz etc.) trebuie să fie efectuată de către un specialist calificat.

Numai un Reprezentant al mărcii este abilitat să intervină asupra sistemului.

### **Situații de perturbare a sistemului**

- parbriz acoperit (de murdărie, gheață, zăpadă, condens etc.);
- un mediu complex (șantier de construcții, lucrări rutiere etc.);
- condiții meteo nefavorabile (ninsoare, grindină, polei etc.);
- vizibilitate redusă (noapte, ceață etc.);
- contrast slab între vehiculul din față și mediul înconjurător (de exemplu: vehicul alb într-o zonă cu zăpadă etc.);
- orbirea (soare orbitor, luminile vehiculelor ce vin din sens opus etc.);
- drumul este îngust, șerpuit sau sinuos (viraje strânse etc.)

### **Risc de alarme false eronate.**



# FUNCȚII SUPLIMENTARE DE ASISTENȚĂ LA CONDUCERE

## Frânare activă de urgență



Sistemul utilizează informațiile de la camera **1** pentru a determina distanța de la vehiculul dvs.:

– față de vehiculul din față de pe aceeași bandă;

sau

– și orice vehicul care vine din sens opus, în contextul unei manevre de schimbare a direcției;

sau

– și vehiculele care trec perpendicular;

sau

– vehiculele staționate;

– și pietonii și bicicliștii din jur.

Sistemul informează șoferul dacă există riscul de coliziune directă astfel încât acesta să poate efectua manevrele de urgență necesare (apăsarea pedalei de frână și/sau rotirea volanului).

În funcție de viteza de reacție a șoferului, sistemul poate oferi asistență la frânare pentru a limita daunele sau pentru a evita o coliziune.

**Altfel, sistemul este inactiv și nu declanșează o alertă.**



Această funcție reprezintă un ajutor suplimentar la conducere.

Această funcție nu înlocuiește, în niciun caz, vigilența și responsabilitatea șoferului, care trebuie să păstreze în permanență controlul asupra vehiculului



**Acest sistem poate aplica o frânare maximă pe vehicul până la oprirea completă, dacă este necesar.**

Pentru securitatea dumneavoastră, purtați întotdeauna centura de siguranță în timpul deplasărilor cu vehiculul și asigurați-vă că este încărcată, astfel încât niciun obiect să nu poată fi proiectat în față și să lovească pasagerii.

## Poziția camerei 1

Aveți grijă ca parbrizul să nu fie acoperit (de murdărie, noroi, zăpadă, condens etc.).

## Funcționare

În timpul conducerii, atunci când există un risc de coliziune, sistemul:

– **vă avertizează dacă există un risc de coliziune:** mesajul "Obstacol detectat" apare pe tabloul de bord, însoțit de un semnal sonor.

**Notă:** Dacă șoferul apasă pedala de frână și sistemul detectează în continuare un risc de coliziune, forța de frânare poate fi mărită dacă nu este suficientă pentru a preveni coliziunea.

## FUNCȚII SUPLIMENTARE DE ASISTENȚĂ LA CONDUCERE

– **poate declanșa frânarea:** dacă șoferul nu reacționează la alertă și coliziunea devine iminentă, martorul

luminos roșu  și mesajul "Frânați" sunt afișate pe tabloul de bord, însoțite de un semnal sonor.

### Notă:

– dacă șoferul utilizează comenzile vehiculului (volan, pedale etc.), este posibil ca sistemul să reacționeze cu întârziere sau să nu se activeze;  
– dacă frânarea activă de urgență a determinat oprirea vehiculului, vehiculul este menținut staționar pentru o perioadă scurtă de timp. Dincolo de această limită de timp, șoferul trebuie să mențină vehiculul staționar prin menținerea piciorului pe pedala de frână;  
– după ce sistemul activează frânarea, se va afișa mesajul "Siguranță avansată activată".



În cazul unei manevre de urgență, puteți să opriți frânarea în orice moment

prin:

- atingând pedala de accelerație; sau
- rotirea volanului ca manevră de evitare a unei coliziuni.



### Particularități ale avertismentelor

În funcție de viteză, avertizarea și frânarea pot fi activate simultan.

### Detectarea vehiculelor

#### Detectarea vehiculelor care circulă pe aceeași bandă

Riscul unei coliziuni cu vehiculul din fața dvs. de pe aceeași bandă este detectat de sistem atunci când:

- vehiculul dvs. se deplasează cu o viteză cuprinsă între aproximativ 8 km/h și 180 km/h.

### Detectarea vehiculelor care vine din sens opus, în contextul unei manevre de schimbare a direcției

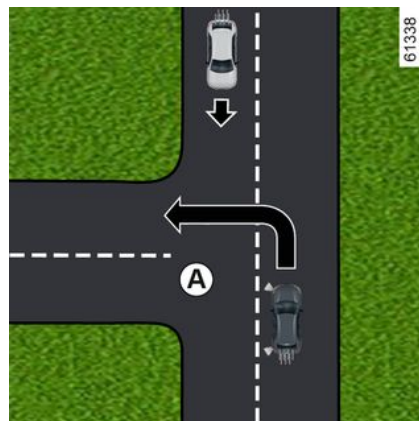

În momentul în care doriți să schimbați direcția (de exemplu, **A**), vehiculele care vin din sens opus sunt detectate de sistem atunci când:

- vehiculul dvs. se deplasează cu o viteză cuprinsă între aproximativ 8 km/h și 20 km/h;
- ați activat lumina de semnalizare a direcției.

#### Detectarea vehiculelor care traversează banda perpendicular

Vehiculele care traversează banda perpendicular sunt detectate de sistem atunci când:

## FUNCȚII SUPLIMENTARE DE ASISTENȚĂ LA CONDUCERE

– vehiculul dvs. se deplasează cu o viteză cuprinsă între aproximativ 20 km/h și 60 km/h.

### **Detectarea vehiculelor staționare**

Vehiculele staționare sunt detectate de sistem atunci când:

– vehiculul dvs. se deplasează cu o viteză cuprinsă între aproximativ 7 km/h și 80 km/h.

### **Detectarea pietonilor și bicicliștilor**

### **Detectarea pietonilor și bicicliștilor de pe aceeași bandă**

Sistemul detectează pietonii și bicicliștii atunci când:

– vehiculul dvs. se deplasează cu o viteză cuprinsă între aproximativ 8 km/h și 85 km/h.

### **Detectarea pietonilor și bicicliștilor la schimbarea direcției**

Sistemul detectează pietonii și bicicliștii atunci când:

– vehiculul dvs. se deplasează cu o viteză cuprinsă între aproximativ 8 km/h și 20 km/h;

### **Activare/dezactivare**



Apoi, în funcție de vehicul și de perioada de timp care urmează ultimei opriri a motorului, funcția este reactivată:

- atunci când vehiculul este deblocat;
- sau
- la deschiderea unei uși față;
- sau
- atunci când motorul este repornit.

### **Activarea/dezactivarea sistemului de pe ecranul multimedia 2**



Pentru a activa sau a dezactiva funcția, consultați instrucțiunile multimedia.

Selecția ON sau OFF.

# FUNCȚII SUPLIMENTARE DE ASISTENȚĂ LA CONDUCERE

## Activarea/dezactivarea sistemului de pe calculatorul de bord 3



- Cu vehiculul oprit, apăsați butonul **4** de câte ori este nevoie pentru a ajunge la fila "VEHICUL";
- apăsați în mod repetat pe comanda **5** sau **6** pentru a ajunge la meniul "Setări". Apăsați pe butonul **7** OK;
- apăsați în mod repetat pe comanda **5** sau **6** pentru a ajunge la meniul "ASIST. LA CONDUS". Apăsați pe butonul **7** OK;
- apăsați succesiv comanda **5** sau **6** pentru a ajunge la meniul "Frânare activă", după care apăsați butonul **7** OK.

Apăsați din nou pe butonul **7** OK pentru a activa sau a dezactiva funcția:

funcție activată;

funcție dezactivată.

La dezactivarea sistemului, martorul

luminos  se aprinde sau, în funcție de vehicul, martorul luminos

 se aprinde în galben pe tabloul de bord.

Atunci când sistemul este activat, martorul luminos dispare.

### Setări



Din motive de securitate, efectuați reglajele în timp ce vehiculul este staționar.

## Reglarea setărilor din ecranul multimedia 2



Cu vehiculul staționar, pentru a accesa setările funcțiilor de pe ecranul multimedia **2**, consultați instrucțiunile multimedia:

– "Alertă": reglați nivelul de sensibilitate a alertelor. Pentru aceasta, selectați:

- « Întârziat » ;
- « Standard » ;
- « Devreme » .

Pentru mai multe informații, consultați instrucțiunile multimedia.

# FUNȚII SUPLIMENTARE DE ASISTENȚĂ LA CONDUCERE

## Reglarea setărilor de pe panoul de instrumente 3



- Cu vehiculul oprit, apăsați butonul **4** de câte ori este nevoie pentru a ajunge la fila "VEHICUL";
- apăsați în mod repetat pe comanda **5** sau **6** pentru a ajunge la meniul "Setări". Apăsați pe butonul **7** OK;
- apăsați în mod repetat pe comanda **5** sau **6** pentru a ajunge la meniul "ASIST. LA CONDUS". Apăsați pe butonul **7** OK;
- apăsați repetat comanda **5** sau **6**, pentru a ajunge la meniul "Sensibilitate frânare activă". Apăsați pe butonul **7** OK;
- apăsați în mod repetat comanda **5** sau **6** pentru a regla setarea. Apăsați pe butonul **7** OK.

## Temporar indisponibil

Atunci când sistemul detectează o anomalie temporară, matorul luminos



se aprinde sau, în funcție de

vehicul, matorul luminos  se aprinde în galben pe tabloul de bord.

Cauzele posibile sunt:

- sistemul este orbit temporar (orbire de la soare, luminile de întâlnire, condiții meteorologice nefavorabile etc.). Sistemul va fi operațional din nou atunci când condițiile de vizibilitate se îmbunătățesc;
- sistemul este întrerupt temporar (de ex.: parbrizul sau bara de protecție față sau spate sunt acoperite de murdărie, noroi, zăpadă, condens etc.). În acest caz, parcați vehiculul și opriți motorul. Curățați parbrizul și bara de protecție față. La următoarea pornire a motorului, matorul luminos și mesajul se sting.

Dacă nu este cazul, acest lucru poate apărea din altă cauză; contactați un Reprezentant al mărcii.

## Anomalie de funcționare

Dacă funcția detectează o defecțiune de funcționare, lumina de avertizare sau, în funcție de automobil, matorul

luminos  sau, în funcție de

vehicul, matorul luminos  apare pe panoul de instrumente însoțit de mesajul "Controlează camera frontală" sau "Verificați camera".

Consultați un reprezentant al mărcii.

# FUNCȚII SUPLIMENTARE DE ASISTENȚĂ LA CONDUCERE

## Avertizare



### Frânare activă de urgență

Această funcție reprezintă un ajutor suplimentar la conducere. Această funcție nu înlocuiește, în niciun caz, vigilența și responsabilitatea șoferului, care trebuie să păstreze în permanență controlul asupra vehiculului.

Declanșarea acestei funcții poate fi întârziată sau împiedicată atunci când sistemul detectează semne clare de control al vehiculului de către șofer (rotirea volanului, apăsarea pedalelor etc.).

Sistemul nu se poate activa:

- atunci când schimbătorul de viteze este în punctul neutru sau pedala de ambreiaj a fost apăsată timp de aproximativ 10 secunde;
- dacă frâna de parcare este aplicată;
- atunci când Controlul dinamic al traiectoriei (ESC) este pornit.

### Intervenții/reparații asupra sistemului

- În caz de impact, alinierea camerei poate fi modificată, funcționarea acesteia putând fi, astfel, afectată. Dezactivați funcția și consultați un reprezentant al mărcii.
- Orice intervenție în zona în care se află camera (reparații, înlocuiri, modificări la parbriz etc.) trebuie să fie efectuată de către un specialist calificat.

Numai un Reprezentant al mărcii este abilitat să intervină asupra sistemului.

### Perturbarea sistemului

Funcționarea sistemului poate fi perturbată sau deteriorată de anumite condiții, de exemplu:

- condiții meteo nefavorabile (ninsoare, grindină, polei etc.);
- vizibilitate redusă (noapte, ceață etc.);
- contrast slab între un obiect (vehicul etc.) și mediul înconjurător (de ex.: vehicul alb pe timp de ninsoare etc.);
- orbirea (soare orbitor, luminile vehiculelor ce vin din sens opus etc.);
- parbriz acoperit (de murdărie, gheață, zăpadă, condens etc.);
- ...

În aceste condiții, este posibil ca sistemul să nu reacționeze, poate să avertizeze șoferul sau să frâneze accidental.



## Limitarea funcționării sistemului

- La fiecare pornire a vehiculului, sistemul efectuează o calibrare în funcție de mediul înconjurător al vehiculului și poate fi inactiv o perioadă de timp cuprinsă între aproximativ două și cinci minute.
- Un vehicul care circulă din sens invers nu declanșează nicio alertă și nicio acțiune asupra funcționării sistemului.
- Camera trebuie să fie menținută curată și nemodificată, pentru a garanta buna funcționare a sistemului.
- În cazul vehiculelor de gabarit mic, precum motocicletele sau biciclete, este posibil ca sistemul să nu reacționeze la fel de eficient precum în cazul celorlalte vehicule;
- Este posibil ca sistemul să nu funcționeze în mod corespunzător atunci când suprafața carosabilului este alunecoasă (ploaie, zăpadă, polei etc.);
- ...

În aceste condiții, este posibil ca sistemul să nu reacționeze, poate să avertizeze șoferul sau să frâneze accidental.

## Dezactivare funcție

Trebuie să dezactivați funcția atunci când:

- zona camerei a fost deteriorată (de exemplu, interiorul sau exteriorul parbrizului);
- vehiculul este remorcat (depanare);
- parbrizul este fisurat sau deformat (nu efectuați reparații ale parbrizului în această zonă; solicitați înlocuirea acestuia de către un reprezentant al mărcii);
- nu rulați pe un drum asfaltat.

În cazul în care sistemul funcționează anormal, dezactivați-l și consultați un reprezentant al mărcii.

## Întreprerea funcției

Putetiți întrerupe funcția de frânare activă de urgență în orice moment, apăsând pe pedala de accelerație sau prin rotirea volanului într-o manevră de evitare.

# FUNCȚII SUPLIMENTARE DE ASISTENȚĂ LA CONDUCERE

## Avertizare vigilență șofer

Avertizarea de vigilență pentru șofer este o funcție care analizează comportamentul șoferului (stilul de conducere, virarea vehiculului etc.) și îl alertează dacă există riscul de adormire.

Acesta ia în considerare indicatori precum:

- mișcările volanului;
- acțiunile șoferului asupra altor sisteme (indicatoare, pedală de frână etc.).



Această funcție reprezintă un ajutor suplimentar pentru conducere în cazul riscului de oboseală. Funcția nu funcționează pe vehicul. Funcția nu poate, în nici un caz, să înlocuiască responsabilitatea șoferului în timpul condusului. Șoferul trebuie să adapteze întotdeauna condusul în funcție de nivelul de atenție, indiferent de indicațiile sistemului.

## Funcționare



64877

- au trecut câteva minute de la ultima oprire a vehiculului;
- viteza vehiculului este mai mare de 70 km/h, cu aproximație.

Dacă există riscul oboselii sau al afectării atenției, mesajul "Avert. oboseală la o pauză!" **1** este afișat pe tabloul de bord, însoțit de un semnal sonor. Apăsați pe butonul **2** OK pentru a elimina alerta. Este recomandat să vă opriți cât mai curând posibil pentru o pauză.

După ștergerea mesajului, sistemul continuă monitorizarea vigilenței și emite un nou avertisment, dacă este necesar.



64296

Funcția este pregătită pentru avertizare dacă:



Avertizarea de vigilență pentru șofer monitorizează constant atenția șoferului și poate oferi mai multe avertismente per călătorie. Sistemul se resetează de fiecare dată când motorul este pornit.



# FUNCȚII SUPLIMENTARE DE ASISTENȚĂ LA CONDUCERE

## Activare/dezactivare



Din motive de securitate, efectuați reglajele în timp ce vehiculul este staționar.



În funcție de vehicul și de perioada de timp care urmează ultimei opriri a motorului, alertele sunt reactivate:

- atunci când vehiculul este deblocat;
- sau
- la deschiderea unei uși față;
- sau
- atunci când motorul este repornit.



Când alertele sunt dezactivate, sistemul continuă să evalueze starea de oboseală a șoferului.

## Activarea și dezactivarea alertelor utilizând butonul "Siguranța mea" 3



Alertele pot fi dezactivate sau activate folosind modul "Personalizat" al funcției "Siguranța mea" → 204.

Dacă alertele au fost dezactivate anterior folosind modul "Perso":

- **pentru a dezactiva alertele**, apăsați butonul 3 de două ori;
- **pentru a reactiva alertele**, apăsați butonul 4 o dată.

## Activare/dezactivare de pe ecranul multimedia 4



Pentru a activa sau a dezactiva alertele, consultați instrucțiunile multimedia.

Selecționați "ON" sau "OFF".

## Limitările funcționării sistemului

Funcționarea sistemului poate fi perturbată sau deteriorată de anumite condiții, de exemplu:

- anumite stiluri de conducere (conducere incorectă etc.);
- conducerea pe un drum în stare proastă;
- vânt lateral puternic;

# FUNCȚII SUPLIMENTARE DE ASISTENȚĂ LA CONDUCERE

- Ceasul este configurat greșit (în funcție de vehicul);
- drumuri sinuoase;
- tracțiunea remorcii.

## Anomalie de funcționare

Dacă sistemul detectează o defecțiune, pe tabloul de bord se afișează mesajul "Monit. vigilență de

verificat" și martorul luminos .

Controlați sistemul la un Reprezentant al mărcii.

## Detectarea semnelor de circulație



Sistemul afișează limitele de viteză pe tabloul de bord în funcție de

indicatoarele rutiere detectate pe marginea drumului.

Utilizează în principal informațiile provenite de la camera **1** fixată pe parbriz, în spatele retrovizorului. În funcție de țară, sistemul utilizează, de asemenea, informații dintr-un abonament de hărți pentru a interpreta anumite semne (intrarea în oraș etc.).

Semnul afișat pe tabloul de bord se modifică atunci când sistemul detectează un semn rutier.

După ce limitatorul de viteză sau regulatorul de viteză autoadaptiv este activat, puteți adapta valoarea de referință a vitezei limitate la viteza afișată pe tabloul de bord cu ajutorul sistemului (→ **237** → **242**).

Dacă se depășește viteză limitată, semnul rutier afișat pe panoul de instrumente este modificat pentru a informa conducătorul auto.

## Amplasarea camerei 1

Aveți grijă ca parbrizul să nu fie acoperit (de murdărie, noroi, zăpadă, condens etc.).

## Particularități

**Pentru vehiculele cu abonament la hărți:**

- în cazul în care vehiculul călătorește într-o țară în care unitățile de viteză

diferă de cele ale vehiculului, sistemul afișează panoul de limitare a vitezei în unitatea țării, însoțit de limita de viteză convertită în unitatea utilizată de tabloul de bord al vehiculului;

- pentru țările în care limita de viteză este redusă pe timp de ploaie pe anumite tipuri de drumuri, sistemul poate modifica limita de viteză detectată după câteva secunde de la activarea ștergătoarelor de parbriz.

**Pentru vehiculele fără abonament la hărți:** atunci când conduceți într-o țară în care unitățile de măsură a vitezei diferă de cele ale vehiculului dvs., puteți selecta manual unitatea de măsură pentru viteză afișată pe tabloul de bord (de exemplu, schimbarea de la mile la kilometri) pentru a afișa informații precise → **120**.

**Notă:** sistemul nu ia în considerare situațiile excepționale, precum zilele cu poluare crescută.

# FUNCȚII SUPLIMENTARE DE ASISTENȚĂ LA CONDUCERE

## Funcționare



semnal sonor, pentru a-l avertiza pe șofer.

### Martori luminoși

Funcția afișează următorii martori luminoși:

**2.** Semne de circulație suplimentare (începutul sau sfârșitul zonelor "Fără depășire", limită de viteză pe drum alunecos, viteza pentru tractarea unei rulote, limita de viteză și distanța pe care este valabilă etc.)

**3.** Indicatoare rutiere de limitare a vitezei (de exemplu, începutul depășirii zonei interzise).

Dacă se depășește limita de viteză, cercul din jurul panoului clipește (matorul luminos **2**), fiind însoțit de un



### Abonare la hărți

Detectarea semnelor rutiere este asociată cu un abonament la hărți.

În funcție de echipament, este necesar să actualizați hărțile în mod regulat. Dacă hărțile nu sunt actualizate, performanța sistemului va fi afectată (limită de viteză incorectă etc.)

**Notă:** Dacă nu există o hartă pentru o țară, pe ecranul multimedia va apărea un mesaj pentru a informa și pentru a descărca informațiile cartografice referitoare la țara respectivă.

**Pentru a gestiona abonamentul, consultați instrucțiunile multimedia.**

Dacă nu există abonament, sistemul va fi limitat la luarea în considerare a semnelor de limită de viteză atunci când acestea sunt detectate de cameră.

## FUNCȚII SUPLIMENTARE DE ASISTENȚĂ LA CONDUCERE

Sistemul nu va mai lua în considerare informațiile referitoare la hărți.  
Disponibilitatea limitei de viteză poate fi afectată.

3

### Activare/dezactivare



Din motive de securitate, efectuați reglajele în timp ce vehiculul este staționar.



În funcție de vehicul și de perioada de timp care urmează ultimei opriri a motorului, alerta sonoră este reactivată:

- atunci când vehiculul este deblocat;
- sau
- la deschiderea unei uși față;
- sau
- atunci când motorul este repornit.

Activarea, dezactivarea alertelor sonore de depășire a vitezei folosind butonul "Siguranța mea" 4



Alerta sonoră poate fi dezactivată sau activată folosind modul "Perso" al funcției "➔ 204".

- Dacă alerta sonoră a fost dezactivat anterior folosind modul "Perso":
- **pentru a dezactiva alerta sonoră**, apăsați de două ori consecutiv pe butonul 4. Martorul luminos al butonului 4 se stinge;
  - **pentru a reactiva alerta sonoră**, apăsați o dată pe butonul 4. Martorul luminos integrat în butonul 4 se aprinde.

Activarea, dezactivarea alertei sonore de depășire a vitezei de pe ecranul multimedia 5



Pentru a activa sau a dezactiva alertele, consultați manualul de utilizare multimedia.

Selectați "ON" sau "OFF".

# FUNCȚII SUPLIMENTARE DE ASISTENȚĂ LA CONDUCERE

## Variație a vitezei limitate



Pentru a adapta limitatorul de viteză, controlul vitezei de croazieră sau regulatorul de viteză adaptiv la limita de viteză detectată, apăsați comutatorul **6**.

## Indisponibilitate temporară

Dacă sistemul nu este disponibil din motive legate de datele camerei sau

hărții, simbolul  sau, în funcție de

vehicul, simbolul  este afișat pe tabloul de bord. Dacă problema persistă, consultați un Reprezentant al mărcii.

Este posibil ca sistemul să nu detecteze o limitare de viteză dacă:

- parbrizul nu este curat;
- camera este orbită de lumina soarelui;
- vizibilitatea este redusă (ceață etc.);
- panourile sunt ilizibile (acoperite de zăpadă etc.) sau mascate (de un alt vehicul sau de copaci);
- informațiile hărții nu sunt actualizate.

**Notă:** când camera din față este acoperită, mesajul "Camera frontală nu detectează" este afișat pe tabloul de bord. Curățați zona parbrizului din fața camerei.

## Anomalie de funcționare

Atunci când sistemul detectează o

anomalie de funcționare,  sau, în

funcție de vehicul, simbolul  se afișează pe tabloul de bord.

# FUNCȚII SUPLIMENTARE DE ASISTENȚĂ LA CONDUCERE

## Avertizare



Această funcție reprezintă un ajutor suplimentar la conducere.

Această funcție nu înlocuiește, în niciun caz, vigilența și responsabilitatea șoferului, care trebuie să păstreze în permanență controlul asupra vehiculului.

Șoferul trebuie să adapteze întotdeauna viteza la condițiile de drum, indiferent de indicațiile sistemului.

Sistemul detectează semnele de limită de viteză maximă și nu detectează alte semne de circulație (de exemplu, intrarea/ieșirea în/din zonele urbane etc.).

Este posibil ca sistemul să nu detecteze toate semnele de limită de viteză sau le poate interpreta incorect.

Șoferul nu trebuie să ignore semnele care nu sunt detectate de sistem, ci trebuie să respecte cu prioritate indicatoarele rutiere și normele din codul rutier.

În caz de vizibilitate redusă (ceață, zăpadă, gheață etc.), este posibil ca sistemul să nu indice limita de viteză corectă.

Șoferul trebuie să adapteze întotdeauna viteza la condițiile de drum, indiferent de indicațiile sistemului.



# LIMITATOR VITEZĂ

## prezentare



Limitatorul de viteză este o funcție care vă ajută să nu depășiți o viteză de rulare pe care o veți fi ales, numită **viteză limitată**.

## Comenzi

1. Contactor de activare/dezactivare a limitatorului de viteză .
2. Contactor de activare/dezactivare a regulatorului de viteză .
3. Activarea limitatorului de viteză și reducerea vitezei (SET/-).

4. Activarea limitatorului de viteză și creșterea vitezei sau revenirea la viteza limitată memorată (RES/+).
5. Pune în stare de veghe funcția (și memorează limita de viteză (O)).



Puteți asocia limitatorul de viteză la funcția "Detectare semne de circulație" → 232.

## Conducere



dacă a fost setată o limită de viteză dar aceasta nu a fost încă atinsă, conducerea este similară celei a unui vehicul neechipat cu limitator de viteză.

De îndată ce atingeți viteza înregistrată, nicio acțiune asupra pedalei de accelerație nu va permite depășirea vitezei programate decât în caz de urgență (consultați paragraful "Depășire viteză limită").

## Activarea

Apăsați comutatorul **1** până când indicatorul luminos de avertizare este afișat pe panoul de instrumente.

Martorul luminos  este afișat cu gri pe tabloul de bord.

Mesajul "Limitator de viteză pornit" apare pe tabloul de bord, însoțit de liniuțe, pentru a indica faptul că funcția Limitator de viteză este activată și așteaptă introducerea unei viteze limită.

Pentru a înregistra viteza curentă, apăsați pe butonul **4** (RES/+) sau pe butonul **3** (SET/-): limita de viteză înlocuiește liniuțele și, în funcție de

vehicul, martorul luminos  apare în alb.

Viteza minimă înregistrată va fi de 30 km/h.

# LIMITATOR VITEZĂ

## Variație a vitezei limitate

Puteți varia viteza limitată acționând (prin apăsări succesive sau prin apăsare continuă) pe:

- butonul **4** (RES/+) pentru a mări viteza;
- contactorul **3** (SET/-) pentru a micșora viteza.

## Depășire viteză limitată

În orice moment, este posibil să depășiți limita de viteză.

Pentru a face acest lucru: apăsați pedala de accelerație **ferm și până la capăt** (dincolo de punctul de rezistență).

În timpul depășirii, limita de viteză luminează roșu intermitent pe tabloul de bord.

Apoi, eliberați pedala de accelerație: funcția limitatorului de viteză va reveni de îndată ce atingeți o viteză mai mică decât viteza memorată.



Dacă limitatorul de viteză nu este disponibil (după mai multe tentative de activare), contactați un reprezentant aprobat.

## Imposibilitate pentru funcție de a menține viteza limitată

În cazul coborârii unei pante abrupte, este posibil ca sistemul să nu poată menține viteza limitată: în acest caz, viteză limitată clipește cu roșu pe tabloul de bord și un semnal sonor este declanșat periodic, pentru a vă informa în legătură cu această situație.

## Punere în stare de veghe a funcției



Funcția limitator de viteză este suspendată atunci când apăsați pe contactorul **5** (O).

Valoarea vitezei limită este memorată și afișată cu gri pe tabloul de bord.

## Revenire la viteza limitată

Dacă o viteză a fost memorată, este posibil să o restabiliți prin apăsarea butonului **4**.



Atunci când limitatorul este trecut în stare de veghe, apăsarea butonului **3** reactivează funcția fără a ține cont de viteza memorată: este luată în considerare viteza la care rulează vehiculul.

## Oprire funcție

Funcția limitatorului de viteză este întreruptă:

- atunci când apăsați butonul **1**. În acest caz, viteza nu mai este memorată;
- atunci când apăsați butonul **2**. În acest caz, este selectat regulatorul de viteză și nu se memorează nicio valoare pentru viteză.

Martorul luminos  dispare de pe tabloul de bord pentru a confirma că funcția nu mai este activă.



# REGULATOR DE VITEZĂ



## prezentare



Regulatorul de viteză este o funcție care vă ajută să vă mențineți viteza de rulare la o valoare constantă pe care o veți alege, numită **viteză de reglare**.

Această viteză de reglare poate fi setată la orice valoare mai mare de 30 km/h.

## Comenzi

1. Contactor de activare/dezactivare a limitatorului de viteză .
2. Contactor de activare/dezactivare a regulatorului de viteză .

3. Comutați pentru a activa și a reduce viteza de croazieră (SET/-).

4. Comutați pentru a activa și a mări viteza de croazieră sau pentru a restabili viteza de croazieră memorată (RES/+).

5. Treceți funcția în starea de veghe (cu viteza de croazieră memorată) (O).



Această funcție reprezintă un ajutor suplimentar la conducere.

Nu poate înlocui în nicio situație responsabilitatea șoferului de a respecta limitele de viteză sau vigilența acestuia.

Șoferul trebuie să mențină în permanență controlul asupra vehiculului.

Regulatorul de viteză nu trebuie utilizat atunci când circulația este densă, pe drum sinuos sau alunecos (polei, acvaplanare, pietriș) și atunci când condițiile meteorologice sunt defavorabile (ceață, ploaie, vânt lateral...).

**Risc de accident.**

## Activarea

Apăsați contactorul **1**.

Martorul luminos  are culoarea gri.

Pe tabloul de bord apare mesajul "Regulator de viteză activ", însoțit de liniuțe, pentru a indica faptul că funcția Regulator de viteză este activată și așteaptă memorarea unei viteze de croazieră.

## Reglare viteză

În timp ce vehiculul se deplasează cu o viteză constantă (mai mare de aproximativ 30 km/h), apăsați pe butonul **2** (SET/-) sau **3** (RES/+): funcția este activată și este luată în considerare viteza curentă.

Viteza de reglare înlocuiește liniuțele. Regulatorul de viteză este confirmat atunci când viteza memorată și martorul luminos au culoarea verde



Dacă încercați să activați funcția la o viteză mai mică de 30 km/h, se va afișa mesajul "Viteză invalidă" iar funcția va rămâne inactivă.

3

# REGULATOR DE VITEZĂ

## Conducere

Atunci când se înregistrează o viteză de reglare iar funcția de reglare a vitezei este activată, puteți ridica piciorul de pe pedala de accelerație.



Rețineți că trebuie să țineți picioarele în apropierea pedalelor pentru a fi pregătit să interveniți în caz de urgență.

## Variație a vitezei de reglare



Puteți varia viteza de reglare acționând prin apăsări repetate pe:

- butonul **2** (SET/-) pentru a reduce viteza;
- butonul **3** (RES/+) pentru a mări viteza.

**Notă:** apăsați lung unul dintre butoane pentru a modifica viteza în pași succesivi.

## Depășire a vitezei reglate

În orice moment, este posibil să depășiți viteza setată acționând asupra pedalei de accelerație.

Dacă este depășită, valoarea vitezei reglate clipește cu roșu pe tabloul de bord.

Apoi, eliberați pedala de accelerație: după câteva secunde, vehiculul dumneavoastră reia automat viteza de reglare inițială.

## Imposibilitate pentru funcție, de a menține viteza reglată

În cazul unei coborâri abrupte, este posibil ca sistemul să nu mențină viteza de croazieră: viteza stocată clipește în roșu pe panoul de instrumente și un sunet se aude la intervale regulate pentru a vă informa.



Dacă regulatorul de viteză nu mai este disponibil (după mai multe tentative de activare), contactați un Reprezentant al mărcii.

## Punere în stare de veghe a funcției



Funcția este pusă în stare de veghe atunci când acționați asupra:

- butonul **4** (O);
- pedalei de frână;

## REGULATOR DE VITEZĂ

– apăsați pedala ambreiajului sau treceți la neutru (cutie de viteze automată);

– în funcție de vehicul, pedala de ambreiaj pentru o perioadă îndelungată sau în poziția neutră pentru o perioadă îndelungată.

Valoarea vitezei de croazieră este memorată și afișată cu gri pe tabloul de bord.

### Revenire la viteza de reglare

Dacă o viteză este memorată, este posibil să o restabiliți, după ce v-ați asigurat că, condițiile de circulație sunt adaptate (trafic, starea șoselei, condiții meteorologice...).

Apăsați butonul **3** (RES/+) dacă viteza vehiculului este mai mare de 30 km/h.

Atunci când este memorată viteza, activarea regulatorului de viteză este confirmată prin afișarea cu culoarea verde a vitezei de reglare și, în funcție de vehicul, de aprinderea matorului

luminos .

**Notă:** dacă viteza înregistrată anterior este mult mai mare decât viteza curentă, vehiculul va accelera puternic până la acest prag.

Atunci când regulatorul de viteză este în stare de veghe, o apăsare pe contactorul **2** (SET/-) reactivează funcția regulatorului de viteză fără a

ține cont de viteza memorată: viteza la care rulează vehiculul este cea care este luată în calcul.

### Oprire funcție



Funcția regulatorului de viteză este întreruptă:

– atunci când apăsați butonul **1**. În acest caz, viteza nu mai este memorată:

– atunci când apăsați butonul **5**. În acest caz, este selectat limitatorul de viteză și nu se memorează nicio valoare pentru viteză.

Matorul luminos  dispare de pe tabloul de bord pentru a confirma că funcția nu mai este activă.



Trecerea în stare de veghe sau oprirea regulatorului de viteză nu antrenează

reducerea rapidă a vitezei: trebuie să frânați prin apăsare pe pedala de frână.

## REGULATOR DE VITEZĂ ADAPTIV

Pe baza informațiilor de la un radar sau o cameră, funcția Regulator de viteză autoadaptiv (sau funcția Regulator de viteză autoadaptiv Stop and Go, la vehiculele echipate cu cutie de viteze automată) vă permite să mențineți viteza selectată (cunoscută sub numele de viteză de croazieră), în timp ce păstrați o distanță de urmărire în raport cu vehiculul din față de pe aceeași bandă.

În funcție de vehicul, atunci când funcția "Detectare semne de circulație" este activată ➔ 232, sistemul poate adapta viteza vehiculului dvs. în funcție de semnele de limitare a vitezei recunoscute de cameră.

La vehiculele echipate cu o cutie de viteze automată, dacă vehiculul din față se oprește, funcția Stop and Go a regulatorului de viteză adaptiv poate acționa frâna vehiculului până la oprirea completă înainte de a permite vehiculului să se deplaseze.

Sistemul controlează accelerarea și decelerarea vehiculului dvs. cu ajutorul motorului și al sistemului de frânare.

Intervalul maxim al sistemului este de aproximativ 140 de metri. Acest lucru poate varia în funcție de condițiile de drum (relief, condiții meteorologice etc.)

Funcția Regulator de viteză autoadaptiv poate fi activată în funcție de condițiile rutiere (trafic, vreme etc.):

- între 0 km/h și 160 km/h la vehiculele echipate cu o cutie de viteze automată;
- între 30 km/h și 160 km/h la vehiculele echipate cu o cutie de viteze mecanică.

Funcția este indicată de simbolul



### Notă:

- șoferul trebuie să respecte limita de viteză maximă și distanțele de siguranță în conformitate cu legislația din țara în care conduce;
- Regulatorul de viteză autoadaptiv poate frâna vehiculul până la o treime din capacitatea de frânare. În funcție de situație, șoferul poate fi nevoit să frâneze mai tare.



Regulatorul de viteză autoadaptiv nu declanșează o oprire de urgență și capacitatea sa de frânare este limitată.



Această funcție reprezintă un ajutor suplimentar la conducere.

Nu poate înlocui în nicio situație responsabilitatea șoferului de a respecta limitele de viteză, distanțele de siguranță sau vigilența acestuia.

Șoferul trebuie să mențină în permanență controlul asupra vehiculului.

Șoferul trebuie să adapteze întotdeauna viteza în funcție de mediul înconjurător și de condițiile de trafic.

**Folosiți regulatorul de viteză autoadaptiv în afara zonelor intravilane, pe drumuri late cu linii vizibile.**

Este posibil ca funcționarea regulatorului de viteză să fie limitată pe drumuri foarte sinuoase sau alunecoase (polei, acvoplanare, pietriș) sau în condiții meteorologice nefavorabile (ceață, ploaie, vânt lateral etc.)

**Risc de accident.**

# REGULATOR DE VITEZĂ ADAPTIV

## Amplasarea camerei 1



Aveți grijă ca parbrizul să nu fie acoperit (de murdărie, noroi, zăpadă, condens etc.).

## Comenzi



2. Treceți funcția în starea de veghe (cu viteza de croazieră memorată) (0).
3. Setări distanță de siguranță
4. Contactor principal oprire/pornire regulator de viteză adaptiv .
5. Activați, stocați și reduceți viteza de croazieră (SET/-).
6. Comutați pentru a activa și a mări viteza de croazieră sau pentru a restabili viteza de croazieră memorată (RES/+).

## Afișări

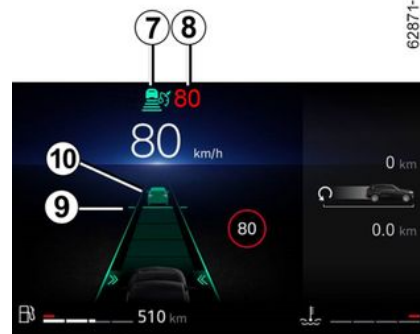

7. Martor luminos regulator de viteză adaptiv.
8. Viteza de croazieră memorată.
9. Distanță de siguranță memorată
10. Vehicul în față.



Camera trebuie să fie menținută curată și nemodificată, pentru a garanta buna funcționare a sistemului.

# REGULATOR DE VITEZĂ ADAPTIV

## Activarea

Apăsăți contactorul **4**.

Martorul luminos **7**  se aprinde în culoarea gri și mesajul "Pilotul automat adaptiv gata de repornit" apare pe tabloul de bord, însoțit de liniuțe pentru a indica faptul că funcția regulator de viteză este activată și în așteptarea înregistrării unei viteze de croazieră.

Această funcție nu poate fi activată atunci când:

- frâna de parcare este strânsă;
- funcția Asistență la parcare este deja activată → **264**.

Mesajul "Regulat. adaptiv indisponibil" se afișează pe tabloul de bord.

## Reglare viteză

Atunci când vehiculul este staționat (la vehiculele echipate cu o cutie de viteze automată) sau atunci când vehiculul se deplasează cu o viteză constantă (toate vehiculele), apăsați pe butonul **5** (SET/-) sau **6** (RES/+) pentru a activa funcția și a stoca viteza curentă.

Viteza de croazieră minimă este de 30 km/h.

Viteza de croazieră **8** înlocuiește liniuțele și funcționarea regulatorului

de viteză este confirmat prin apariția vitezei de croazieră în culoarea verde

și a martorului luminos **7** .

Dacă încercați să activați funcția atunci când viteza vehiculului este de peste 160 km/h sau sub 30 km/h pentru vehiculele echipate cu o cutie de viteze mecanică, mesajul "Viteză invalidă" este afișat și funcția nu este activată.

Atunci când o viteză de reglare este memorată și reglarea este activată, piciorul dumneavoastră poate fi ridicat de pe pedala de accelerație.

### Caracteristică specială pentru vehiculele cu cutie de viteze

**automată:** dacă viteza vehiculului este sub aproximativ 30 km/h, viteza de croazieră va fi setată automat la 30 km/h. Vehiculul va accelera până când va atinge viteza de croazieră memorată.



Important: trebuie să mențineți în permanență picioarele în apropierea pedalelor, pentru prevenirea oricărui eveniment.

## Activarea comenzii distanță de siguranță

De îndată ce regulatorul de viteză este activat, distanța de siguranță implicită **9** este afișată cu verde pe tabloul de bord.

Următoarea setare a distanței este stocată de sistem între fiecare activare a tempomatului adaptiv și pentru următorul ciclu de pornire a vehiculului.

Dacă sistemul detectează un vehicul pe banda dvs., un contur al vehiculului **10** apare deasupra indicatorului de distanță **9** de pe tabloul de bord.

Vehiculul dvs. își adaptează viteza la cea a vehiculului din față și aplică frânele, dacă este necesar (lămpile de stop se aprind), pentru a menține distanța afișată pe tabloul de bord.

**Notă:** dimensiunea conturului **10** variază în funcție de viteza care vă separă de vehiculul din față. Cu cât conturul este mai mare, cu atât vehiculul din față este mai aproape.

## Setarea vitezei de croazieră

Puteți varia viteza apăsând în mod repetat (incrementate mici) sau apăsând și menținând apăsat (incrementate mari) comutatorul **5** sau **6**:

## REGULATOR DE VITEZĂ ADAPTIV

- butonul (SET/-) **5** pentru a reduce viteza;
- butonul (RES/+) **6** pentru a mări viteza.

### Reglarea distanței față de vehiculul din față



Puteți modifica distanța de siguranță față de vehiculul din față în orice moment, apăsând pe contactorul **3** în mod repetat.

Indicatorul de distanță orizontal de pe tabloul de bord indică diferite distanțe de siguranță disponibile:

- indicator de distanță **A**: distanță lungă (corespunde unui interval de aproximativ 2,4 secunde);

- indicator de distanță **B**: distanță intermediară 2 (corespunde unui interval de aproximativ două secunde);
- indicator de distanță **C**: distanță intermediară 1 (corespunde unui interval de aproximativ 1,6 secunde);
- indicator de distanță **D**: distanță scurtă (corespunde unui interval de aproximativ 1,2 secunde).

Indicatorul de distanță selectat apare în verde pe tabloul de bord.

Celelalte indicatoare rămân gri.

**Notă:** distanța trebuie să fie setată în funcție de nivelul de trafic, reglementările locale și condițiile meteorologice.



Următoarea setare a distanței este stocată de sistem între fiecare activare a tempomatului adaptiv și pentru următorul ciclu de pornire a vehiculului.

### Depășire a vitezei reglate



Viteza de croazieră poate fi depășită în orice moment prin apăsarea pedalei de accelerație.

Dacă este depășită, viteza de croazieră **B** apare în roșu.

Indicatorul de distanță clipește în cazul în care distanța dintre vehiculul dvs. și vehiculul din față este mai mică decât distanța de siguranță selectată: funcția "Regulator distanță de siguranță" nu mai este activă.

Apoi, eliberați pedala de accelerație: regulatorul de distanță și regulatorul distanței de siguranță vor relua în mod automat instrucțiunile privind viteza și distanța selectate anterior.

# REGULATOR DE VITEZĂ ADAPTIV

## Manevră de depășire

Dacă doriți să depășiți vehiculul din față, activarea semnalizatorului va anula temporar regulatorul distanței de siguranță și va permite o viteză de accelerare suficientă pentru a finaliza depășirea.

## Stop and start

La vehiculele echipate cu o cutie de viteze automată, dacă vehiculul din față încetinește, sistemul își adaptează viteza până la oprirea completă, dacă este necesar (în cazul unui ambuteiaj etc.). Vehiculul se oprește la o distanță de câțiva metri de vehiculul din față. Funcția Stop and Start poate trece motorul în starea de veghe ➔ 169. Atunci când vehiculul din față pornește din nou:

- dacă oprirea nu durează mai mult de aproximativ treizeci de secunde, vehiculul pornește automat fără nicio acțiune din partea șoferului;
- dacă oprirea durează mai mult de aproximativ treizeci de secunde, trebuie să apăsați pedala de accelerație sau butonul **6** (RES/+) pentru ca vehiculul să pornească din nou. Mesajul "Apasă RES sau accelerează Pentru repornire pilot automat" apare pe tabloul de bord pentru confirmare.

Dacă oprirea durează mai mult de aproximativ trei minute, frâna de parcare asistată este aplicată automat și Regulatorul de viteză adaptiv Stop and Go este dezactivat. Martorul

luminos  se stinge pentru a confirma dezactivarea funcției.

## leșire din starea de veghe

- Frâna de parcare este aplicată.
- Funcția AEB inițiază frânarea.
- Sistemul de parcare (HFP) este activat.
- Senzorul este obstrucționat (este detectată orbirea camerei).
- Turația motorului este sub o turație minimă sau peste o turație maximă (pragurile depind de motor).

## În funcție de viteza de croazieră memorată

Dacă o viteză este memorată, este posibil să o restabiliți, după ce v-ați asigurat că condițiile de circulație sunt adaptate (trafic, starea șoselei, condiții meteorologice...).

Apăsați comutatorul **6** (RES/+) în intervalul de viteză valid.

În momentul revenirii la viteza memorată, activarea regulatorului de viteză este confirmată prin afișarea în verde a vitezei de croazieră.

**Notă:** dacă viteza memorată este mai mare decât viteza curentă, vehiculul va accelera până la viteza respectivă.

## În funcție de viteza curentă

Atunci când regulatorul de viteză este în stare de veghe, o apăsare pe contactorul **5** (SET/-) reactivează funcția regulatorului de viteză fără a ține cont de viteza memorată: viteza la care rulează vehiculul este cea care este luată în calcul.

## Punere în stare de veghe a funcției

Puteți trece funcția în stare de veghe atunci când:

- apăsați contactorul **2** (0);
- aplicați pedala de frână în timp ce vehiculul se deplasează.

Funcția este dezactivată de sistem dacă:

- ați setat cutia de viteze automată la P sau N;
- cuplați treapta de marșarier;
- decuplați centura de securitate a șoferului;
- deschideți una dintre deschiderile mobile;
- apăsați pe butonul de pornire/oprire motor;
- panta este prea abruptă;
- viteza vehiculului este mai mare de 170 km/h;



# REGULATOR DE VITEZĂ ADAPTIV

- dacă viteza este mai mică de 20 km/h, pe vehiculele echipate cu cutie de viteze mecanică;
- sunt declanșate anumite sisteme de corectare și de asistență la conducere (frânare activă de urgență, ABS, ESC);



Trecerea Regulatorului de viteză autoadaptiv în stare de veghe sau dezactivarea acestuia nu antrenează reducerea rapidă a vitezei: trebuie să frânați prin apăsarea pedalei de frână, dacă este necesar.

- atunci când apăsați pedala de ambreiaj pentru o perioadă îndelungată sau țineți îndelung în poziția neutră la vehiculele echipate cu o cutie de viteze mecanică.

Indiferent de circumstanțe, starea de veghe este confirmată de apariția marteilor luminoși în gri și a mesajului "Autopilot Dezactivat" pe tabloul de bord.

## Avertismente "Preluați controlul asupra vehiculului"

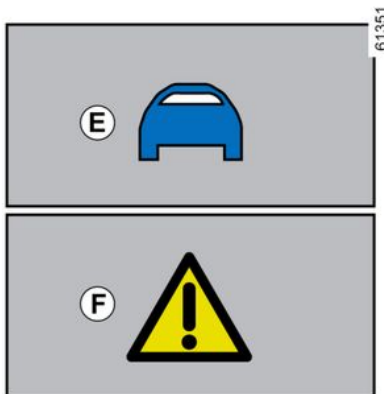

**În anumite situații (de exemplu, când întâlniți un vehicul mult mai lent, când vehiculul din față schimbă rapid benzile etc.), este posibil ca sistemul să nu dispună de suficient timp pentru a reacționa.**

În funcție de situație, sistemul emite un semnal sonor asociat cu:

- alerta portocalie **E**, dacă situația necesită atenția șoferului;
- sau
- alerta roșie **F**, însoțită de mesajul "Frânați", dacă situația necesită atenția imediată a șoferului.

**În toate situațiile, reacționați în consecință și efectuați manevrele corespunzătoare.**

## Oprire funcție

Funcția "Regulator de viteză autoadaptiv" este suspendată atunci când apăsați pe contactorul **4**.

Martorul luminos **7**  dispare de pe tabloul de bord pentru a confirma că funcția nu mai este activă.

## Indisponibilitate temporară

Martorul luminos gri **7**  dispare pentru a confirma dezactivarea automată a funcției.

Asigurați-vă că zona camerei nu a fost ascunsă (de murdărie, noroi, zăpadă etc.) sau supusă unui impact.

Condițiile din anumite zone geografice pot perturba funcția, de exemplu:

- zone aride, tuneluri, poduri lungi sau drumuri cu trafic redus fără linii rutiere, fără semne de circulație sau cu vegetație în apropiere;
- o zonă militară sau un aeroport.

Trebuie să părăsiți aceste zone pentru a putea utiliza funcția.

# REGULATOR DE VITEZĂ ADAPTIV

În toate cazurile, dacă mesajul nu este șters după repornirea motorului, contactați un reprezentant al mărcii.

## Anomalie de funcționare

Dacă este detectată o anomalie a funcției "Regulator de viteză autoadaptiv", mesajul "Controlați Regul. Adaptativ" apare pe tabloul de bord și funcția "Regulator de viteză autoadaptiv" este întreruptă.

Dacă este detectată o anomalie de funcționare la una sau mai multe elemente ale sistemului, funcția "Regulator de viteză autoadaptiv" este suspendată.

Martorul luminos  apare pe tabloul de bord împreună cu, în funcție de defecțiune, unul dintre următoarele mesaje:

- « Controlează camera frontală » ;
- « Verifică vehicul » .

Consultați un reprezentant al mărcii.

## Limitările funcționării sistemului

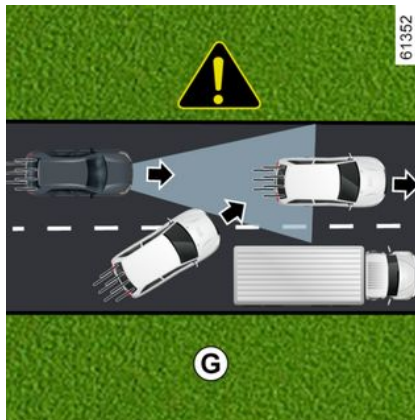

### Detectarea vehiculelor

Sistemul detectează numai vehiculele (autovehicule, camioane, motociclete) care rulează în sensul de mers al vehiculului dvs.

Un vehicul care se deplasează pe aceeași bandă (de exemplu, **G**) va fi luat în considerare de sistem numai atunci când a intrat complet în zonele de detectare ale camerei și radarului.

**Sistemul poate declanșa o frânare bruscă sau întârziată.**

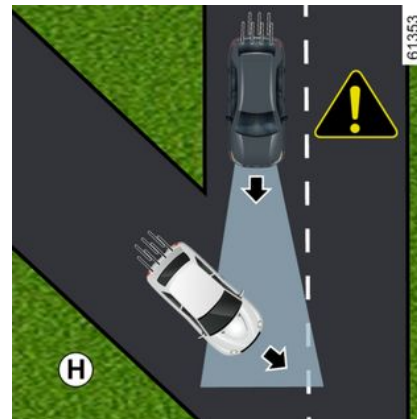

### Sistemul nu poate detecta:

- vehicule care sosesc în intersecții: drum alunecos (de exemplu, **H**) etc.;
- vehiculele care merg pe partea greșită a drumului sau în marșarier spre dvs.

 Regulatorul de viteză autoadaptiv trebuie să fie utilizat doar pe o autostradă (sau pe un drum cu mai multe benzi separate de o barieră).

# REGULATOR DE VITEZĂ ADAPTIV

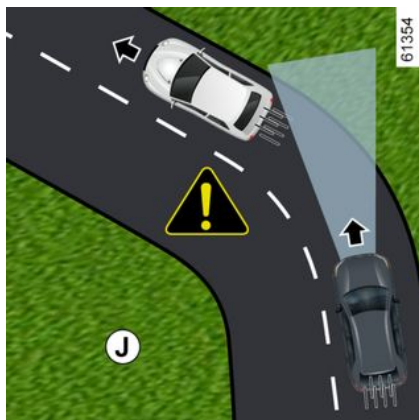

## Detectarea în timpul unui viraj

În timpul unui viraj sau al unei curbe, este posibil ca radarul să nu poată detecta temporar vehiculul din față (de exemplu, **J**).

## Sistemul poate declanșa o accelerare.

La ieșirea dintr-o curbă, detectarea de către sistem a vehiculului din față poate fi perturbată sau întârziată.

## Sistemul poate declanșa o frânare bruscă sau întârziată.

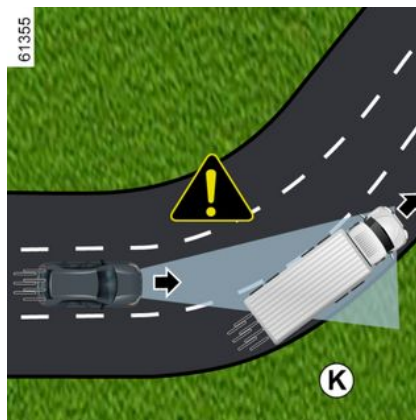

## Detectarea vehiculelor de pe benzile alăturate

Sistemul poate detecta vehiculele care rulează pe o bandă alăturată atunci când:

- conduceți într-o curbă (exemplul **K**);
- rulați pe un drum cu benzi înguste;
- viteza vehiculului de pe banda alăturată este mai mică și dacă unul dintre vehicule se află prea aproape de banda celuilalt.

## Sistemul poate declanșa incorect încetinirea sau frânarea vehiculului.



## Vehicule ascunse din cauza variațiilor de relief ale solului

Sistemul nu va înregistra vehiculele care urcă sau coboară o pantă atunci când sunt ascunse de teren sau atunci când se află în afara zonelor de detectare ale camerei.

## Vehicule în afara zonelor de detectare a camerelor

**Sistemul va reacționa târziu sau nu va reacționa deloc** dacă vehiculele detectate sunt în afara zonelor de detectare ale camerei, în special în următoarele situații:

# REGULATOR DE VITEZĂ ADAPTIV

3

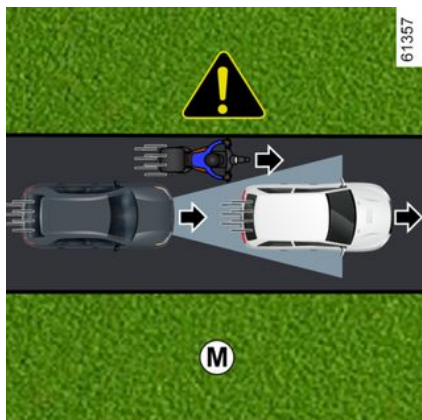

- vehiculele care transportă obiecte lungi care depășesc linia;
- vehiculele centrate insuficient pe bandă;
- vehiculele înguste care sunt foarte aproape (de exemplu, **M**).

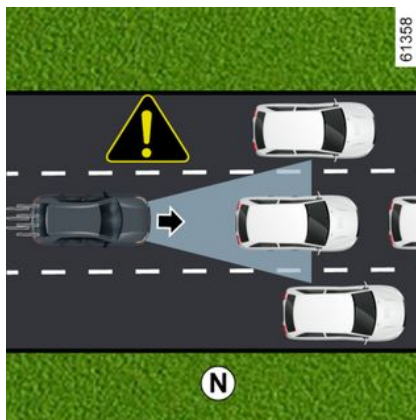

## Vehicule staționare și lente

Atunci când viteza dvs. este de aproximativ 50 km/h, **sistemul nu detectează:**

- vehicule staționare (exemplul **N**);
- vehiculele foarte lente.

Atunci când viteza dvs. este mai mică de aproximativ 50 km/h, **este posibil ca sistemul să nu reacționeze sau să reacționeze foarte târziu** la:

- vehicule staționare (exemplul **N**);
- vehiculele foarte lente;

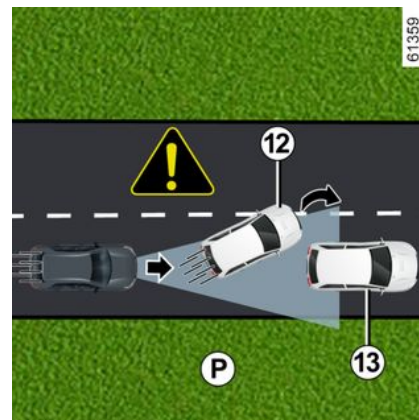

- vehiculele anterioare **12** care schimbă banda sau descoperirea unui vehicul lent sau staționar **13** (de exemplu, **P**);
- vehicule staționare sau lente **14**, când schimbați banda (exemplu **Q**).

# REGULATOR DE VITEZĂ ADAPTIV

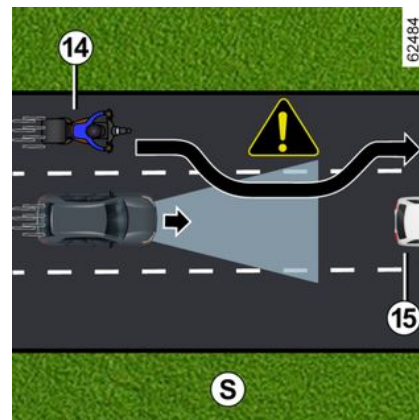
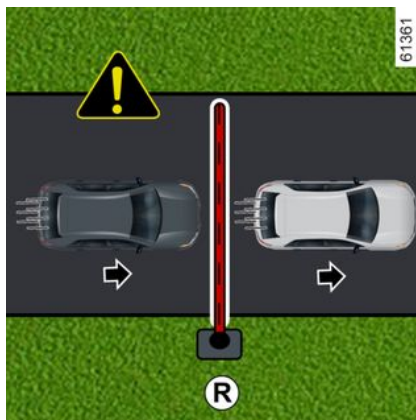
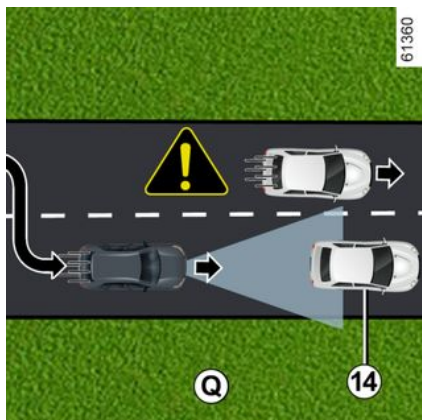

**Fiți mereu gata să preluați controlul asupra vehiculului atunci când întâlniți vehicule staționare sau foarte lente (de exemplu: **N**).** Regulatorul de viteză autoadaptiv nu declanșează o oprire de urgență și capacitatea sa de frânare este limitată.

## **Nedetectarea obstacolelor și obiectelor fixe de mici dimensiuni** **Sistemul nu poate detecta:**

- pietoni, biciclete, scutere, cărucioare de cumpărături, tonete mobile etc.;
- animale;
- obstacole fixe (bariere cu plată, ziduri etc.) (de exemplu, **R**).

Acestea nu sunt luate în considerare de către sistem.

Acestea nu declanșează nicio alertă sau reacție din partea sistemului.

## **Detectarea vehiculelor care se deplasează pe bandă cu viteză mare**

Dacă vehiculul dvs. este depășit de un alt vehicul care se deplasează cu viteză mare **14** (motocicletă, vehicul etc.), iar vehiculul se află temporar între dvs. și vehiculul din față **15**, **sistemul poate declanșa accelerarea, încetinirea sau frânarea inoportună.**

## Avertizare



Această funcție reprezintă un ajutor suplimentar la conducere. Nu poate înlocui în nicio situație responsabilitatea șoferului de a respecta limitele de viteză, distanțele de siguranță sau vigilența acestuia.

Șoferul trebuie să mențină în permanență controlul asupra vehiculului.

Șoferul trebuie să adapteze întotdeauna viteza în funcție de mediul înconjurător și de condițiile de rulare, indiferent de indicațiile sistemului. Cu excepția liniilor care delimitează benzile, indicatoarele de circulație (semafoare, indicatoare, treceri de pietoni etc.) nu sunt recunoscute de sistem. Acestea nu declanșează nicio alertă sau reacție din partea sistemului.

Sistemul nu trebuie să fie considerat sub nicio formă detector de obstacole sau sistem anticoliziune.

**Regulatorul de viteză autoadaptiv trebuie să fie utilizat doar pe o autostradă (sau pe un drum cu mai multe benzi separate de o barieră).**

### **Intervenții/reparații asupra sistemului**

- În caz de impact, alinierea camerei poate fi modificată, funcționarea acesteia putând fi, astfel, afectată. Dezactivați sistemul și consultați un reprezentant al mărcii.
- Orice intervenție în zona în care se află camera (reparații, înlocuiri, modificări la parbriz etc.) trebuie să fie efectuată de către un specialist calificat.

Numai un Reprezentant al mărcii este abilitat să intervină asupra sistemului.

### **Dezactivare funcție**

Trebuie să dezactivați funcția atunci când:

- vehiculul rulează pe un drum sinuos;
- vehiculul este remorcat (depanare);
- vehiculul tractează o remorcă sau o rulotă;
- vehiculul ajunge la un punct de taxare, într-o zonă în care se efectuează lucrări rutiere sau pe o bandă îngustă;
- vehiculul urcă sau coboară pe o pantă foarte abruptă;
- vizibilitatea este slabă (soare orbitor, ceață etc.);
- vehiculul rulează pe o suprafață de drum alunecoasă (ploaie, zăpadă, pietriș etc.);
- condițiile meteorologice sunt nefavorabile (ploaie, ninsoare, vânt lateral etc.);
- zona camerei a fost deteriorată (de exemplu, interiorul sau exteriorul parbrizului);

## REGULATOR DE VITEZĂ ADAPTIV

– parbrizul este crăpat sau distorsionat.

**În cazul în care sistemul funcționează anormal, dezactivați-l și consultați un reprezentant al mărcii.**



### Situații de perturbare a sistemului

Funcționarea sistemului poate fi perturbată sau deteriorată de condiții precum:

- parbriz acoperit (de murdărie, gheață, zăpadă etc.);
- condiții meteo nefavorabile (ninsoare, ploaie torențială, grindină, polei etc.);
- vizibilitate redusă (noapte, ceață etc.);
- contrast slab între vehiculul din față și mediul înconjurător (de exemplu: vehicul alb într-o zonă cu zăpadă etc.);
- orbirea (soare orbitor, luminile vehiculelor ce vin din sens opus etc.);
- drum îngust, șerpuit sau sinuos (viraje strânse etc.);
- un vehicul mai lent cu o diferență semnificativă de viteză;
- utilizarea covoarelor care nu sunt adaptate la vehicul. Pe partea șoferului, nu utilizați decât covorașe adaptate vehiculului, care se prind peste elementele preinstalate și verificați regulat fixarea lor. Nu suprapuneți mai multe covorașe.

**Risc de blocare a pedalelor.**

**În aceste cazuri, sistemul poate interveni în mod incorect.**

**Risc de frânare sau accelerare accidentală.**

Multe situații neprevăzute pot afecta funcționarea sistemului. Unele obiecte sau vehicule care pot apărea în zona de detectare a camerei sau a radarului pot fi interpretate în mod incorect de către sistem, ceea ce poate duce la o posibilă accelerare sau frânare necorespunzătoare.

**Trebuie să fiți întotdeauna atent la evenimentele neașteptate care pot apărea în timp ce conduceți. Păstrați întotdeauna controlul asupra vehiculului, prin menținerea picioarele în apropierea pedalelor, astfel încât să puteți reacționa în cazul unui incident.**

# ASISTENȚĂ LA STAȚIONARE

## Asistență la staționare

### Principiu de funcționare

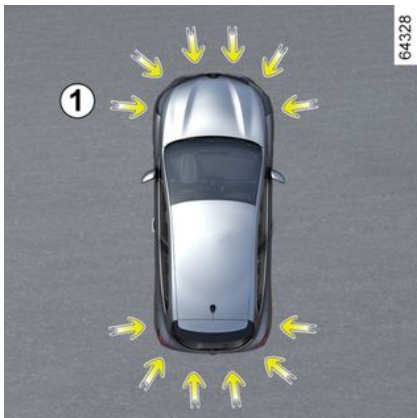

Senzorii cu ultrasunete, indicați prin săgețile **1**, sunt montați în barele de protecție pentru a detecta obstacolele din apropierea vehiculului.

Funcția avertizează șoferul prin semnale sonore și un afișaj care reprezintă zona în care a fost detectat obstacolul.

În funcție de echipament, sistemul detectează obstacolele din spatele, fața și lateralele vehiculului.

Sistemul de asistență la parcare nu este activat decât atunci când

vehiculul rulează cu o viteză mai mică de 10 km/h aproximativ.

Funcția nu ia în considerare sistemele de remorcare sau de transport, care nu sunt recunoscute de către sistem.



Această funcție reprezintă un ajutor suplimentar la conducere.

Aceasta nu trebuie, în nicio situație, să înlocuiască atenția sau responsabilitatea șoferului în timpul manevrelor de mers înapoi. Șoferul trebuie să fie întotdeauna pregătit pentru evenimentele neprevăzute care pot interveni în timpul conducerii: aveți grijă întotdeauna să nu existe obstacole mobile, mici și înguste (de exemplu, un copil, un animal, un cărucior de copil, o bicicletă, o piatră, un stâlp etc.) în punctul mort în timpul manevrelor.



În caz de șoc pe partea inferioară a caroseriei vehiculului în timpul unei manevrări (de exemplu:

contact cu o bornă, un trotuar supraînălțat sau orice alt mobilier urban) puteți deteriora vehiculul (de exemplu: deformare a unei osii).

Pentru a evita orice risc de accident, controlați vehiculul la un Reprezentant al mărcii.

### Amplasarea senzorilor cu ultrasunete **1**

Asigurați-vă că zonele din jurul senzorilor cu ultrasunete, indicați de săgețile **1**, nu sunt acoperiți (cu murdărie, noroi, zăpadă, o placă de înmatriculare montată/atașată incorect etc.), loviți, modificați (inclusiv vopsea) sau obstrucționați de vreun accesoriu montat în partea din spate și/sau, în funcție de vehicul, în partea din față a vehiculului.



# ASISTENȚĂ LA STAȚIONARE

## Funcționare

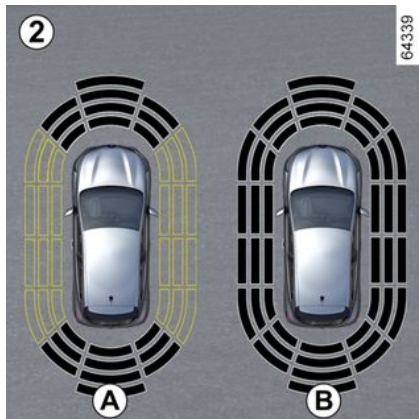

Afișajul 2 arată împrejurimile vehiculului alături de bipuri.

În funcție de echipament, poate fi necesar să parcurgeți câțiva metri înainte ca detectarea laterală să fie activată.

Atunci când toate zonele sunt gri, este supravegheat întregul contur al vehiculului:

- **A**: analiza mediului înconjurător al vehiculului este în curs de desfășurare;
- **B**: analiza mediului înconjurător al vehiculului este finalizată.

## Detectarea obstacolelor

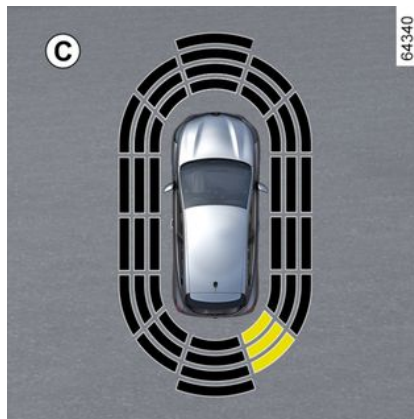

Sistemul este capabil să detecteze majoritatea obstacolelor situate în apropierea părții din spate și, în funcție de echipare, în apropierea părților laterale și din față ale vehiculului.

Frecvența semnalului sonor va crește pe măsură ce vehiculul se apropie de obstacol, până când devine un semnal sonor continuu la aproximativ 20 cm pentru un obstacol detectat pe părțile laterale și la aproximativ 30 cm pentru un obstacol detectat în față sau în spate.

Este afișată zona în care a fost detectat obstacolul (afișaj C).

În funcție de vehicul, zona este afișată cu verde, portocaliu (sau galben, în

funcție de vehicul) sau roșu, în funcție de proximitatea obstacolului detectat.

**i** În caz de modificare a traiectoriei în timpul unei manevre, este posibil ca riscul de coliziune cu un obstacol să fie semnalat prea târziu.

## Caz special cu obstacole detectate pe lateral

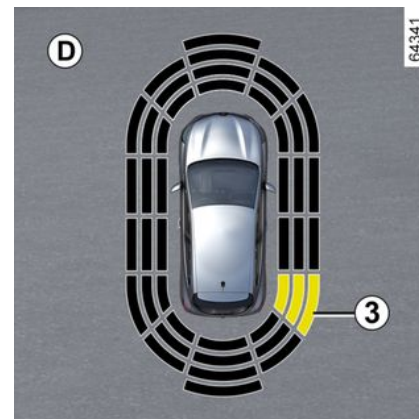

În funcție de orientarea roților, sistemul determină traiectoria vehiculului și avertizează șoferul dacă există sau nu există un risc de coliziune cu un

## ASISTENȚĂ LA STAȚIONARE

obstacol **3** în partea laterală a vehiculului.

Dacă se detectează un obstacol pe laterală:

– În cazul în care există risc de coliziune, semnalele sonore se aud cu frecvență tot mai mare pe măsură ce vehiculul se apropie de obstacol, până când devin continue. Este afișată zona în care a fost detectat obstacolul **3** (afișaj **D**);

– În cazul în care nu există risc de coliziune, nu se va emite niciun semnal la apropierea de obstacol. În funcție de vehicul, zona în care a fost detectat obstacolul **3** este afișată intercalată.



În caz de modificare a traiectoriei în timpul unei manevre, este posibil ca riscul de coliziune cu un obstacol să fie semnalat prea târziu.

### Activare/dezactivare

#### Activare/dezactivare de pe ecranul multimedia **4**



Din domeniul "VEHICUL" de pe ecranul multimedia **4**, apăsați pe meniul "ASIST. PARCARE".

Activați sau dezactivați zonele acoperite de detectoarele cu ultrasunete.

Pentru mai multe informații, consultați manualul multimedia.

**Notă:** În funcție de vehicul, zona de detectare din spate nu poate fi dezactivată.

### Activarea/dezactivarea sistemului de pe calculatorul de bord **5**



– Cu vehiculul staționar, apăsați contactorul **6** de câte ori este necesar pentru a ajunge la fila "VEHICUL";

– apăsați în mod repetat pe comanda **7** sau **8** pentru a ajunge la meniul "ASIST. LA CONDUS". Apăsați pe butonul **9** OK;

– apăsați în mod repetat pe comanda **7** sau **8** pentru a ajunge la meniul "Parcare". Apăsați pe butonul **9** OK;

– apăsați pe butonul **9** OK pentru a activa sau a dezactiva funcția;

–  funcție activată

– Funcția  este dezactivată

## ASISTENȚĂ LA STAȚIONARE

**Notă:** în funcție de vehicul, zona de detectare din spate nu poate fi dezactivată.

### Dezactivarea automată a asistenței la parcare

Sistemul se dezactivează:

- atunci când viteza vehiculului este mai mare de aproximativ 10 km/h;
- în funcție de vehicul, când vehiculul staționează mai mult de aproximativ cinci secunde și este detectat un obstacol (cum ar fi atunci când se află într-un blocaj de trafic etc.);
- atunci când sunteți în poziția **N** sau **P**;

– atunci când se detectează un defect de funcționare.

**Notă:** în funcție de vehicul, dacă vehiculul este echipat cu un atelaj recunoscut de sistem, numai funcția de asistență la parcare cu spatele este dezactivată.

### Setări



Din motive de securitate, efectuați reglajele în timp ce vehiculul este staționar.



La fiecare pornire a vehiculului, funcția reia starea de activare salvată în momentul ultimei opriri a motorului

### Reglarea setărilor din ecranul multimedia 4



Cu vehiculul staționar, din lumea "VEHICUL" de pe ecranul multimedia 4, apăsați meniul "ASIST. PARCARE" Pentru mai multe informații, consultați manualul multimedia.

### Reglarea setărilor de pe calculatorul de bord 5



- Cu vehiculul staționar, apăsați contactorul 6 de câte ori este necesar pentru a ajunge la fila "VEHICUL";
- apăsați în mod repetat pe comanda 7 sau 8 pentru a ajunge la meniul "ASIST. LA CONDUS". Apăsați pe butonul 9 OK;
- apăsați în mod repetat pe comanda 7 sau 8 pentru a ajunge la meniul "Parcare". Apăsați pe butonul 9 OK.

### Dezactivarea sunetului sistemului (în funcție de vehicul)

Activați sau dezactivați sunetul asistenței la parcare.

# ASISTENȚĂ LA STAȚIONARE

**Notă:** dacă dezactivați sunetul, atunci când vă apropiați de un obstacol veți fi alertat numai de afișaj.

## Volumul sonor al asistenței la parcare

Reglează volumul sistemului de asistență la parcare folosind bara de volum.



La fiecare pornire a vehiculului, funcția reia starea de activare salvată în momentul ultimei opriri a motorului.

## Cazuri particulare

Puteți dezactiva manual alertele sonore sau, în funcție de vehicul, zona de detectare în cauză:

- dacă echipamentul de remorcă, transport sau remorcă care nu este recunoscut de sistem este prezent în fața senzorilor cu ultrasunete;
- în cazul deteriorării senzorilor cu ultrasunete.

**Notă: dacă sunetul este dezactivat,** afișajele vor continua să vă avertizeze în mod aleatoriu.

# ASISTENȚĂ LA STAȚIONARE

## Anomalie de funcționare

Atunci când sistemul detectează o defecțiune: fie un semnal sonor vă avertizează timp de aproximativ trei secunde atunci când este cuplat marșarierul, însoțit de mesajul "Verifică senzori de parcare" pe tabloul de bord, fie sistemul nu emite niciun sunet sau afișaj atunci când este cuplat marșarierul.

Verificați dacă senzorii cu ultrasunete sunt curați. Dacă defecțiunea persistă, consultați un dealer aprobat.

3



### Intervenții/reparații asupra sistemului

– În cazul unui șoc, alinierea senzorilor poate fi modificată, funcționarea acestora putând fi, astfel, afectată.

Dezactivați funcția și consultați un reprezentant al mărcii.

– Orice intervenție în zona în care se află senzorii (reparații, înlocuiri etc.) trebuie să fie efectuată de către un specialist calificat.

Numai un Reprezentant al mărcii este abilitat să intervină asupra sistemului.

### Perturbarea sistemului

Funcționarea sistemului poate fi perturbată sau deteriorată de anumite condiții, de exemplu:

- condiții meteo nefavorabile (ploaie, ninsoare, grindină, polei etc.);
- în caz de expunere la unde electromagnetice puternice (sub liniile de înaltă tensiune etc.);
- unele tipuri de zgomote (motocicletă, camion, burghiu pneumatic etc.);
- montarea unui cârlig sau a unei bile de remorcare incompatibile.

### Risc de alarme false sau absența alertelor

În cazul în care sistemul funcționează anormal, dezactivați-l și consultați un reprezentant al mărcii.



## Limitarea funcționării sistemului

- Zona din jurul senzorilor trebuie să rămână curată și nemodificată pentru a garanta buna funcționare a sistemului.
- Este posibil ca obiectele mici aflate în mișcare în proximitatea vehiculului (motociclete, biciclete, pietoni etc.) să nu fie recunoscute de sistem.
- Este posibil ca sistemul să nu detecteze obstacole care sunt prea aproape de vehicul.
- Este posibil ca sistemul să nu vă avertizeze atunci când celelalte vehicule sau obstacole circulă cu viteze semnificativ diferite.
- Atunci când există o schimbare de traiectorie în timpul unei manevre, sistemul poate fi lent la raportarea obstacolelor.
- Atunci când vehiculul tractează o remorcă, sistemul de asistență la parcare cu spatele trebuie să fie dezactivat

## Dezactivare funcție

Trebuie să dezactivați funcția atunci când:

- zona din jurul senzorilor a fost deteriorată (bară parașoc spate);
- vehiculul este echipat cu un dispozitiv de remorcă care nu este recunoscut de sistem (bilă, cârlig, adaptor etc.).

# ASISTENȚĂ LA STAȚIONARE

## Cameră de mers înapoi

### Funcționare



La cuplarea marșarierului, camera **1**, amplasată pe hayon transmite o imagine a zonei din spatele vehiculului pe ecranul multimedia **2**, însoțită de una sau două linii de ghidare **3** și **4** (fixe și mobile).

Acest sistem utilizează mai multe ghidaje pentru funcționare (mobil pentru traiectorie, fix pentru distanță).

Când zona roșie este atinsă, ajutați-vă de reprezentarea barei parașoc pentru a vă opri în mod precis.



### Linii de ghidare fixe 3

Gabaritul fix include reperele colorate **A**, **B** și **C**, care indică distanța din spatele vehiculului:

- **A** (roșu) la aproximativ 30 centimetri de vehicul;
- **B** (galben) la aproximativ 70 de centimetri de vehicul;
- **C** (verde) la aproximativ 150 centimetri de vehicul.

Acest gabarit rămâne fix și indică traiectoria vehiculului dacă roțile sunt în linie cu vehiculul.

35987

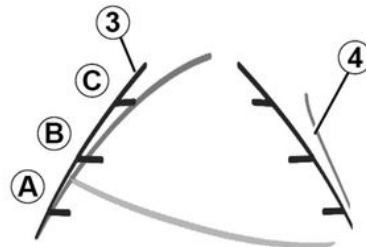

### Gabarit mobil 4

Sunt reprezentate în albastru pe ecranul multimedia **2**.

Indică traiectoria vehiculului în funcție de poziția volanului.

### Particularitate

Aveți grijă astfel încât camera să nu fie acoperită (cu murdărie, noroi, zăpadă, condens etc.).

# ASISTENȚĂ LA STAȚIONARE

## Activarea, dezactivarea camerei de mers înapoi



Pentru a activa sau dezactiva funcția de pe ecranul multimedia **2**, consultați instrucțiunile multimedia.

Activați sau dezactivați camera de mers înapoi și confirmați-vă opțiunea. Puteți de asemenea să reglați parametrii de imagine ai camerei (luminozitate, contrast...).

### Anomalie de funcționare

La cuplarea marșarierului, dacă sistemul detectează un defect de funcționare, un ecran negru este afișat temporar pe ecranul multifuncțional **2**.

Acest lucru poate fi cauzat de un defect care afectează camera sau ecranul (claritate, imagine fixă, comunicație întârziată etc.).

Dacă afișarea temporară a ecranului negru persistă, consultați un reprezentant al mărcii.



Această funcție reprezintă un ajutor suplimentar.

Aceasta nu poate, în nici un caz, să înlocuiască atenția, nici responsabilitatea șoferului. Șoferul trebuie să fie întotdeauna pregătit pentru evenimentele neprevăzute care pot interveni în timpul conducerii: aveți grijă întotdeauna să nu existe obstacole mobile, mici și înguste (de exemplu, un copil, un animal, un cărucior de copil, o bicicletă, o piatră, un stâlp etc.) în punctul mort în timpul manevrelor.



Pe ecran apare o imagine inversată, precum într-un retrovizor.

Gabaritele sunt o reprezentare proiectată pe o suprafață plană. Aceste informații nu trebuie luate în considerare în cazul suprapunerii cu un obiect vertical sau un obiect de pe sol. Obiectele care apar pe marginea ecranului pot fi deformate. În caz de luminozitate prea puternică (ninsoare, vehicul în soare etc.), vizibilitatea camerei poate fi perturbată. Când portbagajul este deschis sau închis necorespunzător, mesajul "Portbagaj deschis" apare și afișajul camerei dispare.



# ASISTENȚĂ LA STAȚIONARE

## Diferența dintre distanța estimată și distanța reală

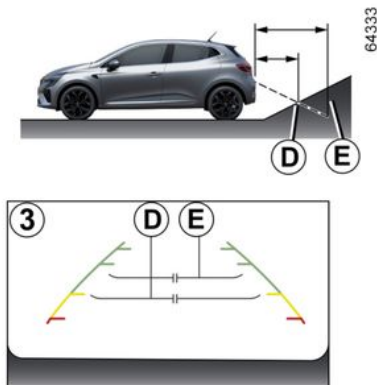

### Deplasarea în marșarier spre o pantă ascendentă abruptă

Liniile de ghidare fixe **3** afișează distanțele mai aproape decât sunt în realitate.

Obiectele afișate pe ecran sunt de fapt la o distanță mai îndepărtată pe pantă.

De exemplu, dacă ecranul afișează un obiect la **D**, distanța reală a obiectului este la **E**.

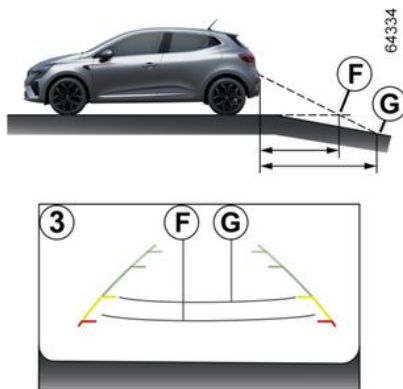

### Deplasarea în marșarier spre o pantă descendentă abruptă

Liniile de ghidare fixe **3** afișează distanțele mai departe decât sunt în realitate.

Prin urmare, obiectele afișate pe ecran sunt de fapt la o distanță mai apropiată pe pantă.

De exemplu, dacă ecranul afișează un obiect la **G**, distanța reală a obiectului este la **F**.

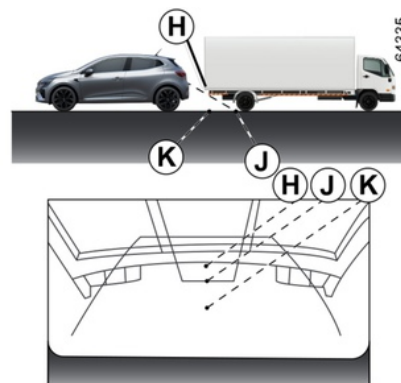

### Deplasarea în marșarier spre un obiect proeminent

Poziția **H** pare mai depărtată decât poziția **J** de pe ecran.

Cu toate acestea, poziția **H** este la aceeași distanță ca poziția **K**.

Traectoria indicată de liniile de ghidare fixe și mobile nu ia în considerare înălțimea obiectului.

Prin urmare, există riscul ca vehiculul să intre în coliziune cu obiectul, atunci când merge în marșarier spre poziția **K**.

# ASISTENȚĂ LA STAȚIONARE

## Parcare asistată



Folosind detectoarele cu ultrasunete montate în bara parașoc a vehiculului, indicații de săgețile **3**, această funcție vă ajută să găsiți spații de parcare accesibile și să efectuați manevrele de parcare.

Luați mâinile de pe volan, controlați doar:

- pedala de accelerație;
- pedalei de frână;
- levierul de viteze.

Puteți prelua controlul în orice moment, cu ajutorul volanului.

## Activarea

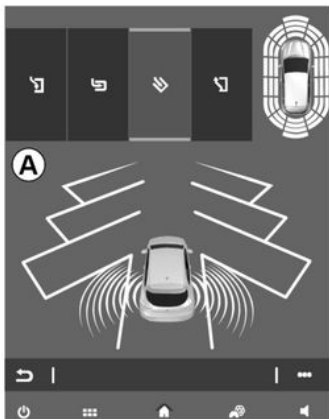

Cu vehiculul oprit sau rulând cu o viteză mai mică de aproximativ 30 km/h:

- apăsați contactorul **2**. Martorul luminos **2** din buton se aprinde și afișajul **A** apare pe ecranul multimedia **1**;
- setați semnalizatoarele de direcție pe partea vehiculului unde doriți să parcați.

## Particularități

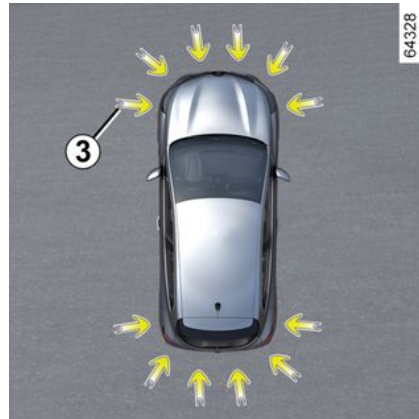

Asigurați-vă că senzorii cu ultrasunete indicați de săgețile **3** nu sunt acoperite (de murdărie, noroi, zăpadă, o placă de înmatriculare montată/atașată incorect etc.), lovite, modificate (inclusiv vopseaua) sau obstrucționate de vreun accesoriu montat în fața sau în spatele vehiculului.

# ASISTENȚĂ LA STAȚIONARE

## Alegerea manevrei



Sistemul poate realiza patru tipuri de manevre:

- parcare vehiculului într-un loc de parcare paralel cu carosabilul;
- parcare vehiculului într-un loc de parcare perpendicular pe carosabil;
- parcare vehiculului într-un loc de parcare oblic față de carosabil;
- ieșirea dintr-un loc de parcare paralel cu carosabilul.

De pe ecranul multimedia **1**, selectați manevra pe care doriți să o efectuați.

**Notă:** la pornirea vehiculului sau după o manevră de parcare laterală reușită cu ajutorul sistemului, manevra implicită propusă de sistem este asistența la ieșirea din parcare

laterală (loc de parcare paralel cu carosabilul). În alte situații, manevra implicită poate fi configurată pe ecranul multimedia **1**. Pentru mai multe informații, consultați manualul multimedia.

 Pornirea sistemului este însoțită de activarea asistenței la parcare și, la vehiculele astfel echipate, de camera de mers înapoi sau de camera la 360° pentru a facilita vizualizarea manevrelor → **254**, → **261** și → **269** de către șofer.

## Funcționare

### Staționare

Cât timp vehiculul rulează cu mai puțin de 30 km/h aproximativ, sistemul caută locuri de parcare disponibile pe partea vehiculului aleasă de șofer.

**Notă:** dacă sunt disponibile locuri de parcare pe cealaltă parte a vehiculului, setați semnalizatoarele de direcție în celălalt sens, pentru a permite sistemului să caute locurile pe partea respectivă.

Atunci când se detectează un loc de parcare, acesta este afișat pe ecranul

multimedia și indicat printr-o literă mică "P".

Conduceți încet, cu indicatoarele de direcție activate pe partea pe care sunt disponibile locuri de parcare, până când apare mesajul "Oprire" și se aude un semnal sonor.

Locul va fi apoi indicat pe ecranul multimedia cu majuscula "P".

- Opriți vehiculul;
- cuplați marșarierul.

Martorul luminos  se aprinde pe tabloul de bord însoțit de un semnal sonor.

- Luați mâinile de pe volan;
- urmați instrucțiunile afișate pe ecranul multimedia **1**.

Viteza nu trebuie să depășească aproximativ 7 km/h.

Stingerea marteorului luminos  pe tabloul de bord, însoțită de un semnal sonor, semnaleză finalizarea manevrei.

# ASISTENȚĂ LA STAȚIONARE



Această funcție reprezintă un ajutor suplimentar la conducere.

Ea nu poate deci, în nici un caz, să înlocuiască vigilența și responsabilitatea șoferului în timpul manevrelor (șoferul trebuie să fie întotdeauna pregătit să frâneze).



## ieșirea din parcare laterală (loc de parcare paralel cu carosabilul)

- Apăsați scurt pe butonul **2**;
- selectați modul "ieșire din locul de parcare paralel cu carosabilul";

- activați semnalizatoarele de direcție pe partea pe care doriți să ieșiți din vehicul;
- apăsați lung pe butonul **2** (timp de aproximativ două secunde).

Martorul luminos  se aprinde pe tabloul de bord însoțit de un semnal sonor.

- Luați mâinile de pe volan;
- efectuați manevrele spre înainte și spre înapoi urmând instrucțiunile afișate pe ecranul multimedia **1** și utilizând alertele furnizate de sistemul de Asistență la parcare.

Viteza nu trebuie să depășească aproximativ 7 km/h.

Atunci când vehiculul este în poziția de ieșire din locul de parcare, martorul

luminos  dispăre de pe tabloul de bord, este emis un semnal sonor și pe ecranul multimedia **1** apare un mesaj pentru a confirma finalizarea manevrei.



Atunci când efectuați manevre, volanul se poate roti rapid: nu introduceți mâinile în interiorul său și asigurați-vă că nimic nu este prins în interiorul acestuia.

## Suspendarea/reluarea manevrei



Manevra este suspendată în următoarele cazuri:

- puneți mâinile pe volan;
- vehiculul este staționat prea mult timp;

# ASISTENȚĂ LA STAȚIONARE

- un obstacol de pe traiectoria vehiculului împiedică finalizarea manevrei;
- motorul se oprește;
- o portieră sau ușa portbagajului este deschisă.

Martorul luminos de pe comutatorul **2**

se stinge și martorul luminos  dispăre de pe tabloul de bord, însoțit de un sunet, pentru a vă informa că manevra a fost suspendată.

Motivul întreruperii manevrei va fi afișat pe ecranul multimedia **1**.

Asigurați-vă de următoarele:

- ați luat mâinile de pe volan;

și

- toate ușile și portbagajul sunt închise;

și

- pe traiectoria vehiculului nu se află niciun obstacol;

și

- motorul este pornit.

Dacă martorul luminos **2** din buton clipește, aceasta înseamnă că sistemul este din nou disponibil pentru reluarea manevrei.

Pentru a relua manevra, apăsați lung pe butonul **2**.

Indicatorul luminos de pe comutatorul **2** se aprinde și pe tabloul de bord se

afișează martorul luminos .

Urmați instrucțiunile afișate pe ecranul multimedia **1**.

## Anularea manevrei

Manevra este anulată în următoarele cazuri:

- la depășirea vitezei de 7 km/h;
- prin apăsarea butonului **2**;
- ați efectuat peste zece mișcări înainte/înapoi în cadrul manevrei;
- senzorii sistemului de asistență la parcare sunt murdari sau acoperiți;
- roțile vehiculului au patinat;
- manevra este suspendată prea mult timp.

Martorul luminos **2** din buton și

martorul luminos  de pe tabloul de bord dispar și este emis un semnal sonor pentru a confirma anularea manevrei.

Motivul anulării manevrei va fi afișat pe ecranul multimedia **1**.

## Avertizare



Această funcție reprezintă un ajutor suplimentar la conducere.

Această funcție nu înlocuiește, în niciun caz, vigilența și responsabilitatea șoferului, care trebuie să păstreze în permanență controlul asupra vehiculului.

Asigurați-vă că manevra este conformă cu regulile de circulație în vigoare pe drumurile pe care circulați.

Șoferul trebuie să fie întotdeauna pregătit pentru evenimentele neprevăzute care pot interveni în timpul conducerii: aveți grijă întotdeauna să nu existe obstacole mobile, mici și înguste (de exemplu, un copil, un animal, un cărucior de copil, o bicicletă, o piatră, un stâlp, un echipament de remorcare etc.) în punctul mort în timpul manevrelor.

### **Intervenții/reparații asupra sistemului**

- În caz de impact, alinierea senzorilor poate fi modificată, funcționarea acestora putând fi, astfel, afectată. Dezactivați funcția și consultați un reprezentant al mărcii.
- Orice intervenție în zona în care se află senzorii (reparații, înlocuiri, modificări la ornamentele exterioare etc.) trebuie să fie efectuată de către un specialist calificat.

Numai un Reprezentant al mărcii este abilitat să intervină asupra sistemului.

### **Situații de perturbare a sistemului**

Anumite condiții pot perturba sau împiedica funcționarea sistemului, cum ar fi intemperiiile (zăpadă, grindină, gheață etc.). În cazul în care sistemul funcționează anormal, dezactivați-l și consultați un reprezentant al mărcii.

### **Risc de alarme false eronate.**

#### **Limitările funcționării sistemului**

- Este posibil ca sistemul să nu detecteze obiectele situate în unghiurile moarte ale senzorilor.
- Efectuați întotdeauna un control vizual pentru a verifica dacă locul de parcare propus de către sistem este încă disponibil și lipsit de obstacole.
- Sistemul nu trebuie să fie utilizat atunci când este cuplată o remorca sau atunci când exista un sistem de remorcare sau un sistem portant pe vehicul sau pe vehiculele din jur.

# ASISTENȚĂ LA STAȚIONARE

cameră de 360°

prezentare

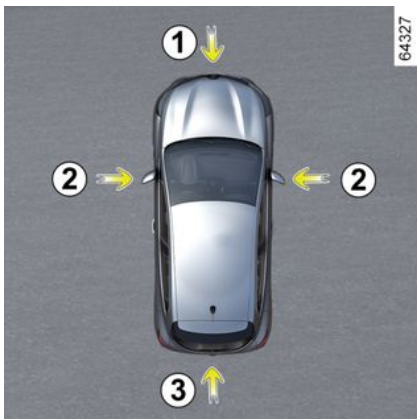

Folosind informațiile de la camerele **1**, **2** și **3**, amplasate în bara parașoc față, în retrovizoarele exterioare și pe hayon, precum și de la detectoarele cu ultrasunete **4** amplasate în barele parașoc ale vehiculului, caracteristica asistă la manevrele dificile (de exemplu: parcare) prin afișarea mediului înconjurător al vehiculului.



Această funcție reprezintă un ajutor suplimentar. Aceasta nu poate, în nici un caz, să înlocuiască atenția, nici responsabilitatea șoferului. Șoferul trebuie să fie întotdeauna pregătit pentru evenimentele neprevăzute care pot interveni în timpul conducerii: aveți grijă întotdeauna să nu existe obstacole mobile, mici și înguste (de exemplu, un copil, un animal, un cărucior de copil, o bicicletă, o piatră, un stâlp etc.) în punctul mort în timpul manevrelor.

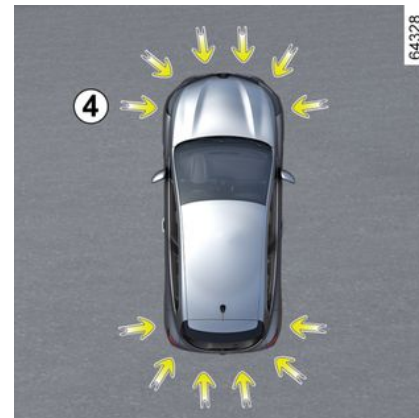

## Funcționare

Camerele transmit patru vizualizări separate către ecranul multimedia **5**. Acestea vă permit să vizualizați mediul înconjurător al vehiculului:

- vizualizare față: cu ajutorul camerei **1**;
- vizualizare spate: cu ajutorul camerei **3**;
- vizualizare aeriană: cu ajutorul camerelor **1**, **2** și **3**;

## ASISTENȚĂ LA STAȚIONARE



– vizualizare laterală față (în funcție de vehicul): cu ajutorul camerei 2 (parte pasager).

Detectorii cu ultrasunete detectează obstacolele în partea din față, din spate și (în funcție de vehicul) din partea laterală a vehiculului.

**Notă:** aveți grijă în așa fel încât camerele să nu fie acoperite (cu murdărie, noroi, zăpadă, condens etc.).

### Vizualizare față 1



Vizualizarea camerei frontale este afișată pe ecranul multimedia 5.

### Vedere spate 3



Vizualizarea camerei spate este afișată pe ecranul multimedia 5.



Ecranul multimedia 5 afișează o imagine inversă a vizualizării spate 3, asemenea unui retrovizor exterior.



## ASISTENȚĂ LA STAȚIONARE



În vizualizare față sau vizualizare spate: atunci când efectuați manevre pe o pantă, obiectele afișate pe ecranul multimedia pot fi mai apropiate sau mai depărtate decât par.

**Țineți cont de acest lucru pentru a estima corect distanța înainte de orice manevră.**



### Linii de ghidare fixe 6

Vizualizarea "față" sau "spate" transmisă către ecranul multimedia 5 este afișată cu una sau două linii de ghidare 6 și 7.

Acest sistem se utilizează mai întâi cu ajutorul unui sau mai multor gabarite (mobil pentru traiectorie, fix pentru distanță).

35987

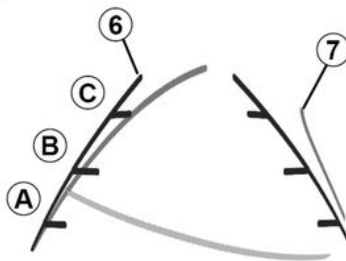

Gabaritul fix include reperele colorate **A**, **B** și **C**, care indică distanța din spatele vehiculului:

- **A** (roșu) la aproximativ 30 centimetri de vehicul;
- **B** (galben) la aproximativ 70 de centimetri de vehicul;
- **C** (verde) la aproximativ 150 centimetri de vehicul.

**Gabaritul mobil 7 (în funcție de vehicul)**

Este reprezentată în albastru pe ecranul multimedia 5.

Indică traiectoria vehiculului în funcție de poziția volanului, în vizualizarea față și spate.



Linii de ghidare pentru vizualizarea față, spate și laterale sunt o reprezentare proiectată pe teren plan; această informație trebuie ignorată atunci când se suprapune unui obiect vertical sau unui obiect de pe sol. Obiectele afișate pe marginea ecranului multimedia pot apărea deformat.

În caz de luminozitate prea puternică (ninsoare, vehicul în soare etc.), vizibilitatea camerei poate fi perturbată.



În reprezentarea combinată de la camere:

- obiectele înălțate (trotuar, vehiculul etc.) pot apărea deformat în vizualizarea aeriană;
- obiectele din partea superioară a vehiculului nu sunt afișate.

# ASISTENȚĂ LA STAȚIONARE

## Vizualizare panoramică

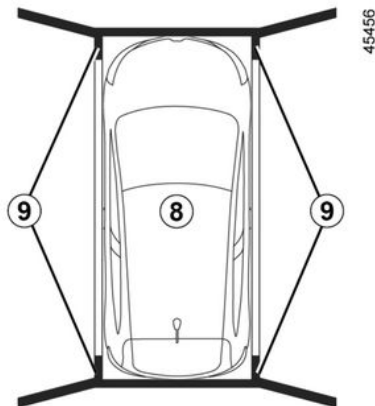

Vizualizarea aeriană este o reprezentare combinată de la camerele **1**, **2** și **3**.

Aceasta prezintă o imagine a părții superioare a vehiculului și a mediului său înconjurător.

Acest lucru permite validarea unei vizualizări a poziției vehiculului în raport cu mediul său înconjurător imediat (față, spate și lateral).

Graficul **8** indică poziția vehiculului. Zonele **9** care nu sunt acoperite de camere sunt indicate cu negru.



În modul "vizualizare panoramică", obiectele afișate pe ecranul multimedia sunt de fapt mai depărtate decât par.

**Țineți cont de acest lucru pentru a estima corect distanța înainte de orice manevră.**

## Vizualizare laterală față pe partea pasagerului 2

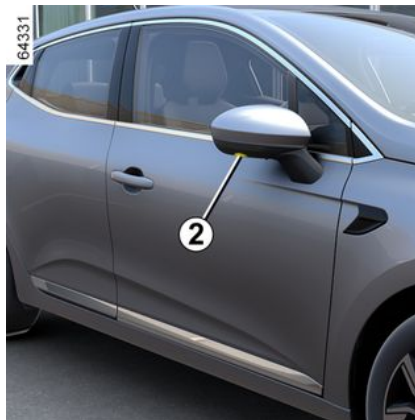

(în funcție de vehicul)  
Camera montată în retrovizorul exterior, transmite o vizualizare laterală către ecranul multimedia **5**.

În funcție de vehicul, puteți utiliza ecranul multimedia pentru a comuta vizualizarea panoramică la vizualizarea laterală față.

Pentru mai multe informații, consultați manualul multimedia.

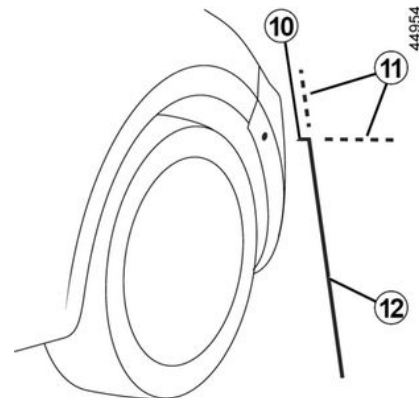

"Vizualizare laterală față pe partea pasagerului" este transmisă către ecranul multimedia cu linii de ghidare fixe, pentru măsurarea distanțelor.

### Liniile de ghidare fixe **10**, **11** și **12**

Liniile de ghidare fixe **10** afișează partea din față a vehiculului.

Liniile de ghidare fixe **12** afișează lățimea vehiculului, inclusiv cu retrovizoarele exterioare.

## ASISTENȚĂ LA STAȚIONARE

Liniile de ghidare fixe **11** sunt punctate și afișate în verde.

Acestea sunt prelungiri ale liniilor de ghidare fixe **10** și **12**.

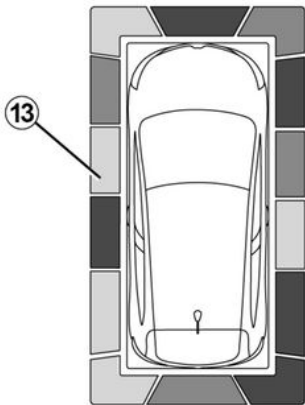

448952

În funcție de vehicul, puteți utiliza ecranul multimedia pentru a comuta vizualizarea panoramică la vizualizarea laterală față.

Pentru mai multe informații, consultați manualul multimedia.

### Detectarea obstacolelor

În timp ce sistemul este activat, dacă funcția "Asistență la parcare" detectează unul sau mai multe obstacole în jurul vehiculului, liniile indicatoare **13** se aprind:

- pe vizualizarea panoramică;
- pe vizualizarea laterală față de partea pasagerului (în funcție de vehicul).

Pe lângă avertizarea sonoră, aceste indicatoare afișează proximitatea obstacolelor prin culori diferite:

- Verde: obstacol între aproximativ 50 și 70 cm;
- Galben: obstacol între aproximativ 30 și 50 cm;
- Roșu: obstacol la mai puțin de aproximativ 30 cm.

Aceste indicatoare afișează, de asemenea, locațiile în care sunt detectate obstacolele, după cum este indicat de poziția acestora în raport cu simbolul "Vehicul".

Pentru mai multe informații ➔ 254.

## Activare/dezactivare



64332

3

### Mod Automat

Cu contactul pus, modul automat este activat atunci când se cuplează marșarierul.

Vizualizarea spate și vizualizarea aeriană apar pe ecranul multimedia **5**.

Atunci când se comută rapid din marșarier în mers înainte, vizualizarea spate și vizualizarea aeriană sunt înlocuite cu vizualizarea față și vizualizarea aeriană pe ecranul multimedia **5**.

Modul automat este dezactivat:

- atunci când levierul de viteze este în poziție neutră (cutie de viteze mecanică) sau în poziția N ori P (cutie

## ASISTENȚĂ LA STAȚIONARE

de viteze automată) timp de aproximativ trei secunde;  
– atunci când viteza de înaintare a vehiculului depășește 10 km/h.

### Mod Manual

Pentru a activa modul manual, cu vehiculul oprit și motorul pornit, apăsați contactorul **14**: vizualizarea față și vizualizarea aeriană apar pe ecranul multimedia.

Modul manual este dezactivat:

- atunci când viteza de înaintare a vehiculului atinge 10 km/h;
- atunci când levierul de viteze nu a fost utilizat timp de aproximativ 3 minute;
- atunci când apăsați butonul **14**.



– Nu utilizați această funcție în timp ce retrovizoarele exterioare sunt în poziție pliată.  
– Înainte de a utiliza funcția, asigurați-vă ca ușa portbagajului este închisă în mod corespunzător.  
– Nu așezați niciun obiect pe sau în fața camerelor.

### Diferența dintre distanța estimată și distanța reală

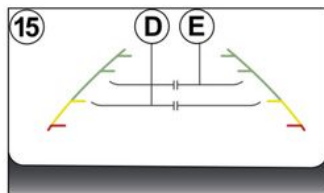

### Mersul înainte sau în marșarier spre o pantă ascendentă abruptă

Liniile de ghidare fixe **15** afișează distanțele mai aproape decât sunt în realitate.

Obiectele afișate pe ecran sunt de fapt la o distanță mai îndepărtată pe pantă. De exemplu, dacă ecranul afișează un obiect la **D**, distanța reală a obiectului este la **E**.

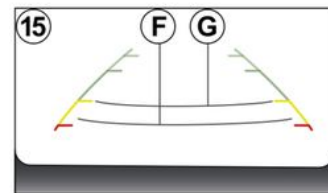

### Mersul înainte sau în marșarier spre o pantă descendentă abruptă

Liniile de ghidare fixe **15** afișează distanțele mai departe decât sunt în realitate.

Prin urmare, obiectele afișate pe ecran sunt de fapt la o distanță mai apropiată pe pantă.

De exemplu, dacă ecranul afișează un obiect la **G**, distanța reală a obiectului este la **F**.

# ASISTENȚĂ LA STAȚIONARE

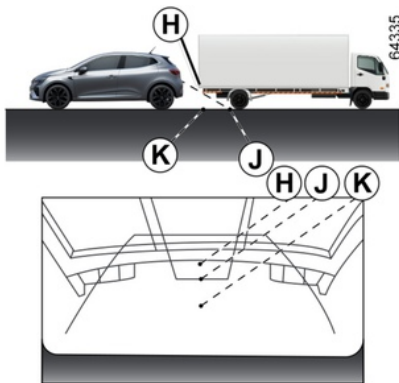

## Mersul înainte sau în marșarier spre un obiect ieșit în relief

Poziția **H** pare mai depărtată decât poziția **J** de pe ecran.

Cu toate acestea, poziția **H** este la aceeași distanță ca poziția **K**.

Traectoria indicată de liniile de ghidare fixe și mobile nu ia în considerare înălțimea obiectului.

Prin urmare, există riscul ca vehiculul să intre în coliziune cu obiectul, atunci când merge în marșarier spre poziția **K**.

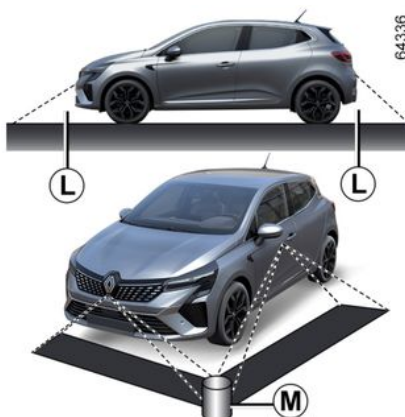

## Limitările funcționării sistemului

Sistemul nu poate afișa obiectele care se găsesc în anumite zone.

În modul de vizualizare față sau spate, sistemul nu poate fi utilizat pentru a vizualiza un obiect în zona **L**.

În modul de vizualizare aeriană, sistemul nu poate fi utilizat pentru a vizualiza un obiect mare în zona **M** (în apropierea marginii zonei afișate).

## Reglarea afișării



Cu contactul pus, apăsați pe contactorul **14** sau treceți levierul de selectare în poziția P (la vehiculele o cutie de viteze automată) sau în marșarier (la vehiculele cu o cutie de viteze mecanică), pentru a putea utiliza funcția.

Funcția afișează vizualizări diferite pe ecran, în funcție de poziția levierului de viteze.

În funcție de vehicul, puteți selecta "vizualizare panoramică" sau "vizualizare laterală față pe partea pasagerului".

# ASISTENȚĂ LA STAȚIONARE



Din motive de securitate, efectuați reglajele în timp ce vehiculul este staționat.

3

Dacă levierul de viteze este în poziția R (la o cutie de viteze automată) sau în marșarier (la o cutie de viteze mecanică), sunt disponibile următoarele vizualizări:

– ecran împărțit între vizualizarea spate/vizualizarea panoramică; sau

– ecran împărțit între vizualizarea spate/vizualizarea laterală față (în funcție de vehicul).

La trecerea din marșarier în poziția P (la o cutie de viteze automată) sau în poziție neutră (la o cutie de viteze mecanică), sunt disponibile următoarele vizualizări:

– ecran împărțit între vizualizarea spate și vizualizarea aeriană; sau

– ecran împărțit între vizualizarea spate/vizualizarea laterală față (în funcție de vehicul).

La trecerea din marșarier în poziția D (la o cutie de viteze automată) sau într-un raport (la o cutie de viteze

mecanică), sunt disponibile următoarele vizualizări:

- ecran împărțit între vizualizarea față și vizualizarea aeriană; sau
- ecran împărțit între vizualizarea față/vizualizarea laterală față (în funcție de vehicul).

## Reglarea setărilor camerei

Pot fi modificate următoarele setări:

- luminozitatea;
- culorile;
- contrastul.

Pentru mai multe informații, consultați manualul multimedia.

**Notă:** din motive de siguranță, vizualizările nu sunt afișate în meniul "Setări" în timp ce vehiculul se deplasează.

## Avertizare ieșire din parcare

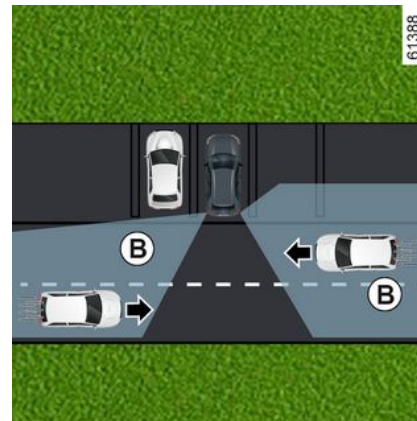
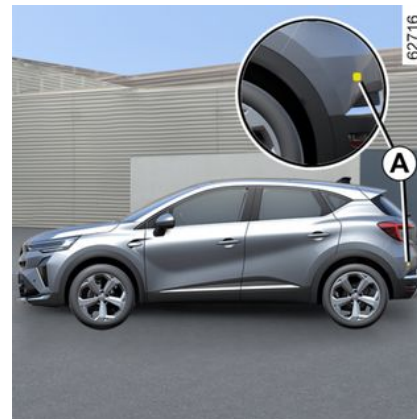

## ASISTENȚĂ LA STAȚIONARE



Pe baza informațiilor furnizate de radarele instalate pe fiecare parte a barei parașoc spate (zona **A**), sistemul informează șoferul atunci când apare un alt vehicul în zona de detectare **B**.

Funcția este activată dacă:

- marșarierul este cuplat;
- și
- vehiculul este staționar sau se deplasează cu viteză mică.



Capacitatea de detectare a sistemului depinde de elementele din jurul vehiculului (obiecte statice etc.) și de starea barei parașoc etc.



Această funcție reprezintă un ajutor suplimentar la conducere. Această funcție nu înlocuiește, în niciun caz, vigilența și responsabilitatea șoferului, care trebuie să păstreze în permanență controlul asupra vehiculului.

### Particularitate

Asigurați-vă că zona radarului **A** nu este acoperită (cu autocolante, noroi, zăpadă etc.).

Dacă radarul este obstrucționat, pe tabloul de bord va apărea mesajul "Radarul lateral nu detectează".  
Curățați zona în care se află senzorii.

## Activare/dezactivare de pe ecranul multimedia 1



Pentru a activa sau a dezactiva funcția, consultați instrucțiunile multimedia.

Selecționați "ON" sau "OFF".

# ASISTENȚĂ LA STAȚIONARE

## Funcționare



Funcția vă avertizează dacă un vehicul se află în zona **B** și se apropie de vehiculul dvs.

Atunci când este detectat un vehicul, matorii luminoși **2** se aprind în ambele retrovizoare exterioare **3**.

**Notă:** curățați în mod regulat retrovizoarele exterioare **3** astfel încât matorii luminoși **2** să poată fi văzuți.

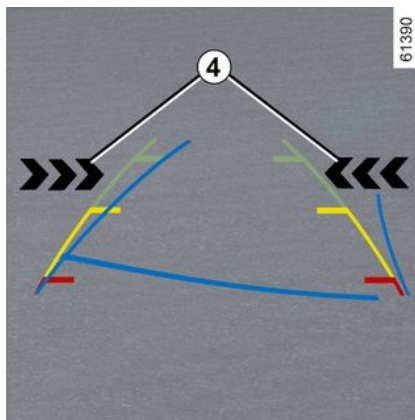

Matorii luminoși **4** de pe ecranul multimedia indică partea pe care a fost detectat vehiculul care se apropie.

**Notă:** curățați regulat camera, astfel încât să nu fie blocată.

Matorii luminoși **2** și **4** sunt însoțiți de o avertizare sonoră atunci când marșarierul este cuplat și vehiculul se deplasează.

### Anomalie de funcționare

Dacă sistemul detectează o defecțiune, pe tabloul de bord este afișat mesajul "Radar lateral de controlat". Consultați un reprezentant al mărcii.



Din cauza prezenței senzorilor de pe bara parașoc spate, este recomandat să lăsați toate intervențiile asupra barei parașoc (reparații, înlocuiri, vopsiri etc.) în seama unui specialist calificat.



# ASISTENȚĂ LA STAȚIONARE

## Avertismente



### **Limitarea funcționării sistemului**

- Zona radarului trebuie să rămână curată și nemodificată, pentru a garanta buna funcționare a sistemului.
- Este posibil ca obiectele mici care se apropie de vehicul (motociclete, biciclete, pietoni etc.) să nu fie recunoscute de sistem.

### **Dezactivare funcție**

Trebuie să dezactivați funcția atunci când:

- zona radarului **A** a fost deteriorată (bara parașoc spate);
- vehiculul este echipat cu un atelaj care nu este recunoscut de sistem.



Această funcție reprezintă un ajutor suplimentar la conducere. Această funcție nu înlocuiește, în niciun caz, vigilența și responsabilitatea șoferului, care trebuie să păstreze în permanență controlul asupra vehiculului. Sistemul nu trebuie să fie considerat sub nicio formă detector de obstacole sau sistem anticolidiune.

### **Intervenții/reparații asupra sistemului**

- În cazul unui impact, poziția radarelor se poate schimba, afectând funcționarea acestora. Dezactivați funcția și consultați un reprezentant al mărcii.
- Orice intervenție în zona în care se află radarele (reparații, înlocuiri, lucrări la caroserie etc.) trebuie să fie efectuate de către un specialist calificat.

Numai un Reprezentant al mărcii este abilitat să intervină asupra sistemului.

### **Perturbarea sistemului**

Funcționarea sistemului poate fi perturbată sau deteriorată de anumite condiții, de exemplu:

- un mediu complex (parcare subterană, structuri metalice etc.);
- condiții meteo nefavorabile (ninsoare, ploaie torențială, grindină, polei etc.).

### **Risc de alarme false sau absența alertelor**

În cazul în care sistemul funcționează anormal, dezactivați-l și consultați un reprezentant al mărcii.

## APEL DE URGENȚĂ

Dacă vehiculul este echipat astfel, funcția de apelare de urgență permite apelarea automată sau manuală (fără taxă) a serviciilor de urgență în cazul unui accident sau dacă vă simțiți rău, reducând astfel timpul de sosire a serviciilor de urgență la fața locului.

Notă: funcția de apelare de urgență este operațională:

- în țările acoperite de serviciile telefonice de urgență asociate și cu infrastructura compatibilă cu sistemul;
- în funcție de acoperirea rețelei din regiunea geografică în care este condus vehiculul.

Dacă folosiți funcția de apelare de urgență pentru a raporta un accident la care ați fost martor, acest lucru presupune să vă opriți în locurile în care condițiile de trafic permit acest lucru, pentru a le permite serviciilor de urgență să vă localizeze vehiculul și, prin urmare, să identifice locul în care s-a produs accidentul raportat.

În toate cazurile, respectați legislația locală.



Utilizați apelarea de urgență numai în cazul unei urgențe în care sunteți implicat, dacă sunteți martor la un accident sau dacă vă simțiți rău.



### 1. Martor luminos funcționare sistem:

- verde: funcțional (rețea disponibilă);
- stins: nefuncțional (rețea nedisponibilă);
- roșu: în funcțiune defectivă;
- verde intermitent: apel în desfășurare.

2. Martor luminos mod automat.
3. Butonul SOS.
4. Microfon.
5. Difuzor.



Un apel are loc întotdeauna după cum urmează:

- apelul este inițiat pentru serviciile de urgență;
- sunt trimise date referitoare la incident (plăcuța producătorului, ora apelului, ultimele locații, direcția vehiculului etc.);
- are loc o comunicare vocală cu serviciile de urgență;
- dacă este necesar, se apelează serviciul de asistență.

## APEL DE URGENȚĂ

Există două moduri de apelare de urgență:

- mod automat;
- Mod manual.

### Mod Automat

Dacă martorul luminos **2** al modului activat apare în verde, aceasta confirmă că sistemul automat este activat.

Apelarea de urgență este lansată automat în cazul unui accident care a determinat activarea echipamentului de protecție (pretensionatoare centuri de securitate, airbag etc.).



În caz de accident, dacă locația și condițiile de trafic o permit, rămâneți în apropierea vehiculului pentru a fi în măsură să răspundeți rapid centrului telefonic de asistență, dacă este necesar.

### Mod Manual

Apelul de urgență poate fi inițiat:

- prin apăsarea lungă a butonului **3** timp de cel puțin trei secunde;
- sau

– prin apăsarea butonului **3** de cinci ori, în interval de zece secunde.

Dacă butonul a fost apăsat din greșeală, este posibil să anulați apelul apăsând lung butonul **3** timp de aproximativ două secunde, înainte ca apelul să fie conectat la centrul de asistență telefonică.

După inițierea apelului, acesta poate fi întrerupt numai de centrul de asistență telefonică.

### Anomalie de funcționare

În anumite cazuri, este posibil ca apelarea de urgență să nu funcționeze (de exemplu: baterie aproape descărcată).

Dacă sistemul detectează un defect de funcționare, martorul luminos **1** se aprinde în roșu timp de minimum 30 de minute. Consultați cât mai curând un Reprezentant al mărcii ;



Sistemul funcționează cu o baterie dedicată. Durata de viață a bateriei este de aproximativ 4 ani (martorul luminos **1** se aprinde cu roșu pentru a vă avertiza). Consultați un reprezentant al mărcii.



Pentru a vă garanta siguranța și buna funcționare a sistemului, orice intervenție asupra bateriei (demontare, deconectare etc.) trebuie să fie efectuată de către un specialist calificat.

### Risc de arsuri prin electrocutare.

Respectați obligatoriu periodicitățile de înlocuire menționate în documentul de întreținere, fără a le depăși. Bateria este specifică vehiculului. Asigurați înlocuirea acesteia cu o baterie de același tip. Apelați un reprezentant al mărcii.

## APEL DE URGENȚĂ



Fără caracteristica de apelare de urgență, sistemul nu poate fi urmărit și nu se va afla sub supraveghere permanentă. Datele sunt șterse automat și în mod constant, iar sistemul stochează numai ultimele trei poziții ale vehiculului. În conformitate cu legislația relevantă țării, datele sunt trimise numai în cazul unui apel de urgență. Datele trimise către centrul telefonic de asistență sunt tratate în conformitate cu legile privind protecția datelor cu caracter personal, aplicabile în țara în care vă aflați. Sistemul stochează datele istoricului de activitate doar timp de 13 ore. Proprietarul vehiculului are drept de acces la propriile date. Acesta poate solicita corectarea, ștergerea sau blocarea datelor.

# MULTI-SENSE

## prezentare

Sistemul "MULTI-SENSE" vă permite să alegeți unul dintre cele trei moduri de conducere care pot fi utilizate pentru a controla rulajul, iluminarea ambientală, confortul și sunetul motorului (în funcție de vehicul):

- modurile "Eco" și "Sport" sunt preconfigurate și pot fi parțial personalizabile (iluminare ambientală etc.);
- modul "My Sense " este personalizabil.

Modurile de conducere influențează:

- ai regimului direcției asistate;
- Programul electronic de stabilitate;
- răspunsul motorului și al cutiei de viteze.

De asemenea, influențează:

- iluminarea din habitacul și de pe tabloul de bord;
- informațiile afișate pe ecranul multimedia și, în funcție de modul selectat, pe tabloul de bord;
- în funcție de vehicul, sunetul motorului.

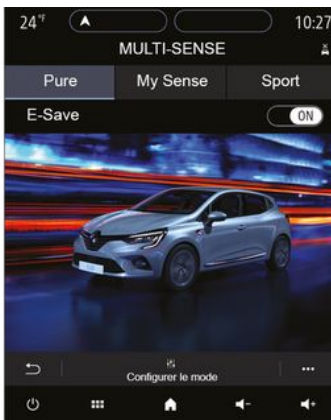

**i** Setările motorului sunt specifice fiecărui mod de conducere și nu pot fi personalizate.

## Modul "Eco"

Modul Eco pune accentul pe economisirea energiei.

Direcția este lină și gestionarea motorului și a cutiei de viteze permit reducerea consumului de carburant  
➔ 284.

**i** În toate modurile, este posibil să schimbați culoarea iluminării ambientale și să reveniți la setările implicite. Stilul tabloului de bord poate fi modificat doar folosind modul "My Sense ".

## Modul "Sport"

Acest mod permite o reacție mai mare de răspuns din partea motorului și a cutiei de viteze.

Direcția este mai rigidă.

## Modul "My Sense"

Cu ajutorul setărilor implicite standard ale vehiculului, acest mod poate fi utilizat pentru a configura manual stilul de conducere, iluminarea ambientală, confortul și sunetul motorului (în funcție de vehicul).

**i** După oprirea motorului, vehiculul va reporni întotdeauna în modul "My Sense ".

# MULTI-SENSE

## Accesarea meniului



În funcție de vehicul, puteți accesa "MULTI-SENSE":

- de pe ecranul multimedia **1**;
- cu ajutorul contactorului **2**.

Pentru mai multe informații, consultați manualul multimedia.

# AERATOARE, ÎNCĂLZIRE ȘI CLIMATIZARE

Aeratoare: ieșiri de aer

ieșiri de aer

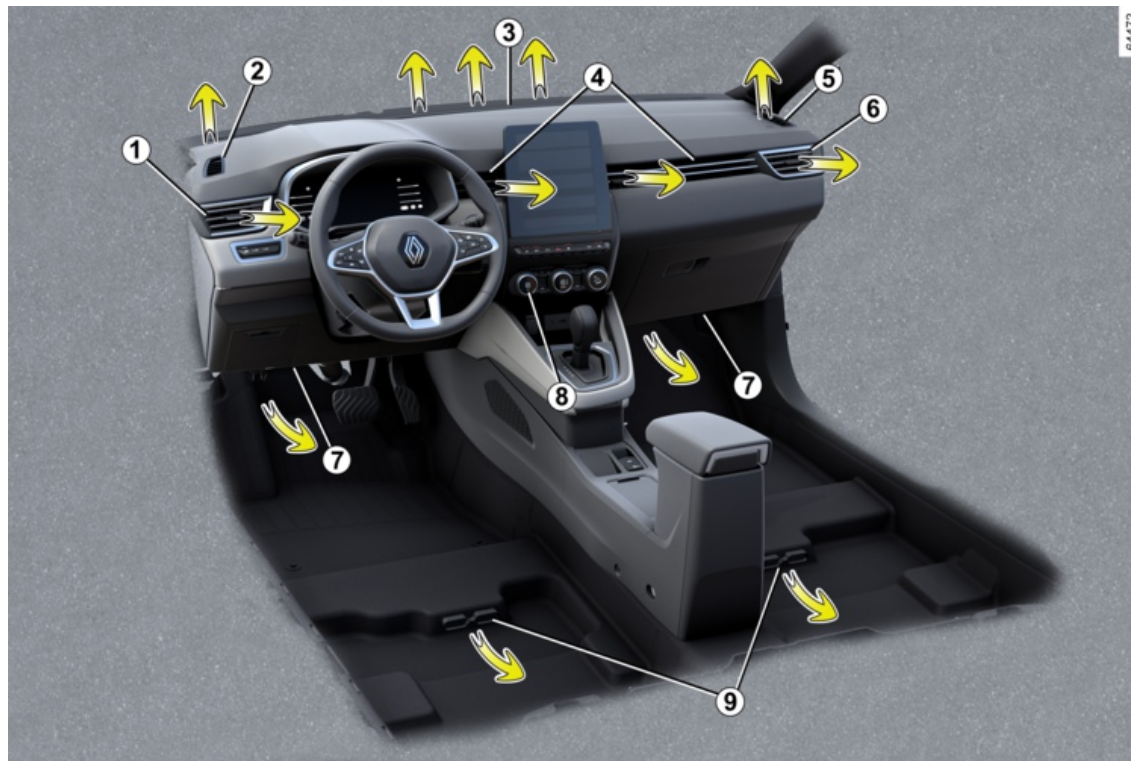



# AERATOARE, ÎNCĂLZIRE ȘI CLIMATIZARE

1. Aeratoare laterale stânga
2. Friză de dezaburire geam lateral stânga
3. Friză de dezaburire parbriz
4. Aeratoare centrale
5. Friză de dezaburire geam lateral dreapta
6. Aeratoare laterale dreapta
7. Ieșiri încălzire picioare pasageri
8. Tablou de comenzi
9. Ieșiri încălzire picioare pentru pasagerii din spate (în funcție de vehicul)

## Aerator central 4 și aeratoare laterale 1 și 6



### Debit

Pentru închidere: deplasați langheta **10** spre exteriorul vehiculului, dincolo de punctul de rezistență.

Pentru deschidere: deplasați langheta **10** spre interiorul vehiculului.

### Orientare

Deplasați cursorul **10** spre poziția dorită.



Nu fixați obiecte de aeratoare (de ex.: suporturi pentru telefon).

**Risc de degradare.**

### Scaune spate



(în funcție de vehicul)

Ieșiri încălzire picioare pasageri **9**.



Nu introduceți nimic în circuitul de ventilare al vehiculului (de exemplu în caz de miros

neplăcut...).

**Risc de degradare sau de incendiu.**

# AERATOARE, ÎNCĂLZIRE ȘI CLIMATIZARE

## Încălzire, Aer condiționat manual

### Controalele A

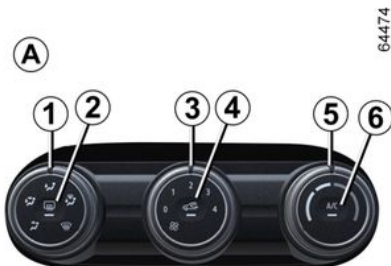

64474

(în funcție de vehicul)

1. Repartizare aer în habitacul.
2. Dezghețare/dezaburire a lunetei spate și, în funcție de vehicul, a retrovizoarelor.
3. Reglare viteză de ventilare.
4. Reciclare aer.
5. Reglare temperatură aer.
6. Aer condiționat.

### Repartizare aer în habitacul

Există cinci posibilități de repartizare a aerului. Rotiți comanda **1** pentru a selecta opțiunea de repartizare.



Fluxul de aer este dirijat spre frizele de dezaburire a parbrizului și dezaburitoarele de geamuri laterale față.



Fluxul de aer este repartizat între dezaburitoarele geamurilor laterale față, aeratoarele de dezaburire parbriz și picioarele pasagerilor.



Fluxul de aer este dirijat în principal spre picioarele ocupanților.



Fluxul de aer este dirijat spre aeratoarele planșei de bord, spre picioarele ocupanților pe locul din față și, în funcție de vehicul, ale ocupanților scaunelor din al doilea rând.



Fluxul de aer este dirijat în principal spre aeratoarele de pe planșa de bord.

### Controalele B



64475

(în funcție de vehicul)

1. Repartizare aer în habitacul.
2. Dezghețare/dezaburire a lunetei spate și, în funcție de vehicul, a retrovizoarelor.
3. Reglare viteză de ventilare.
4. Reciclare aer.
5. Reglare temperatură aer.
6. Comandă aer condiționat.
7. Funcția "Vedere clară".

# AERATOARE, ÎNCĂLZIRE ȘI CLIMATIZARE

## Punere în funcțiune sau oprire a aerului condiționat

Activarea nu este posibilă atunci când comanda **3** este trecută la "0" (comanda **A**) sau "OFF" (comanda **B**).

Apăsați pe butonul **6** pentru a forța dezactivarea climatizării. Martorul luminos din buton se stinge.

### Utilizarea aerului condiționat permite:

- să scădeți temperatura în interiorul habitaculului;
- să eliminați aburul mai rapid.

## Punere în funcțiune a reciclării aerului (izolare habitacul)

### Reciclarea aerului permite:

- să izolați vehiculului de ambianța exterioară (de ex., circulație în zonă poluată etc.);
- pentru a răci mai rapid temperatura habitaculului atunci când climatizarea este activată.

Această funcție este gestionată automat dar puteți să o activați manual. În acest caz, operațiunea este confirmată prin aprinderea matorului luminos pe butonul **4**.

### Utilizarea manuală

Apăsați pe butonul **4**, iar matorul luminos al butonului se aprinde.

Utilizarea îndelungată a acestei poziții poate antrena mirosuri neplăcute datorită neîmprospătării aerului, precum și aburirea geamurilor. Pentru a evita acest lucru, recircularea aerului este dezactivată automat după un anumit timp.

### Oprire instalație

Rotiți comanda **3** la "OFF" sau "0" pentru a dezactiva sistemul sau apăsați pe butonul **4**. Pentru a-l porni, rotiți din nou comanda **3** pentru a regla viteza ventilatorului.

### Funcție „vedere clară”

Apăsați pe butonul **7**, iar matorul luminos integrat se aprinde.

Această funcție permite dejivrarea și dezaburirea rapidă a parbrizului, a lunetei, a geamurilor laterale față și a retrovizoarelor exterioare (în funcție de vehicul). Aceasta activează automat funcțiile de climatizare și de dezghețare a lunetei.

Apăsați butonul **2** pentru a opri funcționarea dezghețării lunetei; matorul luminos integrat se stinge.

**Pentru a părăsi această funcție,** apăsați pe butonul **7** sau **5**.



Utilizarea funcției de dezaburire/dezghețare va dezactiva recircularea aerului.

## Punere în funcțiune sau oprire a aerului condiționat

În mod automat, sistemul gestionează pornirea sau oprirea aerului condiționat în funcție de condițiile climatice exterioare.

Activarea nu este posibilă atunci când comanda **3** este trecută la "0" (comanda **A**) sau "OFF" (comanda **B**).

Apăsați pe butonul **6** pentru a forța dezactivarea climatizării. Martorul luminos din buton se stinge.

### Utilizarea aerului condiționat permite:

- să scădeți temperatura în interiorul habitaculului;
- să eliminați aburul mai rapid.

## AERATOARE, ÎNCĂLZIRE ȘI CLIMATIZARE

**i** Funcționarea aerului condiționat antrenează o creștere a consumului de carburant (opriți-l atunci când nu vă mai este util).

### 4 Punere în funcțiune a reciclării aerului



64474

- să izolați vehiculul de ambianța exterioară (de ex., circulație în zonă poluată etc.);
- pentru a răci mai rapid temperatura habitaculului atunci când climatizarea este activată.

**i** În cazul în care climatizarea nu este activată (marorul luminos "A/C" de pe butonul **6** este stins), utilizarea prelungită a aerului reciclat poate provoca apariția condensului pe geamurile laterale și pe parbriz, precum și alte probleme din cauza prezenței aerului nereciclat în habitacul. Pentru a evita acest lucru, recircularea aerului este dezactivată automat după un anumit timp.

Apăsați pe butonul **4**: marorul luminos al butonului se aprinde. În aceste condiții, aerul este reținut în habitacul și este reciclat fără admisie de aer exterior.

**Reciclarea aerului permite:**

### Reglarea vitezei de ventilare

64474



Acționați comanda **3** pentru a regla cantitatea de aer suflat. Dacă doriți să opriți fluxul de aer, treceți comanda **3** la "0" (comanda **A**) sau "OFF" (comanda **B**).

Sistemul este dezactivat: viteza de ventilare este zero (vehicul oprit). Puteți, totuși, să simțiți un debit de aer slab atunci când vehiculul rulează.

# AERATOARE, ÎNCĂLZIRE ȘI CLIMATIZARE



Cuplarea poziției  cu ajutorul comenzii **1** va dezactiva funcția de reciclare pentru a preveni riscul de formare a condensului pe parbriz.

## Reglare temperatură aer

Rotiți comanda **5** pentru a obține temperatura dorită. Cu cât cursorul este mai spre roșu, cu atât temperatura este mai ridicată.

În momentul unei utilizări prelungite a aerului condiționat, o senzație de frig poate să apară. Pentru a mări temperatura, rotiți comanda **5** spre dreapta.

## Dezghețare și dezaburire lunetă

64474



**Cu motorul pornit, apăsați butonul 2.** Martorul luminos de funcționare se aprinde.

Această funcție permite dezaburirea rapidă a lunetei și dezghețarea retrovizoarelor exterioare (la vehiculele astfel echipate).

**Pentru a părăsi această funcție,** apăsați din nou pe butonul **2**. Martorul luminos se stinge.

Implicit, dezaburirea se oprește automat.

## Dezaburire rapidă

Aduceți comenzile **1**, **3** și **5** în pozițiile:

- dezaburire ;
- viteza ventilatorului la poziția 3 sau 4;
- temperatură maximă.

Apăsați pe butonul **4** pentru a dezactiva reciclarea aerului (marmor luminos stins).

## Climatizare automată

### Comenzile

64476



(în funcție de vehicul)

1. Reglare viteză de ventilare.
2. Funcția "Vedere clară".
3. Reglare temperatură aer.

# AERATOARE, ÎNCĂLZIRE ȘI CLIMATIZARE

4. Punere în funcțiune a modului automat.
5. Comandă aer condiționat.
6. Repartizare aer în habitacul.
7. Reciclare aer.
8. Dezghețare/dezaburire a lunetei spate și, în funcție de vehicul, a retrovizoarelor.

## Mod Automat

Climatizarea comandată automat este un sistem ce garantează (cu excepția cazurilor de utilizare extreme) confortul ambiant în habitacul și menținerea unui bun nivel de vizibilitate optimizând consumul. Sistemul acționează asupra vitezei de ventilare, repartizarea aerului, reciclarea aerului, pornirea sau oprirea aerului condiționat și temperatura aerului.

**AUTO** : permite optimizarea atingerii nivelului de confort ales, în funcție de condițiile exterioare. Apăsăți pe butonul **4**.

## Reglarea vitezei de ventilare

În mod automat, sistemul gestionează viteza de ventilare cel mai bine adaptată pentru a atinge și a menține nivelul de confort dorit.

Aveți în continuare posibilitatea de a crește sau reduce viteza de ventilare, rotind comanda **1**.

## Reglare temperatură aer

Rotiți comanda **3** pentru a obține temperatura dorită.

Cu cât butonul este poziționat spre dreapta, cu atât temperatura este mai ridicată.



Orice acțiune asupra unui buton diferit de butonul **AUTO** declanșează dezactivarea modului automat.

## Funcție „vedere clară”

Apăsăți pe butonul **2**, iar mărtoorul luminos integrat se aprinde.

Această funcție permite dejivrarea și dezaburirea rapidă a parbrizului, a lunetei, a geamurilor laterale față și a retrovizoarelor exterioare (în funcție de vehicul). Aceasta activează automat funcțiile de climatizare și de dezghețare a lunetei.

Apăsăți butonul **8** pentru a opri funcționarea dezghețării lunetei; mărtoorul luminos integrat se stinge.

**Pentru a părăsi această funcție**, apăsați pe butonul **2** sau **4**.

## Modificare a repartizării aerului în habitacul



Rotiți comanda **6**. Mărtoorul luminos integrat în tasta selectată se aprinde.





Fluxul de aer este dirijat spre frizele de dezaburire a parbrizului și dezaburitoarele de geamuri laterale față.



Fluxul de aer este repartizat între dezaburitoarele geamurilor laterale față, aeratoarele de dezaburire parbriz și picioarele pasagerilor.

## AERATOARE, ÎNCĂLZIRE ȘI CLIMATIZARE

 Fluxul de aer este dirijat spre aeratoarele planșei de bord, spre picioarele ocupanților pe locul din față și, în funcție de vehicul, ale ocupanților scaunelor din al doilea rând.

 Fluxul de aer este dirijat în principal spre aeratoarele de pe planșa de bord.

 Fluxul de aer este dirijat în principal spre picioarele ocupanților.

### Dezghețare și dezaburire lunetă

64476



Apăsați pe butonul **8**, iar matorul luminos integrat se aprinde. Această funcție permite dezaburirea sau

dezghețarea rapidă a lunetei spate și dezghețarea retrovizoarelor (pe vehiculele astfel echipate).

**Pentru a părăsi această funcție**, apăsați din nou pe butonul **8**. Implicit, dezaburirea se oprește automat.

### Punere în funcțiune sau oprire a aerului condiționat

În mod automat, sistemul gestionează pornirea sau oprirea aerului condiționat în funcție de condițiile climatice exterioare.

Apăsați pe butonul **5** pentru a forța dezactivarea climatizării. Matorul luminos integrat se stinge.

### Punere în funcțiune a reciclării aerului (izolare habitacul)

64476



4

Această funcție este gestionată automat dar puteți să o activați manual. În acest caz, operația este confirmată de iluminarea unei lumini indicatoare de pe butonul **7**.

 Utilizarea funcției de dezaburire/dezghețare va dezactiva recircularea aerului.

### Utilizarea manuală

Apăsați pe butonul **7**, iar matorul luminos integrat se aprinde.

# AERATOARE, ÎNCĂLZIRE ȘI CLIMATIZARE

Utilizarea îndelungată a acestei poziții poate antrena mirosuri neplăcute datorită neîmprospătării aerului, precum și aburirea geamurilor.

Pentru a evita acest lucru, recircularea aerului este dezactivată automat după un anumit timp.

## Oprire instalație

Rotiți comanda **1** la "OFF" pentru a opri sistemul. Pentru a-l porni, rotiți din nou comanda **1** pentru a regla viteza de ventilare sau apăsați pe butonul **4**.



Funcționarea aerului condiționat antrenează o creștere a consumului de carburant (opriți-l atunci când nu vă mai este util).

## Aer condiționat: informații și recomandări de utilizare

### Recomandări de utilizare

În unele cazuri (aer condiționat oprit, recirculare aer activată, viteză de ventilare nulă sau redusă etc.), puteți constata apariția condensului pe geamuri și pe parbriz.

Dacă există condens, utilizați funcția "**Vedere clară**" pentru a-l elimina, apoi

utilizați climatizarea în modul automat pentru a împiedica formarea acestuia.



Nu introduceți nimic în circuitul de ventilare al vehiculului (de exemplu în caz de miros neplăcut...).

**Risc de degradare sau de incendiu.**

## Consum de carburant

Este normal să constatați o creștere a consumului de carburant (mai ales în mediu urban) în timpul utilizării aerului condiționat.

Pentru vehiculele echipate cu aer condiționat fără mod automat, opriți sistemul atunci când nu mai aveți nevoie de el.

### Recomandări pentru a minimiza consumul și deci a ajuta la protejarea mediului înconjurător

Rulați cu aeratoarele deschise și geamurile închise. Dacă vehiculul a rămas staționat în plină căldură sau în plin soare, aveți grijă să-l aerisiți câteva minute pentru a evacua aerul cald înainte de a porni motorul.

## Întreținere

Consultați carnetul de întreținere al vehiculului dumneavoastră pentru a cunoaște periodicitățile de control.



Utilizați periodic sistemul de aer condiționat, chiar și pe timp foarte rece, pornindu-l cel puțin o dată pe lună timp de aproximativ 5 minute.

## Anomalie de funcționare

În general, în caz de anomalie de funcționare, consultați un Reprezentant al mărcii.

– **Scădere a eficacității la nivelul dezghețării, al dezaburirii sau al aerului condiționat.**

Aceasta poate proveni de la înfundarea cartușului filtrului din habitacul.

– **Lipsă de aer rece.**

Verificați dacă poziția comenzilor este corectă și starea siguranțelor este bună. În caz contrar, opriți funcționarea.

### Prezență apă sub vehicul

După utilizarea prelungită a climatizării, prezența apei sub vehicul



# AERATOARE, ÎNCĂLZIRE ȘI CLIMATIZARE

este normală. Aceasta provine din condensare.

## Fluid refrigerant

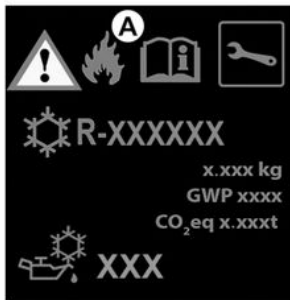

69952

Circuitul fluidului refrigerant (ale cărui elemente sunt închise ermetic) poate conține gaze fluorurate cu efect de seră.

În funcție de vehicul, veți găsi următoarele informații pe eticheta **A** lipită în compartimentul motor.

Prezența și amplasarea informațiilor de pe eticheta **A** depind de vehicul.

### Tip de fluid refrigerant

 **Tip de ulei în circuitul de aer condiționat**

 **Produs inflamabil**

 **Consultați manualul de utilizare al vehiculului**

 **Întreținere**

- (1) **0,420 kg** Cantitatea de fluid refrigerant prezent în vehicul.
- (2) **GWP 4** Potențialul de încălzire globală.
- (3) **Echivalent de CO2 0,002 t** Cantitatea în sarcină și în echivalentul CO2.

### Informații suplimentare

În funcție de etichetă și în funcție de tipul de fluid refrigerant:

#### Fluid refrigerant R-1234yf

- (1) 0,420 kg
- (2) GWP 4
- (3) 0,002 t



**Nu deschideți circuitul de fluid refrigerant.**

Acesta este periculos pentru ochi și pentru

piele.



Înainte de a efectua orice acțiune în compartimentul motorului, trebuie să întrerupeți contactul → **162** sau → **165**.

# ECHIPAMENTE MULTIMEDIA

## Sisteme multimedia A, B sau radio C



Locația și funcționarea echipamentelor poate varia în funcție de vehicul.

1. Ecran multimedia.
2. Prize multimedia.
3. Comenzi sub volan.
4. Comenzi pe volan.



Pentru mai multe informații, consultați manualul multimedia.

## Prize multimedia 2



Puteți utiliza porturile USB pentru a accesa conținutul multimedia al accesoriilor și pentru a actualiza sistemul.

Diferitele surse pot fi selectate folosind ecranul multimedia sau comenzile radio și de sub volan.

În funcție de vehicul, acesta este cu una sau două prize USB.



Prizele USB pot fi utilizate și pentru încărcarea accesoriilor cu o putere maximă de 12 wați (5 V) la fiecare priză.

Priza Jack vă permite să utilizați radioul cu ajutorul unui cablu auxiliar.



Nu branșați decât accesoriu cu o putere maximă de 12 wați.  
**Risc de incendiu.**

## ECHIPAMENTE MULTIMEDIA

### Comenzi pe volan 4



La vehiculele astfel echipate, puteți să folosiți comenzile "mâini libere" 5 și funcția de recunoaștere vocală 6 ale telefonului.

### Microfon 7



#### Utilizare telefon

Vă amintim necesitatea de a respecta legislația în vigoare referitoare la utilizarea acestui tip de aparat.

### Încărcător wireless 8



→ 303

# ECHIPARE HABITACLU

## Macarale geamuri cu comenzi electrice

Aceste sisteme funcționează cu contactul pus sau cu contactul întrerupt până la deschiderea unei uși față (limitat la aproximativ 3 minute).

4



### Responsabilitatea șoferului

Nu lăsați niciodată cartela sau cheia în

interiorul vehiculului, cu un copil, o persoană fără discernământ sau un animal de companie în vehicul, chiar și pentru o perioadă scurtă de timp.

Acesta ar putea să se pună în pericol sau să pună în pericol alte persoane prin pornirea motorului, acționând echipamente cum ar fi de exemplu macaralele geamuri sau poate bloca ușile.

În caz de imobilizare a unei părți a corpului, inversați imediat sensul cursei geamului apăsând pe contactorul aferent.

**Riscuri de rănire gravă.**

## Macarale electrice geamuri cu impulsuri

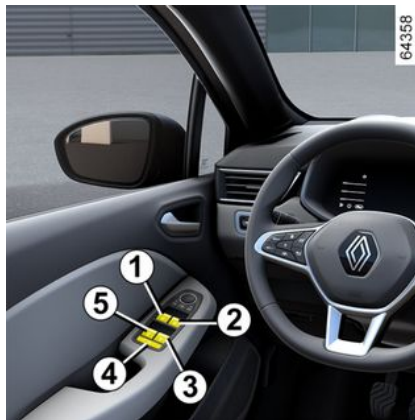

Apăsați sau trageți scurt de contactorul unui geam până la capăt: geamul va fi ridicat sau coborât complet. O acțiune asupra contactorului oprește funcționarea geamului.

**Notă:** geamurile spate nu coboară complet.

De pe locul șoferului, acționați contactorul:

1. – pentru partea șoferului;
2. – pentru partea pasagerului față;
3. – și 5 pentru pasagerii spate.

De pe scaunele pasagerilor, apăsați contactorul 6.



Evitați să puneți un obiect rezemat de un geam întredeschis: risc de deteriorare a macaralei geamului.



### Securitate pasageri

Șoferul poate împiedica funcționarea macaralelor geamurilor spate apăsând pe butonul 4. Un mesaj de confirmare se afișează pe tabloul de bord.

## ECHIPARE HABITACLU

### Acționare imposibilă a macaralei de geam cu impulsuri

Macaraua de geam cu impulsuri este echipată cu protecție termică: dacă apăsați contactorul geamului în mod consecutiv de cel puțin șaisprezece ori, acesta trece în modul de protecție (geamul este blocat).

Puteți să:

- apăsați scurt pe contactorul macaralei de geam și la intervale de aproximativ 30 de secunde;
- cu motorul pornit, geamul se va debloca după aproximativ 20 de minute de inacțiune asupra contactorului macaralei de geam.

**Notă:** dacă geamul întâlnește o rezistență la închidere (de exemplu, o creangă de copac etc.), acesta se oprește și coboară din nou câțiva centimetri.



La închiderea geamurilor, asigurați-vă că nicio parte a corpului (braț, mână etc.) nu iese

afară din vehicul.

**Riscuri de rănire gravă.**

### Închidere la distanță a geamurilor

Atunci când ușile sunt blocate de la exterior, dacă **apăsați de două ori consecutiv pe butonul de blocare de pe ușa șoferului în modul mâini libere, de pe cartelă sau, în funcție de vehicul, de pe cheie**, toate geamurile echipate cu macara de geam cu impulsuri se vor închide automat.

Este recomandat să nu acționați sistemul decât dacă utilizatorul vede bine vehiculul și dacă nu este nimeni în interior.

### Anomalie de funcționare

În caz de nefuncționare a închiderii unui geam, sistemul basculează în mod de funcționare fără impulsuri: trageți de câte ori este necesar de contactorul vizat până la închiderea completă a geamului (geamul urcă pas cu pas), mențineți contactorul (tot pe partea de închidere) timp de o secundă, apoi coborâți și ridicați complet geamul pentru a reinițializa sistemul.

Dacă este nevoie, adresați-vă Rezentantului mărcii.

### Macarale manuale geamuri



Rotiți mânerul 7.

# ECHIPARE HABITACLU

## Parasolar, storuri

### Parasolar față



Coborâți parasolarul **1**.

### Oglinzi de curtoazie

(în funcție de vehicul)

Ridicați capacul **2**.



În timpul rulării, aveți grijă să închideți capacul oglinzii de curtoazie.

**Risc de rănire**

## Illuminare interioară

### Lampă plafonieră A



Apăsăți pe butonul **1** pentru a activa:

- o iluminare permanentă;
- o iluminare comandată de deblocarea vehiculului sau de deschiderea uneia dintre uși. Se stinge după o temporizare, după ce ușile relevante au fost închise corect;
- o stingere imediată.

### Lampă plafonieră B



Apăsăți pe butonul **2** pentru șofer și pe butonul **3** pentru pasagerul față pentru a activa:

- o iluminare permanentă;
- o iluminare comandată de deblocarea vehiculului sau de deschiderea uneia dintre uși. Se stinge după o temporizare, după ce ușile relevante au fost închise corect;
- o stingere imediată.

## ECHIPARE HABITACLU

### Cititor pentru hărți



(în funcție de vehicul)

Apăsați pe butonul **4**, **5** sau **6** pentru a activa:

- o iluminare permanentă;
- o stingere imediată.



**Notă:** la vehiculele echipate cu un ecran multimedia, puteți utiliza ecranul multimedia pentru a dezactiva/activa spoturile de lectură care se aprind la deschiderea ușilor sau a portbagajului  
➔ 126.

### Lămpi cutie de depozitare



În funcție de vehicul, martorul **7** se aprinde la deschiderea compartimentului de depozitare.

## ECHIPARE HABITACLU

### Lampă portbagaj



Lampa **8** se aprinde la deschiderea portbagajului.



Deblocarea și deschiderea ușilor sau a hayonului antrenează iluminarea temporizată a plafonierelor și lămpilor.

### Priză de accesorii

#### Priză de accesorii 1



Puteți să utilizați priză **1**.

Este prevăzută în scopul conectării accesoriiilor aprobate de Serviciile noastre tehnice.



Conectați doar accesorii cu o putere maximă de 120 wați (12 V).

Atunci când se utilizează mai multe prize de accesorii în același timp, puterea totală a accesoriiilor conectate nu trebuie să depășească 180 wați.

**Risc de incendiu.**



## COMPARTIMENTE DE DEPOZITARE, AMENAJĂRI ÎN HABITACLU

### Compartiment de depozitare ușă față 1



Poate păstra o sticlă de 1,5 litri.



Nu trebuie să existe obiecte așezate pe planșeu (zona din fața șoferului), deoarece acestea pot aluneca sub pedale în timpul manevrelor bruște de frânare, blocând utilizarea acestora.

### Deschideți compartimentul de depozitare 2



### Compartiment de depozitare planșă de bord 3



Deschideți și mutați ușița pentru a avea acces la compartimentul de depozitare



Aveți grijă ca niciun obiect dur, greu sau ascuțit să nu fie plasat în compartimentele de depozitare "deschise", astfel încât să nu poată fi proiectat asupra pasagerilor în timpul virajului sau frânării bruște, sau în caz de accident.

## COMPARTIMENTE DE DEPOZITARE, AMENAJĂRI ÎN HABITACLU

### Compartiment de depozitare parasolar 4



Poate fi folosit pentru a păstra tichete de autostradă, hărți.

### Compartiment de depozitare în consola centrală/zonă de încărcare prin inducție 5



Pentru mai multe informații despre zona de încărcare prin inducție, consultați instrucțiunile multimedia.

**i** În funcție de țară și de abonament, zona de încărcare prin inducție 5 este și zona de amplasare a smartphone-urilor echipate cu o cheie digitală ➔ 50.

**i** Este obligatoriu să nu lăsați obiecte (cartelă de pornire, unitate USB, cartelă SD, card de credit, bijuterii, chei, monede etc.) **5** în zona de încărcare prin inducție în timpul încărcării telefonului. Îndepărtați orice carduri magnetice sau carduri de credit din carcasa telefonului înainte de a poziționa telefonul în zona de încărcare prin inducție **5**.

**i** Obiectele lăsate în zona de încărcare prin inducție **5** se pot supraîncălzi. Vă recomandăm să le așezați în zonele prevăzute în acest scop (compartiment de depozitare, compartiment din parasolar etc.).

## COMPARTIMENTE DE DEPOZITARE, AMENAJĂRI ÎN HABITACLU



Aveți grijă ca niciun obiect dur, greu sau ascuțit să nu fie plasat în compartimentele de depozitare "deschise", astfel încât să nu poată fi proiectat asupra pasagerilor în timpul virajului sau frânării bruște, sau în caz de accident.

### Compartiment de depozitare cotieră centrală 7



Ridicați capacul cotierei centrale **6**.



### Portpahare 9



Glisați **8** pentru a accesa portpaharul.

Portpaharul este echipat cu cârlige de reținere pentru a menține paharul în poziție.

### Portpahare 10



Poate fi utilizat pentru depozitarea unei scrumiere mobile, a cutiilor de băut etc.

## COMPARTIMENTE DE DEPOZITARE, AMENAJĂRI ÎN HABITACLU



În momentul efectuării unui viraj, la accelerare sau la frânare, aveți grijă ca recipientul menținut cu ajutorul portcutiilor băutură să nu se verse.

**Risc de răniri dacă lichidul este cald și/ sau de curgere.**

### Compartimente de depozitare pentru pasager



Pentru a-l deschide, trageți mânerul 11.

Acest compartiment de depozitare poate păstra documente format A4, o sticlă etc.



Aveți grijă ca niciun obiect dur, greu sau ascuțit să nu fie plasat în compartimentele de depozitare "deschise", astfel încât să nu poată fi proiectat asupra pasagerilor în timpul virajului sau frânării bruște, sau în caz de accident.

### Compartimente de depozitare uși spate 12



### Buzunare de depozitare scaune spate 13



Aveți grijă ca niciun obiect dur, greu sau ascuțit să nu fie plasat în compartimentele de depozitare "deschise", astfel încât să nu poată fi proiectat asupra pasagerilor în timpul virajului sau frânării bruște, sau în caz de accident.

## COMPARTIMENTE DE DEPOZITARE, AMENAJĂRI ÎN HABITACLU

### Mâner de menținere 14



El servește la menținerea în rulaj.

Nu îl utilizați pentru a urca în vehicul sau la coborâre.

# TRANSPORT DE OBIECTE

## Portbagaj de depozitare

### Tabletă spate

#### Demontare

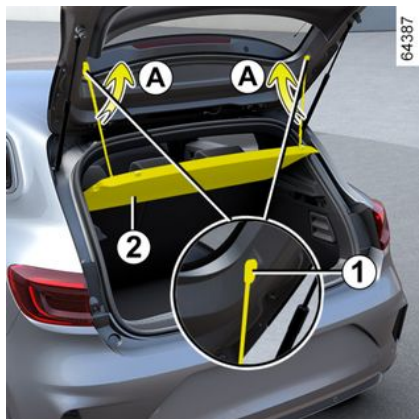

- Ridicați agrafele **1** cu mișcarea **A**, pentru a desprinde cablurile de pe ușa portbagajului;
  - ridicați tableta **2** pentru a o declipsa (mișcarea **B**);
  - trageți tableta spre dumneavoastră.
- Pentru a o remonta, procedați în sens invers.

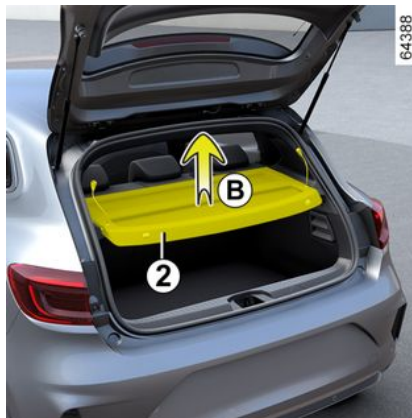

Nu plasați obiecte grele sau dure pe capacul portbagajului.  
În caz de frânare bruscă sau de accident ele vor fi susceptibile de a pune în pericol pasagerii din vehicul.

## Versiune utilitară



Declipsați fixările **3** de pe fiecare parte a tabletei, apoi scoateți-o prin ușa portbagajului.

Pentru a o remonta, procedați în sens invers demontării.

# TRANSPORT DE OBIECTE

## Portbagaj de depozitare

### Planșeu mobil 1



### Poziție planșeu plat

Vă permite să aplatizați planșeul prin bascularea banchetei spate și să compartimentați portbagajul în două spații distincte.

Planșeul mobil este poziționat pe glisiera 2.



### Poziție intermediară

Cu poziția blocată, permite accesul la sculele situate sub covorul portbagajului.

- Retrageți planșeul mobil 1;
- așezați-l în portbagaj, culisându-l în spatele glisierii 2.



Sarcină admisă pe planșeul mobil: 100 kg repartizate uniform.



### Poziție de aranjare

Permite să obțineți un volum mai mare de depozitare în portbagaj.

- Retrageți planșeul mobil 1;
- așezați-l în portbagaj sub glisiera 2.

### Cârlig pentru bagaje 3

Masă maximă pe cârlig: 5 kg.

## TRANSPORT DE OBIECTE ÎN PORTBAGAJ

Plasați întotdeauna obiectele transportate astfel încât dimensiunea cea mai mare să fie rezemată de:

- spătarul banchetei spate, pentru încărcare normală (de exemplu, **A**);

## TRANSPORT DE OBIECTE

**A**

64393



– spătarele scaunelor față cu spătarele spate rabatate, ca în cazul sarcinilor maxime (exemplul **B**).

**B**

64394



Asigurați-vă că obiectele transportate sunt distribuite uniform în zona de încărcare.

Dacă doriți să plasați obiecte pe spătarul rabatat, este obligatoriu să scoateți tetierele înainte de a rabata spătarul astfel încât să acesta să fie pe cât posibil lipit de pernă.

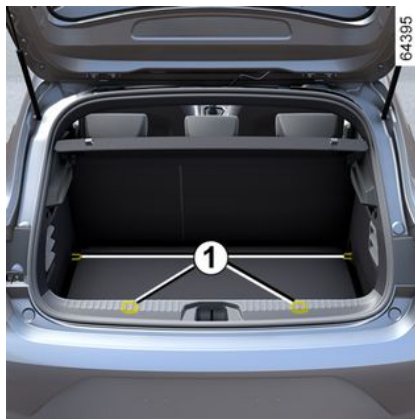

Poziționați întotdeauna obiectele cele mai grele direct pe podea.

În cazul în care vehiculul este echipat, utilizați punctele de ancorare **1** localizate pe podeaua portbagajului.

Încărcarea trebuie făcută în așa fel încât nici un obiect să nu poată fi proiectat în față în momentul unei frânări bruște.

Închideți centurile de securitate ale locurile din spate chiar și când nu există pasageri.



# TRANSPORT DE OBIECTE

## Atelaj

**i** Sarcină admisă în punctul de remorcare al atelajului, masă maximă remorcă frânată și nefrânată: → 380.

### Alegerea și montarea atelajului

Masă maximă a atelajului:

- 10 kg la un vehicul cu preechipare atelaj;
- 28 kg la un vehicul fără preechipare atelaj.

Niciun dispozitiv de remorcare nu trebuie să obstrucționeze elementele de iluminare sau placa de înmatriculare, atunci când nu este utilizat.

În toate cazurile, trebuie să respectați reglementările locale ale țării în care vă aflați.

Pentru montare și condițiile de utilizare, consultați instrucțiunile de montare a echipamentului.

Este recomandat să păstrați aceste instrucțiuni împreună cu celelalte documente ale lotului de bord.

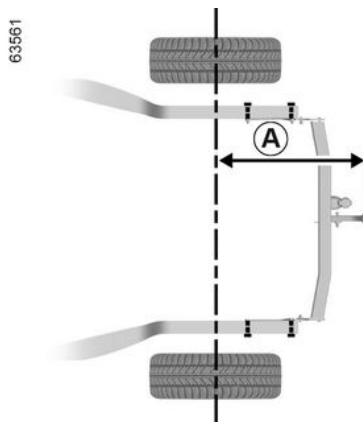

Dimensiunea maximă **A**: 762 mm.

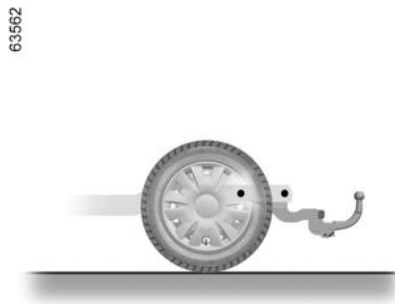

## BARE PORTBAGAJ PAVILION

### Acces la punctele de fixare

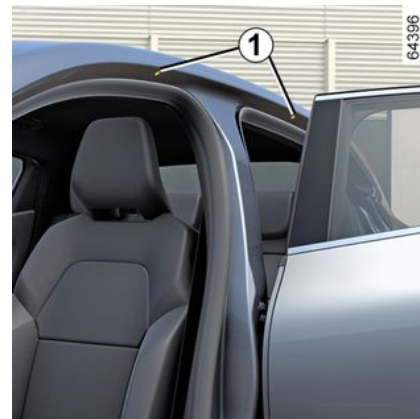

Deschideți ușile pentru a avea acces la punctele de fixare **1**.



Atunci când barele de portbagaj pavilion originale, și omologate de serviciile noastre tehnice, sunt livrate cu șuruburi, utilizați-le exclusiv pe acestea pentru fixarea barelor de portbagaj pavilion pe vehicul.

# TRANSPORT DE OBIECTE

## Precauții de utilizare

### Manipulare ușă portbagaj

Înainte de a acționa ușa portbagajului, controlați obiectele și/sau accesoriile (portbicicletă, portbagaj de pavilion etc.) montate pe barele de portbagaj pavilion: acestea trebuie poziționate și fixate corect și nu trebuie să împiedice funcționarea corectă a ușii portbagajului.

4

 Pentru alegerea echipamentului adaptat vehiculului dumneavoastră,

vă recomandăm să consultați  
Reprezentantul mărcii.

Pentru montarea barelor și condițiile de utilizare, consultați manualul de montare al fabricantului.

Este recomandat să păstrați aceste instrucțiuni împreună cu celelalte documente ale lotului de bord.

**Sarcină maximă admisă pe cadrul de portbagaj pavilion**

**➔ 380.**

## Eleron A



Fixarea oricărui dispozitiv de transport (portbicicletă, portbagaj de depozitare etc.) pe

eleron este interzisă.

Pentru a instala un dispozitiv de susținere pe vehiculul dumneavoastră, apelați la un reprezentant al mărcii.

# ACCESUL LA MOTOR, NIVELURI

## Capotă motor



Pentru a deschide, trageți mânerul **1** situat în partea stângă a planșei de bord.



Înainte de a efectua orice intervenție în compartimentul motorului, trebuie să întrerupeți contactul → **162** → **165**.



Evitați să puneți presiune pe capota motorului: există riscul închiderii capotei din greșeală.

## Deblocare de securitate capotă

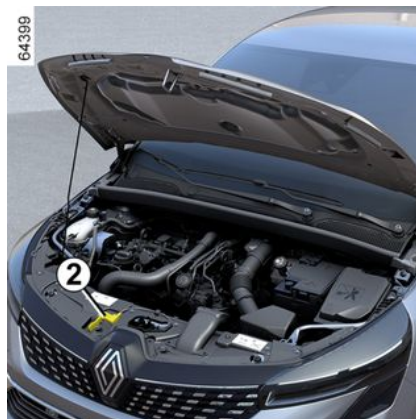

Pentru a debloca, împingeți langheta **2** în timpul deschiderii capotei.



În momentul intervențiilor în apropierea motorului, acesta poate fi cald. În plus motoventilatorul poate porni în orice moment. Martorul

luminos  din compartimentul motor vă reamintește acest lucru.  
**Risc de rănire**

## Deschidere capotă motor

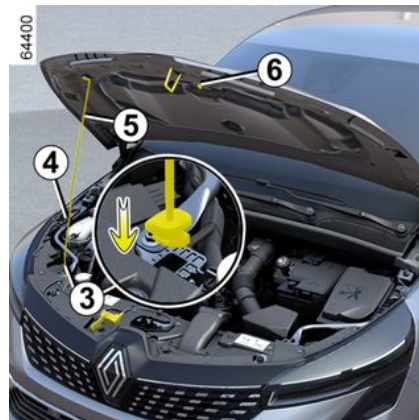

Ridicați capota, decuplați tija **5** din suportul său **6** cu ajutorul mânerului **4** și, pentru siguranța dvs., **trebuie** să fixați tija în opritorul său **3**.

5

## ACCESUL LA MOTOR, NIVELURI



În momentul intervențiilor sub capota motor, asigurați-vă că maneta ștergătoarelor de geamuri este în poziția oprit.  
**Risc de rănire**

### Închidere capotă



Înainte de închidere, verificați dacă nu ați uitat nimic în compartimentul motor. Pentru a închide capota, cuplați din nou echilibrorul **5** în suportul său **6**. Țineți capota de la mijloc și coborâți-o până la 30 cm față de poziția închisă, apoi dați-i drumul.

Ea se blochează singură prin efectul greutateii sale.



Asigurați-vă de blocarea corespunzătoare a capotei.  
Asigurați-vă că nimic nu împiedică ancorarea de blocare (pietriș, lavetă...).



După fiecare intervenție la compartimentul motor, asigurați-vă că nu ați uitat nimic acolo (cârpă, unelte...)  
Atenție, acestea pot deteriora motorul sau pot provoca un incendiu.



Chiar și în cazul unui șoc ușor asupra calandrelui sau a capotei, solicitați cât mai curând posibil verificarea dispozitivului de blocare al capotei de către un reprezentant al mărcii.

## Ulei motor

### Nivel de ulei motor:

#### Generalități

Un motor consumă ulei pentru ungerea și răcirea pieselor în mișcare și de aceea este normal să completați cu ulei între două schimburi.

Cu toate acestea, dacă, după perioada de rodaj, consumul a fost mai mare de 0,5 litri la fiecare 1.000 km, consultați un reprezentant al mărcii.

**Periodicitate schimb de ulei: verificați periodic nivelul de ulei și, obligatoriu, înaintea fiecărei călătorii pe distanțe mari, pentru a evita riscul de a deteriora motorul.**

#### Citire nivel de ulei

Citirea trebuie făcută pe sol orizontal și după o oprire îndelungată a motorului.

**Pentru a cunoaște nivelul de ulei exact și a vă asigura că nivelul maxim nu este depășit (risc de deteriorare motor), este obligatoriu să utilizați joja.**

În funcție de vehicul, afișajul de pe tabloul de bord avertizează șoferul numai atunci când uleiul atinge nivelul minim.

## ACCESUL LA MOTOR, NIVELURI

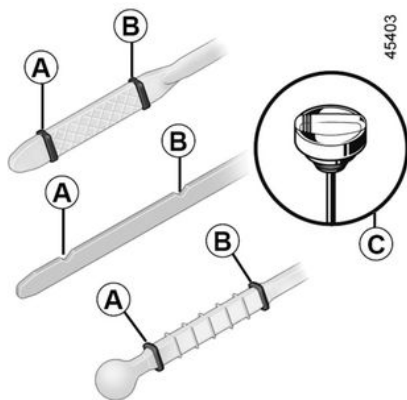

- Scoateți joja și ștergeți-o cu o lavetă uscată și nescămoșată;
- împingeți joja la maximum (pentru vehiculele echipate cu un "bușon-jojă" **C**, înfiletați complet bușonul);
- scoateți din nou joja;
- citiți nivelul: acesta nu trebuie să coboare niciodată sub reperul "MINI" **A**, nici să depășească reperul "MAXI" **B**.

După finalizarea operației, asigurați-vă că împingeți joja până la capăt sau că înfiletați complet "bușonul-jojă".



### Adăugare ulei de motor

Utilizați o pâlnie sau protejați zona gurii de umplere pentru a evita curgerea uleiului de motor pe un element fierbinte din compartimentul motor sau pe un element sensibil (de exemplu: elemente electrice).  
**Risc de incendiu.**



### Depășire a nivelului maxim de ulei motor

Nu trebuie, în nicio situație, să depășiți nivelul maxim de umplere **B**: risc de deteriorare a motorului și a sistemului de depoluare. Dacă nivelul maxim este depășit, **nu porniți vehiculul** și apelați la un Reprezentant al mărcii.



Înainte de a efectua orice acțiune în compartimentul motorului, trebuie să întrerupeți contactul → 162 sau → 165.

Completare, umplere, schimb de ulei

Completare/umplere



Vehiculul trebuie să fie parcat pe sol drept și motorul trebuie să fie oprit și rece (de exemplu, înainte de prima pornire din ziua respectivă).

5

## ACCESUL LA MOTOR, NIVELURI



Înainte de a efectua orice acțiune în compartimentul motorului, trebuie să întrerupeți contactul → 162 sau → 165.



Nu depășiți nivelul "MAXI" și nu uitați să remontați bușonul 1 și joja 2.



1.0 TCe

- Slăbiți capacul 1;
- completați nivelul (pentru informare, capacitatea între nivelurile "MINI" și

"MAXI" de pe joja 2 este cuprinsă între 0,9 și 2 litri, în funcție de motor);

- așteptați aproximativ 20 minute pentru a permite curgerea uleiului;
- verificați nivelul cu ajutorul jojei 2 (cum se explică anterior).

Odată nivelul citit, aveți grijă să apăsați joja până la capăt sau să înfiletați complet bușonul-joja.



1.3 TCe



### Umplere Motor

Utilizați o pâlnie sau protejați zona gurii de umplere pentru a evita curgerea uleiului de motor pe un element fierbinte din compartimentul motor sau pe un element sensibil (de exemplu: elemente electrice).

**Risc de incendiu.**

### Schimb de ulei motor

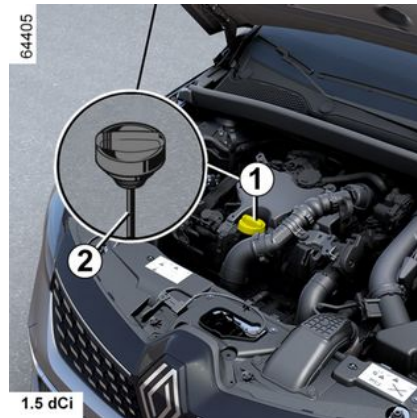

1.5 dCi

**Periodicitate:** consultați carnetul de întreținere al vehiculului dumneavoastră.

## ACCESUL LA MOTOR, NIVELURI

### Capacitate de schimb de ulei

Consultați documentul de întreținere al vehiculului dumneavoastră sau consultați un Reprezentant al mărcii.

Verificați întotdeauna nivelul uleiului motor cu ajutorul joiței așa cum este explicat anterior (acesta nu trebuie să coboare niciodată sub nivelul minim, nici să depășească nivelul maxim de pe joiță).

### Calitate ulei motor



Consultați documentul de întreținere al vehiculului dumneavoastră



În caz de scădere anormală sau repetată a nivelului, consultați un Reprezentant al mărcii.



**Schimb de ulei de motor:** dacă efectuați schimbul de ulei cu motorul cald, atenție la riscul de arsuri cauzate de curgerea uleiului.



**Completarea și/sau verificarea nivelului de ulei:** atunci când completați sau verificați nivelul uleiului, asigurați-vă că nu există scurgeri de ulei pe elementele motorului. Nu uitați să închideți corect bușonul și să remontați joița pentru a preveni împrăștierea uleiului pe elementele fierbinți ale motorului.  
**Risc de incendiu.**



### Depășire a nivelului maxim de ulei motor

Nu trebuie, în nicio situație, să depășiți nivelul maxim de umplere: risc de deteriorare a motorului și a sistemului de depoluare. Dacă nivelul maxim este depășit, **nu porniți vehiculul** și apelați la un Reprezentant al mărcii.



În momentul intervențiilor sub capota motor, asigurați-vă că maneta ștergătoarelor de geamuri este în poziția oprit.  
**Risc de rănire**

## ACCESUL LA MOTOR, NIVELURI



În momentul intervențiilor în apropierea motorului, acesta poate fi cald.

În plus motoventilatorul poate porni în orice moment.

Martorul luminos  din compartimentul motor vă reamintește acest lucru.

**Risc de rănire**



Nu porniți motorul într-un local închis: gazele de eșapament sunt toxice.

### Nivelul de lichid de răcire

#### Lichid de răcire motor cu ardere



Cu motorul oprit și vehiculul pe teren orizontal, nivelul **la rece** trebuie să fie cuprins între marcajele "MINI" și "MAXI" de pe rezervorul de lichid de răcire **1**.

Completați acest nivel **la rece**, înainte de a ajunge la reperul "MINI".

#### Periodicitate control nivel

**Verificați în mod regulat nivelul de lichid de răcire** (motorul cu ardere este susceptibil să sufere deteriorări grave în caz de epuizare a lichidului de răcire).

Dacă este necesară completarea, nu utilizați decât produsele agreate de Serviciile noastre Tehnice care vă asigură:

- o protecție antiîngheț;
- o protecție anticoroziune a circuitului de răcire.



Înainte de a efectua orice acțiune în compartimentul motorului, trebuie să

întrerupeți contactul → **162** sau → **165**.

#### Periodicitate de înlocuire

Consultați documentul de întreținere al vehiculului dumneavoastră



În caz de scădere anormală sau repetată a nivelului, consultați un Reprezentant al mărcii.



## ACCESUL LA MOTOR, NIVELURI



În momentul intervențiilor sub capota motor, asigurați-vă că maneta ștergătoarelor de geamuri este în poziția oprit.  
**Risc de rănire**



Nicio intervenție nu trebuie să fie efectuată asupra circuitului de răcire atunci când motorul cu ardere este fierbinte.  
**Pericol de arsuri.**

### Lichid de răcire sistem de tracțiune electrică



Acest sistem este diferit de cel al motorului cu ardere.

Este utilizat pentru răcirea motorului electric.

#### Citirea nivelului

Cu contactul decuplat și cu vehiculul parcat pe sol orizontal, deșurubați capacul de pe rezervorul de lichid de răcire **2**.

Nivelul **la rece** trebuie să fie cuprins între marcajele "MINI" **3** și "MAXI" **4** prezente în interiorul pâlniei.

#### Periodicitate control nivel

**Verificați în mod regulat nivelul de lichid de răcire** (circuitul electric este

susceptibil să sufere deteriorări grave în caz de epuizare a lichidului de răcire).

Dacă este necesară completarea nivelului, trebuie să contactați un reprezentant al mărcii pentru efectuarea acestui lucru.



Înainte de a efectua orice acțiune în compartimentul motorului, trebuie să întrerupeți contactul → **162** sau → **165**.

#### Periodicitate de înlocuire

Consultați documentul de întreținere al vehiculului dumneavoastră



În caz de scădere anormală sau repetată a nivelului, consultați un Reprezentant al mărcii.

## ACCESUL LA MOTOR, NIVELURI



În momentul intervențiilor sub capota motor, asigurați-vă că maneta ștergătoarelor de geamuri este în poziția oprit.  
**Risc de rănire**



Nicio intervenție nu trebuie să fie efectuată asupra circuitului de răcire atunci când motorul cu ardere este fierbinte.  
**Pericol de arsuri.**

### Niveluri, filtre

#### Nivel Lichid de frână



Este necesar să-l controlați des, și în orice caz, de fiecare dată când simțiți o diferență chiar mică a eficacității de frânare.

Nivelul se verifică în timp ce vehiculul este pe teren orizontal, iar contactul este decuplat.

#### Nivelul 5

Nivelul scade în mod normal în același timp cu uzura garniturilor, dar nu trebuie să coboare niciodată sub linia de alertă "MINI".

Dacă doriți să verificați dumneavoastră înșivă starea de uzură a discurilor și a

tamburilor, procurați-vă documentul care explică metoda de control disponibil în Rețea sau pe site-ul internet al constructorului.

#### Umplere

Orice intervenție asupra circuitului hidraulic trebuie să antreneze înlocuirea lichidului de către un specialist.

Utilizați obligatoriu un lichid agreat de Serviciile noastre Tehnice (și prelevat dintrun bidon sigilat).

#### Periodicitate de înlocuire

Consultați documentul de întreținere al vehiculului dumneavoastră



În caz de scădere anormală sau repetată a nivelului, consultați un Reprezentant al mărcii.



Înainte de a efectua orice acțiune în compartimentul motorului, trebuie să întrerupeți contactul → 162 sau → 165.

## ACCESUL LA MOTOR, NIVELURI



În momentul intervențiilor sub capota motor, asigurați-vă că maneta ștergătoarelor de geamuri este în poziția oprit.  
**Risc de rănire**



În timpul intervențiilor în apropierea motorului cu ardere, fiți atenți la faptul că acesta ar putea fi fierbinte.  
În plus motoventilatorul poate porni în orice moment.

Martorul luminos  din compartimentul motor vă reamintește acest lucru.  
**Risc de rănire**

### rezervor spălător geam



#### Umplere

Cu contactul decuplat, deschideți bușonul 6.

Umpleți până când vedeți lichidul apoi repuneți bușonul.

**Notă:** verificați regulat nivelul rezervorului și completați nivelul de lichid înainte de a pleca într-o călătorie.

#### Lichid

Folosiți numai lichid de spălare a parbrizului care conține antigel.

Vă recomandăm să consultați un reprezentant al mărcii sau un specialist calificat.

**Notă:** nu folosiți apă dură (risc de deteriorare a pompei de amorsare sau de acumulare a calcarului pe pompă și jicloare).

#### Jicloare

Pentru a regla înălțimea jicloarelor spălătoarelor de parbriz, adresați-vă unui reprezentant al mărcii.



Înainte de a efectua orice acțiune în compartimentul motorului, trebuie să întrerupeți contactul → 162 sau → 165.

## FILTRE

Înlocuirea elementelor filtrante (filtru de aer, filtru habitaclu, filtru de motorină etc.) este prevăzută în operațiile de întreținere a vehiculului dumneavoastră.

**Periodicitate de înlocuire a componentelor filtrante:** consultați carnetul de întreținere al vehiculului dumneavoastră.

## ACCESUL LA MOTOR, NIVELURI



În momentul intervențiilor sub capota motor, asigurați-vă că maneta ștergătoarelor de geamuri este în poziția oprit.

**Risc de rănire**



În timpul intervențiilor în apropierea motorului cu ardere, fiți atenți la faptul că acesta ar putea fi

fierbinte.

În plus motoventilatorul poate porni în orice moment.

Martorul luminos  din compartimentul motor vă reamintește acest lucru.

**Risc de rănire**

5

## BATERIE:

### Baterie:



Bateria **1** nu necesită întreținere. **Nu trebuie să o deschideți sau să adăugați orice fel de lichid.**



Manevrați cu atenție bateria deoarece conține acid sulfuric care nu trebuie să intre în

contact cu ochii sau cu pielea. Dacă un astfel de contact survine, spălați-vă cu apă din abundență. Dacă este nevoie, consultați un medic.

Țineți flăcările, punctele incandescente și scântele departe de componentele bateriei (risc de explozie).

În funcție de vehicul, un sistem verifică în continuu starea de încărcare a bateriei. Dacă aceasta scade, pe tabloul de bord apare mesajul "Mod de economisire energie baterie", apoi "Baterie slabă Porniște motorul". În acest caz, porniți motorul, mesajul de pe tabloul de bord va dispărea.

**Notă:** mesajul "Mod de economisire energie baterie" poate să fie afișat după 5 – 30 de minute de utilizare a vehiculului cu motorul oprit, pentru a avertiza utilizatorul cu privire la faptul că funcțiile consumatoare de energie (iluminare interioară, radio, navigare, ventilare, sursă de alimentare

accesorii etc.) pot fi întrerupte automat.

Starea de încărcare a bateriei se poate diminua, mai ales dacă utilizați vehiculul:

- pentru călătorii scurte;
- într-un cadru urban;
- atunci când temperatura este redusă;
- după utilizarea prelungită a elementelor consumatoare (radio...) cu contactul decuplat.



Înainte de a efectua orice intervenție în compartimentul motorului, trebuie să

întrerupeți contactul → **162** → **165**.



În momentul intervențiilor în apropierea motorului, acesta poate fi cald. În plus motoventilatorul poate porni în orice moment. Martorul luminos



din compartimentul motor vă reamintește acest lucru.

**Risc de rănire**

## BATERIE:

### Particularitatea versiunii E-tech full hybrid



Bateria secundară de "12 V" **2** este amplasată în portbagajul vehiculului E-tech full hybrid: alimentează energia necesară pentru deschiderea/înciderea vehiculului și pentru funcționarea echipamentelor.

**Nu trebuie să o deschideți sau să adăugați orice fel de lichid.**

Este posibil ca nivelul de încărcare al bateriei secundare de "12 V" **1** să scadă, mai ales dacă utilizați vehiculul:

- atunci când temperatura exterioară scade;
- după utilizarea îndelungată a funcțiilor consumatoare de energie în timp ce contactul este întrerupt;

– după o perioadă prelungită de parcare.



Nu deconectați bateria secundară "12 V"; acest lucru este interzis.

**Risc de arsuri prin electrocutare.**



Pentru siguranța dumneavoastră și pentru a asigura buna funcționare a

echipamentelor electrice ale vehiculului (lumini, ștergătoare de parbriz, ABS etc.), toate intervențiile asupra bateriei secundare de "12 V" (demontare, debranșare etc.) **trebuie** să fie efectuate de către un specialist calificat.

**Risc de arsuri prin electrocutare.**

**Trebuie** să respectați intervalele de înlocuire (fără a le depăși), după cum sunt menționate în documentul de întreținere.

Bateria este specifică vehiculului. Asigurați înlocuirea acesteia cu o baterie de același tip. Apelați un reprezentant al mărcii.

## BATERIE:

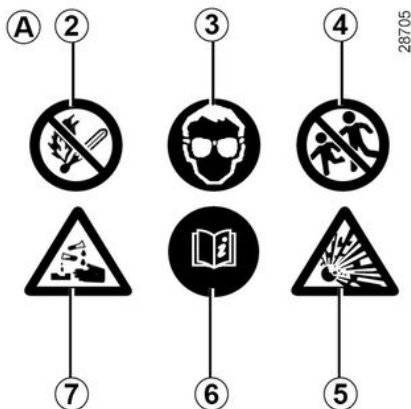

### Eticheta A

Respectați indicațiile de pe baterie :

- 2 flăcările deschise și fumatul sunt interzise;
- 3 protecția ochilor este obligatorie;
- 4 a nu se lăsa la îndemâna copiilor;
- 5 materiale explozive;
- 6 consultați manualul;
- 7 materii corozive.



Pentru siguranța dvs. și buna funcționare a echipamentelor electrice ale vehiculului (lumini, ștergătoare de parbriz, asistență la frânare etc.), orice intervenție efectuată asupra bateriei (demonțare, debransare etc.) trebuie realizată **obligatoriu** de către un specialist autorizat.

### Risc de arsuri prin electrocutare.

**Trebuie** să respectați intervalele de înlocuire (fără a le depăși), după cum sunt menționate în documentul de întreținere. Bateria este specifică vehiculului. Asigurați înlocuirea acesteia cu o baterie de același tip. Apelați un reprezentant al mărcii.



Bateria fiind **specifică**, aveți grijă să o înlocuiți cu o baterie echivalentă. Consultați un reprezentant al mărcii.

# CURĂȚAREA

## Întreținere caroserie

Un vehicul bine întreținut permite funcționarea sa pentru o perioadă mai îndelungată.

De aceea, se recomandă întreținerea regulată a exteriorului mașinii.

Vehiculul dumneavoastră beneficiază de tehnici anticorozivne performante. Nu este însă mai puțin supus acțiunii diversilor parametri.

### Agenți atmosferici corozivi

- Poluare atmosferică (în orașe și zone industriale);
- salinității atmosferice (zone maritime mai ales în sezonul cald),
- condițiilor climatice sezoniere și higrometrice (sare răspândită pe șosea iarna, apă pentru curățirea străzilor...).

### Incidente de circulație

#### Acțiuni abrazive

Praf atmosferic, nisip, noroi, pietriș proiectat de alte vehicule...

Un minim de precauții se impune pentru a vă asigura împotriva acestor riscuri.

### Ce trebuie să faceți

Spălați frecvent vehiculul, **cu motorul oprit**, cu șampoane selectate de

serviciile noastre (niciodată cu produse abrazive).

Clătiți bine în prealabil folosind un sistem de spălat cu jet:

- depunerile rășinoase de sub arbori sau poluarea industrială;
- noroiul care formează amalgame umede în pasajele de roți și în partea inferioară a caroseriei;

– **excrementele păsărilor care produc o reacție chimică în contact cu vopseaua, ducând la o acțiune decolorantă rapidă, care poate să meargă până la decojirea vopselei;**

Este **obligatoriu** să spălați imediat vehiculul pentru a îndepărta aceste pete, deoarece va fi imposibil să le faceți să dispară printr-o lustruire;

– sarea, mai ales în pasajele de roți și în partea inferioară a caroseriei, după rulați în regiuni în care au fost răspândiți fondanți chimici.

Îndepărtați cu regularitate resturile vegetale (rășină, frunze...) de pe vehicul.

Respectați legile locale în ceea ce privește spălarea vehiculelor (de exemplu: nu spălați vehiculul pe drumul public).

Atunci când spălați vehiculul cu un dispozitiv de curățare de înaltă presiune, luați următoarele măsuri de precauție:

– asigurați-vă că vopseaua, zona sau elementul vehiculului pe care doriți să îl curățați este compatibil cu acest tip de spălare;

- presiunea furnizată de dispozitiv trebuie să fie mai mică de 100 bari;
- în momentul spălării, poziționați duza de pulverizare la cel puțin 15 cm de vehicul și verificați dacă debitul apei este mai mic de 15 l/min;
- nu continuați să spălați aceeași zonă, punctele afectate sau garniturile (risc de deteriorare a vopselei, de desprindere a garniturilor etc.).

Respectați distanța între vehicule în caz de rulare pe drum cu pietriș pentru a evita să vă deteriorați vopseaua.

Efectuați imediat rețușurile necesare în cazul deteriorării vopselei pentru a evita propagarea coroziunii.

Nu uitați vizitele periodice, în cazul în care vehiculul dumneavoastră beneficiază de garanție anticorozivne.

Consultați carnetul de întreținere.

În cazul în care elementele metalice, balamalele etc. au fost curățate, acestea trebuie protejate din nou prin pulverizarea de produse agreate de departamentul nostru tehnic.



# CURĂȚAREA



Am selectat produse speciale pentru întreținerea vehiculului dvs., pe care le veți găsi în magazinele de accesorii ale mărcii.

## Ce nu trebuie să faceți

Nu spălați vehiculul în plin soare sau atunci când este ger.

Nu răzuți noroiul sau sarea fără a le uzezi.

Nu lăsați să se acumuleze murdărie exterioară.

Nu lăsați să se întindă rugina formată începând de la zgârieturile accidentale.

Nu înlăturați petele cu solvenți neselectați de serviciile noastre, care pot ataca vopseaua.

Nu rulați prin zăpadă și prin noroi fără să spălați vehiculul, în special pasajele de roți și partea inferioară a caroseriei.



Degresarea sau curățarea cu ajutorul echipamentelor de curățare de înaltă presiune sau prin pulverizarea de produse neomologate de departamentul nostru tehnic:

- elemente mecanice (de exemplu: compartiment motor);
- roți (de exemplu, elementele sistemului de frânare, precum etrierile de frână);
- parte inferioară caroserie;
- piese cu balamale (de exemplu: interiorul ușilor);
- elemente exterioare de plastic vopsite (de exemplu: bare parașoc).

Acestea ar putea provoca riscuri de oxidare sau de funcționare defectuoasă.

## Particularitate vehicule cu vopsea nemetalizată

Acest tip de vopsea necesită anumite precauții.

## Ce trebuie să faceți

Spălați vehiculul cu apă din abundență, cu mâna, cu o lavetă moale, un burete moale...

## Ce nu trebuie să faceți



Utilizați produse pe bază de ceară (lustruire).

Frecăți prea mult.

Treceți vehiculul pe sub o instalație de spălare.

Lipiți autocolante pe vopsea (pot lăsa urme).

Spălați vehiculul cu un aparat de curățare de înaltă presiune.

## Trecere pe sub o instalație de spălare

Readuceți maneta ștergătorului în poziția de parcare ➔ 146.

Verificați fixarea echipamentelor exterioare, a luminilor adiționale și a retrovizoarelor exterioare și asigurați-vă că lamelele ștergătoarelor de geam sunt fixate cu bandă adezivă.

Demontați vergeaua antenei radio dacă vehiculul este dotat cu una.

Aveți grijă să scoateți adezivul și să repuneți antena de îndată ce spălarea s-a terminat.

## Curățarea farurilor, senzorilor și camerelor

Utilizați o lavetă moale sau din bumbac.

Dacă acest lucru este insuficient, îmbibați-le ușor cu apă cu săpun, apoi clătiți întotdeauna cu o lavetă moale sau din bumbac.

Terminați ștergând delicat cu o lavetă moale uscată.

# CURĂȚAREA

**Nu utilizați produse de curățare pe bază de alcool sau ustensile (ex.: un răzuitor).**

**Îndepărtarea autocolantelor, foliilor decorative etc.**

## Ce trebuie să faceți

Utilizați o lavetă moale sau din bumbac. Umeziți cu apă și săpun, apoi ștergeți întotdeauna cu o lavetă moale sau cu vată de bumbac.

Terminați ștergând delicat cu o lavetă moale uscată.

## Ce nu trebuie să faceți



Utilizați produse de curățare pe bază de alcool. Utilizați scule (de exemplu: o racletă). Frecați prea mult.

Spălați zona cu ajutorul unui dispozitiv de curățare de înaltă presiune.

## Întreținere garnituri interioare

Un vehicul bine întreținut permite funcționarea sa pentru o perioadă mai îndelungată. De aceea, se recomandă întreținerea constantă a interiorului mașinii.

Orice pată trebuie să fie îndepărtată rapid.

Indiferent de tipul penei, folosiți **apă rece (sau caldută) cu săpun natural**.

**Folosirea detergenților (lichid pentru vase, pudră, produse pe bază de alcool) este de evitat.**

Utilizați o lavetă moale.

Clătiți și absorbiți excesul.

## Ecran multimedia

Întreținerea ecranului poate depinde de tipul echipamentului multimedia. Pentru mai multe informații, consultați manualul multimedia.

## Geamuri instrumentație

(de exemplu, tablou de bord, ceas, afișaj temperatură exterioară etc.)

Utilizați o lavetă moale sau din bumbac.

Dacă aceasta nu este suficientă, utilizați o lavetă moale (sau o lavetă din bumbac) umezită ușor cu apă și săpun și ștergeți apoi cu o altă lavetă moale sau din bumbac umezită.

Terminați ștergând **delicat** cu o lavetă moale uscată.

**Nu utilizați produse pe bază de alcool și/sau nu pulverizați lichide pe suprafață.**

## Centuri de securitate

Ele trebuie să fie ținute curate.

Utilizați fie produsele selectate de serviciile noastre tehnice (magazine de accesorii ale mărcii) fie apă caldută cu săpun, folosind un burete, și ștergeți apoi cu o lavetă uscată.

**Folosirea detergenților sau vopselei este interzisă.**

## Textile (scaune, tapițerie uși...)

Curățați de praf părțile textile **în mod constant**.

### Pete lichide

Folosiți apă cu săpun.

Absorbiți sau tamponați ușor (nu frecați) cu o cârpă moale, clătiți și absorbiți surplusul.

### Pete solide sau cu consistență vâscoasă

Îndepărtați **imediat** și cu grijă excesul de materie solidă sau vâscoasă, cu ajutorul unei spatule (dinspre margine spre centru, pentru a evita întinderea petei).

Curățați urmând aceleași indicații ca pentru petele lichide.

### Specificulamboanelor și al gumei de mestec

Puneți o bucată de gheață pe pată pentru a o cristaliza, apoi procedați

# CURĂȚAREA

conform indicațiilor pentru o pată solidă.



Pentru orice recomandare cu privire la întreținerea interiorului și/sau cu privire la rezultate nesatisfăcătoare, consultați un Reprezentant al mărcii.

## Demontarea/remontarea echipamentelor amovibile montate inițial în vehicul

Dacă trebuie să îndepărtați echipamente amovibile pentru a curăți habitacul (de exemplu covorașe), aveți grijă să le reinstalați corect și pe partea corespunzătoare (covorașul din dreptul șoferului trebuie să fie re poziționat în dreptul șoferului...), fixându-le cu elementele livrate împreună cu echipamentul (de exemplu, covorașul din dreptul șoferului trebuie să fie fixat cu ajutorul elementelor de fixare preinstalate).

Cu vehiculul oprit, verificați întotdeauna ca nimic să nu jeneze condusul (obstacole la apăsarea pedalelor, blocarea călcâiului pe covoraș etc.).

## Ce nu trebuie să faceți

Poziționați obiectele, cum ar fi dezodorizantele, parfumurile etc. lângă aeratoare, deoarece acestea ar putea deteriora ornamentul planșei de bord.



Utilizați un aparat de curățare de înaltă presiune sau sprayuri în interiorul habitacului:

– fără precauție de utilizare, aceasta ar putea afecta, printre altele, funcționarea corespunzătoare a componentelor electrice sau electronice prezente în vehicul.

# PNEURI

## Pneuri

### Securitate pneuri-roți

Pneurile constituie singurul contact între vehicul și drum, deci este esențial să le țineți în bună stare.

Este obligatoriu să vă conformați reglementărilor locale prevăzute de codul rutier.

### Întreținere pneuri



Pneurile trebuie să fie în stare bună și benzile lor de rulare trebuie să prezinte un profil cu o adâncime suficientă: pneurile aprobate de către departamentul nostru tehnic conțin indicatori de uzură a benzii de rulare

**1**, care sunt **turnați în banda de rulare în mai multe puncte.**

Atunci când banda de rulare a pneului s-a uzat până la nivelul indicatorilor de uzură, **aceștia devin vizibili 2: în această situație este necesară înlocuirea pneurilor, deoarece adâncimea profilului benzii de rulare este de cel mult 1,6 mm, fapt care duce la o aderență necorespunzătoare pe drumurile umede.**

Un vehicul supraîncărcat, parcursuri lungi pe autostradă, mai ales pe temperaturi ridicate și conducerea frecventă pe drumuri proaste concurează la deteriorări mai rapide ale pneurilor și influențează securitatea.



Incidente de conducere, precum „lovirea bordurii trotuarului”, riscă să deterioreze pneurile și jantele, precum și să antreneze dereglări ale trenului față sau spate. În acest caz, verificați starea lor la un Reprezentant al mărcii.

## Presiuni de umflare

Respectați presiunile de umflare (inclusiv roata de rezervă). Presiunile de umflare trebuie verificate cel puțin o dată pe lună și, de asemenea, înaintea fiecărei călătorii pe distanțe mari (consultați eticheta lipită pe cantul ușii șoferului).



### Presiunile insuficiente

antrenează o uzură prematură a pneurilor și încălzirea anormală a

acestora. Aceștia sunt factori care pot afecta în mod grav siguranța și pot duce la:

- ținută de drum necorespunzătoare;
- risc de explozie sau de pierdere a benzii de rulare.

Presiunea de umflare depinde de sarcină și de viteza de utilizare. Ajustați presiunile în funcție de condițiile de utilizare (consultați eticheta lipită pe cantul ușii șoferului).

Presiunile trebuie să fie verificate la rece. Nu țineți cont de presiunile superioare care ar fi atinse pe timp

## PNEURI

cald sau după ce conduceți la viteză mare.

În cazul în care verificarea presiunii nu poate fi efectuată asupra pneurilor **reci, efectuați o creștere cu 0,2 – 0,3 bari** (sau 3 PSI).

**Este strict interzis să dezumflați un pneu cald.**



Atenție, un bușon de valvă lipsă sau înfiletat necorespunzător poate dăuna etanșeității

pneurilor și poate provoca pierderi de presiune.

Să aveți întotdeauna bușoane de valvă identice cu cele originale și înfiletate complet.

**Vehicul echipat cu un avertizor de pierdere presiune pneuri**

În caz de umflare insuficientă (pană de pneu, umflare insuficientă etc.), se

aprinde martorul luminos  pe tabloul de bord ➔ 195.

**Roată de rezervă**

➔ 338, ➔ 341.

## Permutare roți

Această practică este nerecomandată.

## Înlocuire pneuri



Pentru siguranța dumneavoastră și respectarea legislației în vigoare.

Când este necesar să le înlocuiți, nu trebuie să montați pe vehiculul dumneavoastră decât pneuri de aceeași marcă, dimensiune, tip și profil pe aceeași osie.

**Acestea trebuie fie să aibă o capacitate de încărcare și o capacitate de viteză cel puțin egale cu cele ale pneurilor originale, fie să corespundă celor recomandate de un Reprezentant al mărcii.**

Nerespectarea acestor instrucțiuni vă poate pune siguranța în pericol și poate invalida caracterul adecvat al vehiculului pentru rularea pe drumuri publice.

**Risc de pierdere a controlului vehiculului.**

## Utilizare pe timp de iarnă

### Lanțuri

**Din motive de securitate, este categoric interzis să montați lanțuri pe osia spate.**

Montarea de pneuri mai mari decât cele originale **poate face imposibilă folosirea lanțurilor.**

### Pneuri cu un singur sens

Un pneu cu un singur sens poate să fie montat într-o singură direcție. Trebuie să respectați această direcție.

Dacă un pneu trebuie să fie montat în sens opus direcției sale de rotație în urma unei pene, rulați cu atenție, în special pe un drum umed, deoarece caracteristicile pneurilor nu vor fi adaptate.



Montarea lanțurilor nu este posibilă decât cu pneuri de mărime identică cu cele montate original pe **vehiculul dumneavoastră.**

### Pneuri de "iarnă" sau "zăpadă"

Vă recomandăm să echipați cele **patru roți** pentru a menține cât mai bine

## PNEURI

calitățile aderenței vehiculului dumneavoastră.

**Avertisment:** aceste pneuri prezintă uneori un sens de rulare și un indice de viteză maximă care poate fi mai mic decât viteza maximă a vehiculului dvs.

### Pneuri cu crampoane

Acest tip de echipare nu este utilizabil decât pe o perioadă limitată și determinată de legislația locală. Este necesar să respectați viteza impusă de reglementarea în vigoare.

Aceste pneuri trebuie să echipeze cel puțin cele două roți de pe osia față.

**i** În toate cazurile, vă recomandăm să consultați un Reprezentant al mărcii care vă poate sfătui asupra alegerii echipamentului celui mai adecvat vehiculului dumneavoastră.

## Presiune de umflare pneuri

### Eticheta A

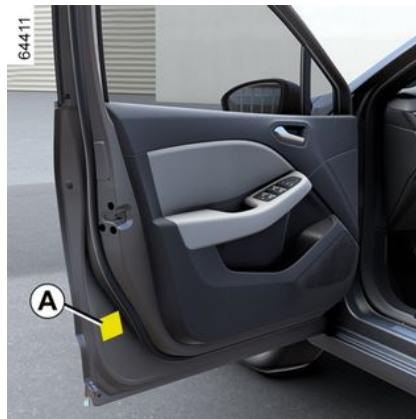

Pentru a o citi, deschideți ușa.

Presiunile de umflare trebuie să fie verificate asupra pneurilor reci.

În cazul în care verificarea presiunii nu poate fi efectuată atunci când pneurile sunt reci, **valorile de presiune indicate trebuie crescute cu 0,2 – 0,3 bari (sau 3 PSI). Este strict interzis să dezumflați un pneu cald.**

**Vehicul echipat cu un avertizor de pierdere presiune pneuri**

În caz de umflare insuficientă (pană de pneu, umflare insuficientă etc.), se

aprinde matorul luminos  pe tabloul de bord ➔ 195.

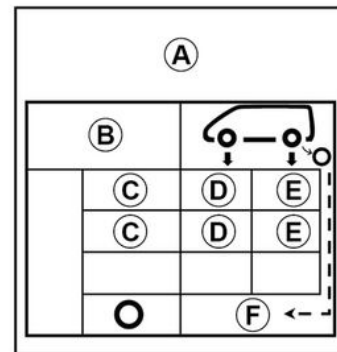

**B.** : dimensiunea pneurilor cu care este echipat vehiculul.

**C.** : viteză de rulare prevăzută.

**D.** : presiune de umflare pneuri față.

**E.** : presiune de umflare pneuri spate.

**F.** : presiune de umflare a roții de rezervă.

## PNEURI



Vehiculele utilizate la încărcare maximă (Masă Maximă Admisă în Sarcină) și care

tractează o remorcă

Viteza maximă trebuie limitată la 100 km/h, iar presiunea pneurilor crescută cu 0,2 bari → 380.

Risc de explozie pneuri.

**Securitate pneuri și montare lanțuri:** pentru informații despre condițiile de întreținere și, în funcție de versiunea vehiculului, utilizarea lanțurilor → 330.



Pentru siguranța dumneavoastră și respectarea legislației în vigoare.

Când este necesar să le înlocuiți, nu trebuie să montați pe vehiculul dumneavoastră decât pneuri de aceeași marcă, dimensiune, tip și profil pe aceeași osie.

**Acestea trebuie fie să aibă o capacitate de încărcare și o clasă de viteză cel puțin egale cu cele ale pneurilor originale, fie să corespundă celor recomandate de un reprezentant al mărcii.**

Nerespectarea acestor instrucțiuni vă poate pune siguranța în pericol și poate invalida caracterul adecvat al vehiculului pentru rularea pe drumuri publice.

**Risc de pierdere a controlului vehiculului.**

## KIT DE UMFLARE PNEURI

32788



6



Kitul repară pneurile atunci când banda de rulare **A** a fost deteriorată de obiecte mai mici de 4 mm. Acesta nu repară toate tipurile de pene, cum ar fi tăieturile mai mari de 4 mm sau tăieturile în flancul **B** al pneului etc. Asigurați-vă de asemenea că janta este în stare bună. Nu scoateți corpul străin ce a cauzat pana de pneu dacă acesta se mai află în pneu.



Nu utilizați kitul de umflare dacă pneul este deteriorat în urma unui rulaș cu un pneu fisurat.

Controlați deci cu grijă flancurile pneurilor înaintea oricărei intervenții.

De asemenea, a rula cu pneuri dezumflate, chiar aplatizate (sau fisurate) poate dăuna securității și acestea pot deveni ireparabile.

**Această reparație este temporară.**

Un pneu care a avut o pană trebuie să fie întotdeauna examinat (și reparat, dacă este posibil) de către un specialist, cât mai curând posibil.

În momentul înlocuirii unui pneu reparat cu ajutorul acestui kit, trebuie să-l avertizați pe specialist.

În momentul rulajului, poate fi resimțită o vibrație datorită prezenței produsului în pneu.



Kitul este omologat doar pentru a umfla pneurile vehiculului echipat original cu acesta.

În nici un caz, el nu trebuie să servească la umflarea pneurilor unui alt vehicul, sau oricărui alt obiect gonflabil (colac de salvare, barcă...).

Evitați stropirile cu lichid pe piele în timpul manipulării buteliei cu produs de reparație. Dacă totuși scapă câțiva stropi, clătiți abundent cu apă.

Nu lăsați kitul de reparație la îndemâna copiilor.

Nu aruncați butelia goală în natură. Predați-o

Reprezentantului dumneavoastră al mărcii sau unui organism însărcinat cu recuperarea sa.

Butelia are o durată de viață limitată, indicată pe eticheta sa.

Verificați data de expirare.

Adresați-vă unui Reprezentant al mărcii pentru a înlocui conducta de umflare și butelia cu produs de reparație.



# PNEURI

35749

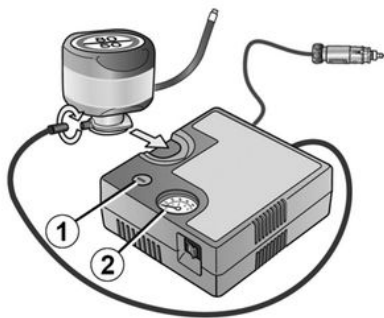

În caz de pană de pneu, utilizați, în funcție de vehicul, kitul amplasat în panerul de sub covorul portbagajului sau în compartimentul de depozitare din ușa spate stânga.

## Vehicul echipat cu un avertizor de pierdere presiune pneuri

În caz de umflare insuficientă (pană de pneu, umflare insuficientă etc.), se

aprinde martorul luminos  pe tabloul de bord ➔ 195.

## Cu motorul pornit și frâna de parcare strânsă,

- Deconectați toate accesoriile de la prizele de accesorii ale vehiculului;
- **consultați informațiile de pe compresorul kitului de umflare** situat

în portbagajul vehiculului și urmați instrucțiunile de utilizare;

- umflați pneul la presiunea recomandată ➔ 332;
- după maximum 15 min, opriți umflarea și citiți presiunea (pe manometrul 2).

**Notă: în timp ce recipientul se goleşte (aproximativ 30 de secunde), manometrul 2 va indica scurt o presiune de până la 6 bari, apoi presiunea scade;**

- ajustați presiunea: pentru a o crește, continuați umflarea cu ajutorul kit-ului. Pentru a o reduce, apăsați pe butonul 1.

**Dacă, după 15 minute, nu se poate obține presiunea recomandată de 1,8 bari, reparația este imposibilă. Nu conduceți vehiculul. Adresați-vă unui Reprezentant al mărcii.**



Înainte de a utiliza kitul, parcați vehiculul astfel încât să fie suficient de departe de zona de circulație, anclanșați semnalul de avarie, strângeți frâna de mână, evacuați toți pasagerii din vehicul și țineți-i departe de zona de circulație.



În caz de staționare pe acostamentul șoselei, trebuie să-i avertizați pe ceilalți participanți la trafic de prezența vehiculului dumneavoastră prin intermediul unui triunghi de presemnalizare sau al altor dispozitive prescrise de legislația locală a țării în care vă găsiți.

35749

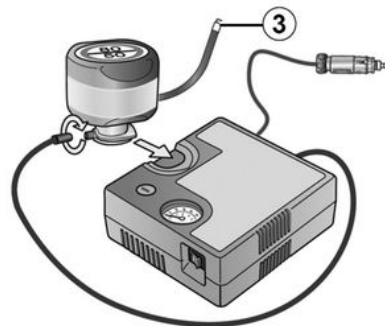

După umflarea corectă a pneului, scoateți kitul: deșurubați încet adaptorul de umflare de pe recipientul 3 pentru a evita împrôșcarea cu produs, apoi depozitați recipientul într-

6

## PNEURI

un ambalaj de plastic pentru a evita scurgerile de produs.

- Lipiți eticheta cu recomandări de conducere (situată sub butelie) pe planșa de bord, într-un loc vizibil pentru șofer.
- La sfârșitul acestei prime operații de umflare, pneul va continua să scape aer. Trebuie să efectuați un rulaj scurt pentru a etanșa orificiul.
- Aranjați kitul.
- Porniți imediat și conduceți cu o viteză cuprinsă între 20 și 60 km/h pentru a distribui produsul în mod uniform în pneu. După ce ați condus pe o distanță de 3 km, opriți-vă și verificați presiunea.
- Dacă presiunea este mai mare de 1,3 bari, dar mai mică decât cea recomandată (consultați eticheta lipită pe cantul ușii șoferului), ajustați-o. În caz contrar, apălați la un reprezentant al mărcii: pneul nu poate fi reparat.

### Precauție de utilizare a kitului

Kitul nu trebuie să funcționeze mai mult de 15 minute consecutiv ;



Nimic nu trebuie așezat în jurul picioarelor șoferului, deoarece, în timpul frânării bruște, astfel de obiecte pot aluneca sub pedale și împiedica utilizarea lor.

Butelia trebuie să fie înlocuită după prima utilizare, chiar dacă rămâne lichid în interior.



Atenție, un bușon de valvă lipsă sau înfiletat necorespunzător poate dăuna etanșeității pneurilor și poate provoca pierderi de presiune. Să aveți întotdeauna bușoane de valvă identice cu cele originale și înfiletate complet.



După o reparație cu ajutorul kitului, nu trebuie să parcurgeți mai mult de 200 km.

În plus, reduceți viteza și nu depășiți, în nicio situație, viteza de 80 km/h.

Eticheta pe care trebuie să o lipiți pe un amplasament vizibil pe planșa de bord vă reamintește acest lucru.

În funcție de țara sau de legislația locală, un pneu reparat cu ajutorul kitului de umflare a pneurilor ar trebui să fie înlocuit.

# PNEURI

## Sculele

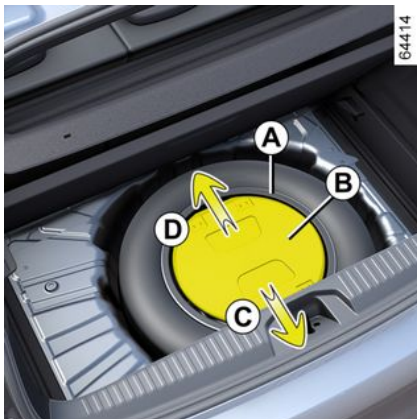

Prezența sculelor în trusa de scule depinde de vehicul.

Trusa de scule **A** este situată în sertarul de sub covorul portbagajului.

În funcție de vehicul, îndepărtați capacul **B** de pe trusa de scule **A** prin glisarea acestuia (mișcarea **C** sau **D**). După utilizare, asigurați-vă că sculele sunt depozitate corect.

Asigurați poziționarea și blocarea corespunzătoare (mișcarea **C** sau **D**) a capacului **B**.

## Cheie de roată 1



Aceasta poate fi folosită pentru a bloca sau a debloca șuruburile roților și inelul de remorcare **5**.



Nu lăsați niciodată sculele nesecurizate în vehicul deoarece pot fi proiectate în momentul unei frânări. După utilizare, aveți grijă să clipsați sculele în mod corespunzător în trusă, apoi așezați trusa în locașul său, pentru a reduce orice risc de vătămare.

Atunci când se livrează șuruburi cu roata de rezervă, trebuie să utilizați aceste șuruburi numai pentru roata de rezervă.

6

## Cric 2

Repliați-l corect înainte de a-l repune în locașul său (aveți grijă să repoziționați bine manivela).

## Cheie de ornament 3

Permite să scoateți ornamentele de roată.

## Ghid șurub roată 4

Pentru a termina de defiletat sau a începe să reînfiletați șuruburile de roată.

# PNEURI

## Inel de remorcare 5

➔ 345



Pentru siguranța dvs., este strict interzisă utilizarea unui cric nerecomandat de

constructor.

Cricul este specific vehiculului și este utilizat pentru schimbarea roților. În nici un caz nu trebuie utilizat:

- pe un alt vehicul;
- pentru a efectua o reparație;
- pentru a accesa partea inferioară a vehiculului.

**Risc de rănire**

**Risc de deteriorare a vehiculului.**

## Pană de pneu, roată de rezervă

### În caz de pană de pneu

În funcție de vehicul, puteți dispune de:

- un kit de umflare pneuri ➔ 333;
- o roată de rezervă de urgență sau anvelope cu reparație automată.

**Vehicul echipat cu un avertizor de pierdere presiune pneuri**

În caz de umflare insuficientă (pană de pneu, umflare insuficientă etc.), se

aprinde martorul luminos  pe tabloul de bord ➔ 195.



Dacă roata de rezervă a fost păstrată timp de mai mulți ani, verificați-o la atelierul dumneavoastră

pentru a vedea dacă mai corespunde și dacă poate fi utilizată fără riscuri.

**Vehicul echipat cu o roată de rezervă diferită față de celelalte patru roți:**

- Nu montați niciodată mai mult de o roată de rezervă pe același vehicul.
- Înlocuiți cât mai curând roata de rezervă cu o roată identică cu cea originală.
- În timpul utilizării, care trebuie să fie temporară, viteza de rulare nu trebuie să depășească viteza indicată pe eticheta situată pe roată.
- Montarea acestei roți poate modifica comportamentul obișnuit al vehiculului dumneavoastră. Evitați accelerările sau decelerările brutale și reduceți viteza în viraj.

## PNEURI

– Dacă trebuie să utilizați lanțuri de zăpadă, montați roata de rezervă pe osia spate și verificați presiunile de umflare.



În caz de staționare pe acostamentul șoselei, trebuie să-i avertizați pe ceilalți participanți la trafic de prezența vehiculului dumneavoastră prin intermediul unui triunghi de presemnalizare sau al altor dispozitive prescrise de legislația locală a țării în care vă găsiți.

### Vehicule cu motor cu ardere internă

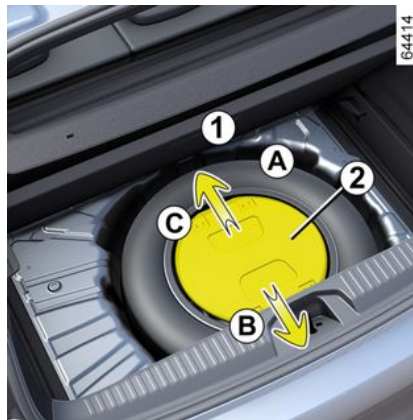

#### Roată de rezervă A

Pentru a avea acces la ea:

- deschideți ușa portbagajului;
- în funcție de vehicul, ridicați planșeul mobil și covorul portbagajului **1**;
- în funcție de vehicul, îndepărtați capacul **2** de pe trusa de scule **4** prin glisarea acestuia (mișcarea **B** sau **C**);
- desfiletați fixarea centrală **3** (amplasată, în funcție de vehicul, sub cric) în sens invers acelor de ceasornic;



- scoateți trusa de scule **4**;
- scoateți roata de rezervă (**A** sau **D**, în funcție de vehicul).



## PNEURI



La vehiculele echipate cu o roată de rezervă **D**, roata cu pană nu poate fi depozitată în locul roții de rezervă **D**.

Trusa de scule **4** trebuie să fie fixată cu ajutorul elementului de fixare central **3** și roata cu pană trebuie să fie amplasată în portbagaj.

### 6 Versiunea E-tech full hybrid



#### Trusă de scule **E**

Prezența sculelor în trusa de scule depinde de vehicul.

Trusa de scule **E** este situată în sertarul de sub covorul portbagajului. Pentru mai multe informații ➔ 337.



#### Roată de rezervă **F**

Pentru a avea acces la ea:

- deschideți ușa portbagajului;
- ridicați covorul portbagajului **5** și pliați-l în jos între bancheta din spate și compartimentul de depozitare **6**;

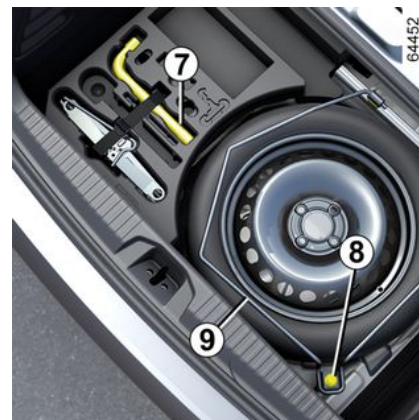

- slăbiți piulița **8** cu ajutorul unui inbus **7**, pentru a elibera panerul roții **9**;



În caz de staționare pe acostamentul șoselei, trebuie să-i avertizați pe ceilalți participanți la trafic de prezența vehiculului dumneavoastră prin intermediul unui triunghi de presemnalizare sau al altor dispozitive prescrise de legislația locală a țării în care vă găsiți.

## PNEURI



- ridicați panerul **9** în poziție verticală (mișcarea **G**), dincolo de punctul de rezistență, pentru a-l bloca în poziție;
- scoateți roata de rezervă **B**;



- Notă:** roata cu pană nu poate fi așezată în locul roții de rezervă **B**.
- mențineți panerul roții **9** în poziție verticală;
  - așezați roata cu pană în portbagaj (poziția **H**).

## Schimbarea unei roți

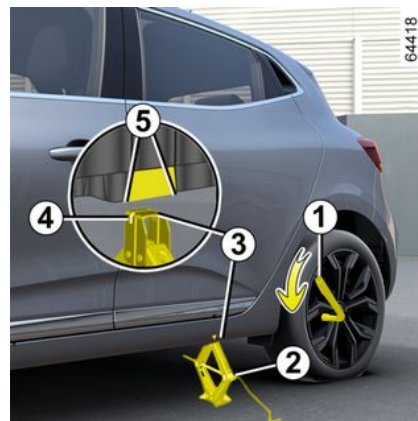

Anclanșați semnalul de avarie.  
Parcați vehiculul departe de circulație pe o suprafață plană nealunecoasă și rezistentă.  
Strângeți frâna de parcare și cuplați o viteză (prima sau marșarier sau în poziția P pentru cutiile de viteze automate).  
Coborâți toți pasagerii vehiculului și țineți-i departe de zona de circulație.

## PNEURI

### Vehicule echipate cu cric și cu cheie de roată

Dacă este necesar, demontați ornamentul.

Deblocați șuruburile roții folosind cheia de roată **1**.

Poziționați-o astfel încât să apăsați de sus.

Poziționați cricul **2** orizontal.

Capul cricului **trebuie** aliniat cu pragul cel mai apropiat de roata vizată și indicat de săgeata **3**.



În caz de staționare pe acostamentul șoselei, trebuie să-i avertizați pe ceilalți participanți la trafic de prezența vehiculului dumneavoastră prin intermediul unui triunghi de presemnalizare sau al altor dispozitive prescrise de legislația locală a țării în care vă găsiți.

Începeți să înfiletați manual cricul, poziționând placa de suport a cricului **4** în canalul ușor decupat de sub vehicul, situat între cele două creștături **5** și în sensul săgeții **3**.

Continuați să înfiletați pentru a pune talpa corect (ea trebuie să intre sub vehicul și să fie aliniată vertical cu capul cricului).

Efectuați câteva ture pentru a desprinde roata de sol.

Demontați șuruburile și scoateți roata. Instalați roata de rezervă pe butucul central și rotiți-o pentru a face să coincidă găurile de fixare ale roții și ale butucului.

Strângeți șuruburile asigurându-vă de plasarea corespunzătoare a roții pe butucul său.

Coborâți cricul.

Cu roata pe sol, strângeți șuruburile puternic și controlați strângerea și presiunea de umflare a roții de rezervă cât mai repede posibil.



În caz de pană de pneu, înlocuiți roata cât mai rapid posibil.

Un pneu care a avut o pană trebuie să fie întotdeauna examinat (și reparat dacă este posibil) de către un specialist.

**Vehicul echipat cu un avertizor de pierdere presiune pneuri**

În caz de umflare insuficientă (pană de pneu, umflare insuficientă etc.), se

aprinde martorul luminos  pe tabloul de bord → **195**.



Nu lăsați niciodată sculele nesecurizate în vehicul deoarece pot fi proiectate în momentul

unei frânări.

După utilizare, aveți grijă să clipsați sculele în mod corespunzător în trusă, apoi așezați trusa în locașul său, pentru a reduce orice risc de vătămare.

Atunci când se livrează șuruburi cu roata de rezervă, trebuie să utilizați aceste șuruburi numai pentru roata de rezervă.



# PNEURI



Pentru siguranța dvs., este strict interzisă utilizarea unui cric nerecomandat de

constructor.

Cricul este specific vehiculului și este utilizat pentru schimbarea roților. În nici un caz nu trebuie utilizat:

- pe un alt vehicul;
- pentru a efectua o reparație;
- pentru a accesa partea inferioară a vehiculului.

**Risc de rănire**

**Risc de deteriorare a vehiculului.**

## Capace roată, capac roată – roată

### Ornament de roată central 3

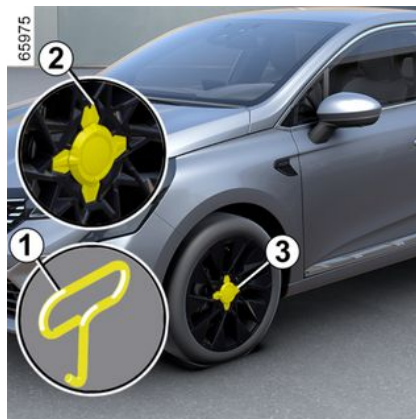

Demontați ornamentul roții cu ajutorul dispozitivului pentru capace de roată **1** (aflat în trusa de scule), prin fixarea cârligului în canalul **2** din ornamentul central **3**.

Pentru a remonta ornamentul central **3**, poziționați cele patru fixări ale ornamentului central în canalele ornamentului spate. Apăsați ferm pe partea centrală pentru a cupla ornamentul central **3**.

## Ornament spate

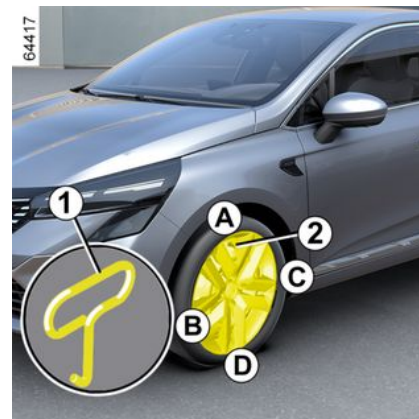

Demontați-l folosind cheia pentru capace de roată **1** (aflată în trusa de scule), introducând cârligul în deschizătura din apropierea valvei **2**. Pentru a-l remonta, aliniați-l cu valva **2**.

Apăsați cârligele de fixare complet, începând pe partea valvei **A** apoi pe **B** și pe **C** și terminați cu pe partea opusă a valvei **D**.

## PNEURI



Nu lăsați niciodată sculele nesecurizate în vehicul deoarece pot fi proiectate în momentul

unei frânări.

După utilizare, aveți grijă să clipsați sculele în mod corespunzător în trusă, apoi așezați trusa în locașul său, pentru a reduce orice risc de vătămare.

# DEPANARE

## Remorcare: depanare

### depanare

Înainte de remorcare, comutați levierul la poziția neutră (poziția N la vehiculele cu o cutie de viteze automată), **apoi așteptați aproximativ un minut** (la versiunea E-tech full hybrid), deblocați coloana de direcție, apoi eliberați frâna de parcare.

### Deblocarea coloanei de direcție

Introduceți cheia în contact, rotiți-o la poziția "Pornit" ON 2 sau, în funcție de vehicul, cu cartela în habitacul, apăsați butonul de pornire a motorului timp de aproximativ **două secunde**.

Repoziționați levierul în punctul mort (poziția N pentru vehiculele echipate cu o cutie de viteze automată).

La versiunea E-tech full hybrid, **așteptați aproximativ un minut** înainte de remorcare.

Coloana de direcție se deblochează, iar funcțiile accesoriilor sunt alimentate: puteți să utilizați luminile vehiculului (semnalizatoarele de direcție, lămpile de stop).

Noaptea vehiculul trebuie sistemul de iluminare pornit.

După ce ați încheiat remorcarea, puteți (în funcție de vehicul) să apăsați de două ori pe butonul de pornire a motorului (risc de descărcare a bateriei).

Este obligatoriu să respectați reglementarea în vigoare în privința vitezei cu care se efectuează remorcarea.

În cazul în care conduceți vehiculul tractat, nu depășiți greutatea maximă de remorcare pentru vehiculul dvs.  
→ 380.

### Remorcare a unui vehicul cu cutie automată

Transportați vehiculul pe o platformă sau remorcați-l cu roțile din față ridicate.

**În situații excepționale** și cu excepția vehiculelor E-tech full hybrid, puteți să remorcați cu toate cele patru roți pe sol, numai în raport de mers înainte, cu cutia de viteze în poziția neutră N, pe o distanță maximă de 80 km și la o viteză maximă de 25 km/h.



Lăsați cartela în vehicul în timpul remorcării.  
**Risc de blocare a coloanei de direcție.**



64346

6

La pornire, în cazul în care levierul este blocat în poziția P, chiar dacă apăsați pe pedala de frână, există posibilitatea de a elibera manual levierul pentru a debloca roțile motrice.

Pentru a face acest lucru, declipsați baza burdufului și apăsați în mod simultan pe butonul 2 și pe butonul 1 de pe levier, pentru a debloca levierul și a comuta la poziția N.

Consultați cât mai curând un Reprezentant al mărcii ;

**Utilizați numai punctele de remorcare din față 3 și din spate 7** (nu utilizați niciodată arborii de transmisie sau orice alte piese ale vehiculului).

## DEPANARE

Punctele de remorcare nu pot fi utilizate decât pentru tragere.

Acestea nu trebuie utilizate niciodată pentru a ridica direct sau indirect vehiculul.



Asigurați-vă că inelul de remorcare este înșurubat corect.

**Risc de pierdere a obiectului remorcat.**

### 6 Acces la punctele de remorcare

#### Punct de remorcare față 5



Apăsați pe zona **A** și mențineți presiunea în timp ce trageți de zona **B** pentru a deschide clapeta **4**.

#### Punct de remorcare spate 6

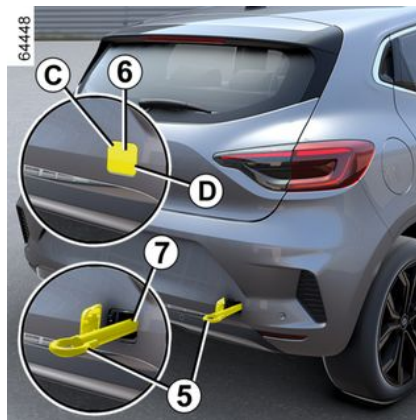

Apăsați pe zona **C** și mențineți presiunea în timp ce trageți de zona **D** pentru a deschide clapeta **6**.



Atunci când contactul este decuplat, funcțiile de asistență la direcție și la frânare nu mai funcționează.

**Strângeți inelul de remorcare 5 la maximum:** mai întâi cu mâna, cât este posibil, apoi blocați-l folosind cheia de roată sau, în funcție de vehicul, levierul.

Trebuie să utilizați numai inelul de remorcare **5** și cheia de roată sau maneta depozitată cu uneltele → **337**.



- Utilizați o bară de remorcare rigidă. În cazul utilizării corzii sau a cablului (atunci când autorizează legislația), vehiculul tractat trebuie să fie apt pentru frânare.
- Nu trebuie să remorcați un vehicul a cărui capacitate de rulaj este compromisă.
- Evitați manevrele bruște de accelerare și de frânare, care ar putea avaria vehiculul.
- În toate cazurile, este recomandat să nu se depășească **25 km/h**.

## DEPANARE



Nu lăsați niciodată sculele nesecurizate în vehicul deoarece pot fi proiectate în momentul unei frânări.

### Baterie: recuperare în caz de avarie

#### Pentru a evita orice risc de producere a scânteilor

- Asigurați-vă că toți "consumatorii energetici" (plafoniere etc.) sunt întreruși înainte de a debransa sau rebransa o baterie;
- în momentul încărcării, opriți încărcătorul înainte de a conecta sau deconecta bateria;
- nu puneți obiecte metalice pe baterie pentru a nu crea un scurtcircuit între borne;
- așteptați cel puțin cinci minute după oprirea motorului pentru a debransa bateria;
- aveți grijă să rebransați bornele unei baterii după remontare.



Înainte de a efectua orice intervenție în compartimentul motorului, trebuie să întrerupeți contactul → **162** → **165**.

### Branșare a unui încărcător

**Încărcătorul trebuie să fie compatibil cu o baterie cu tensiune nominală de 12 volți.**

Nu deconectați bateria în timp ce motorul este pornit. **Conformați-vă instrucțiunilor de utilizare date de furnizorul încărcătorului de baterie pe care îl folosiți.**



Anumite baterii pot prezenta specificități în termeni de încărcare.

Contactați

Reprezentantul mărcii.

Evitați orice risc de producere a scânteilor care ar putea antrena imediat o explozie și procedați la încărcarea într-un loc bine aerisit.

**Riscuri de rănire gravă.**



Manevrați cu atenție bateria deoarece conține acid sulfuric care nu trebuie să intre în contact cu ochii sau cu pielea. Dacă un astfel de contact survine, spălați-vă cu apă din abundență. Dacă este nevoie, consultați un medic.

Țineți flăcările, punctele incandescente și scânteile departe de componentele bateriei (**risc de explozie**).

În momentul intervențiilor în apropierea motorului, acesta poate fi cald. În plus motoventilatorul poate porni în orice moment. Martorul luminos



din compartimentul motor vă reamintește acest lucru.

**Risc de rănire**

### Pornire cu bateria unui alt vehicul

Pentru a porni, dacă trebuie să utilizați bateria unui alt vehicul, procurați-vă cabluri electrice adecvate (cu aceeași secțiune) la un Reprezentant al mărcii sau, dacă posedați deja cabluri de

## DEPANARE

demaraj, asigurați-vă de starea lor corespunzătoare.

**Cele două baterii trebuie să aibă o tensiune nominală identică: 12 V.**

Bateria care furnizează curent trebuie să aibă o capacitate (amperi-oră, Ah) cel puțin egală cu cea a bateriei descărcate.

Asigurați-vă că nu există nici un contact între cele două vehicule (risc de scurtcircuit în momentul legării bornelor pozitive) și că bateria descărcată este bine bransată. Întrerupeți contactul vehiculului dumneavoastră.

Porniți motorul vehiculului care furnizează curentul și adoptați o turație medie.

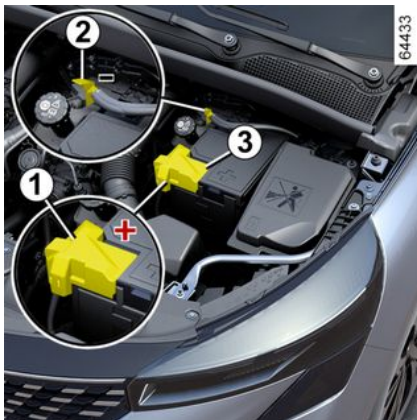

**Notă:** la versiunea E-tech full hybrid, deoarece bateria nu poate fi accesată direct, este necesară utilizarea fișelor la distanță situate în compartimentul motorului.

### Baterie în compartimentul motor

Bateria nu este direct accesibilă.

Utilizați **fișa 1 (+) și fișa 2 (-)** din compartimentul motorului.

Ridicați capacul **3** de la **fișa 1 (+)**.



**i** Nu utilizați vehiculul dvs. E-tech full hybrid pentru a reporni bateria de "12 V" de la alt vehicul.

Puterea electrică a bateriei secundare de "12 V" a unui vehicul E-tech full hybrid nu este suficientă pentru această operațiune.

**Risc de deteriorare a vehiculului.**

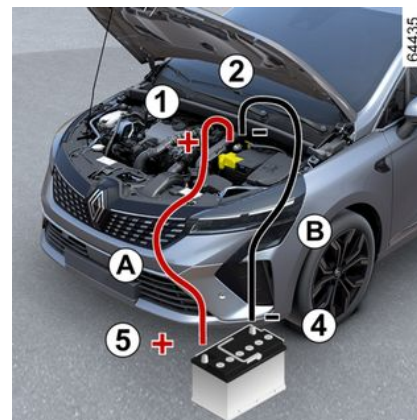

Conectați cablul pozitiv **A** la **fișa 1 (+)**, apoi la **fișa 5 (+)** de la bateria care furnizează curentul.

## DEPANARE

Conectați cablul negativ **B** la **fișa 4 (-)** de la bateria care furnizează curentul, apoi la **fișa 2 (-)**.

Porniți motorul vehiculului care furnizează curentul și adoptați o turație medie.

Dacă motorul vehiculului dvs. nu pornește imediat, decuplați contactul și așteptați câteva secunde înainte de a repeta operația.

Cu motorul pornit, deconectați cablurile **A** și **B** în ordine inversă (**2 - 4 - 5 - 1**).

Repoziționați capacul **3** pe fișa **1 (+)**.



Asigurați-vă că nu există contact între cablurile **A** și **B** și că cablul pozitiv **A** nu este în contact cu

nicio componentă metalică din vehicul care furnizează curent.

**Risc de răniri și/sau de deteriorare a vehiculului.**

### Fișe la distanță

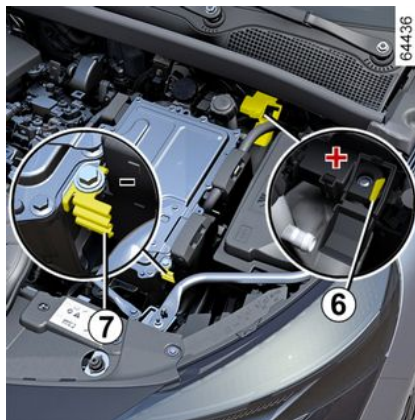

(versiunea E-tech full hybrid)

Utilizați **fișa 6 (+)** și **fișa 7 (-)** din compartimentul motorului.



Este interzis să deconectați cablul pozitiv din compartimentul motor.

**Risc de pornire accidentală a motorului.**

**Risc de arsuri prin producerea de scântei.**

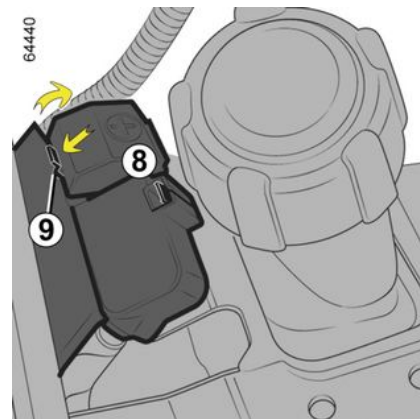

**Notă: deschideți capacul 8 de la fișa 6 (+), apăsând butonul 9 în sensul săgeții.**

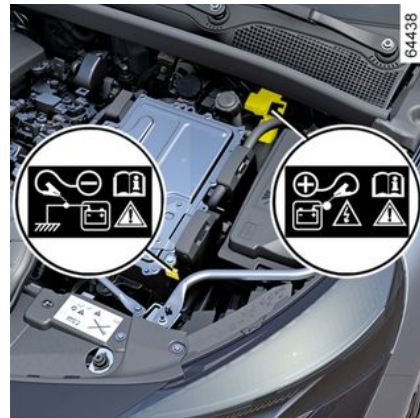

## DEPANARE

Conectați cablul pozitiv **C** la **fișa 6 (+)**, apoi la **fișa 10 (+)** de la bateria care furnizează curentul.

Conectați cablul negativ **D** la **fișa 11 (-)** de la bateria care furnizează curentul, apoi la **fișa 7 (-)**.

Apăsăți pedala de frână și butonul de pornire sau, în funcție de vehicul, rotiți cheia de contact. Imediat după cuplarea contactului, deconectați cablurile **C** și **D** în ordine inversă (**6 – 10 – 11 – 7**).

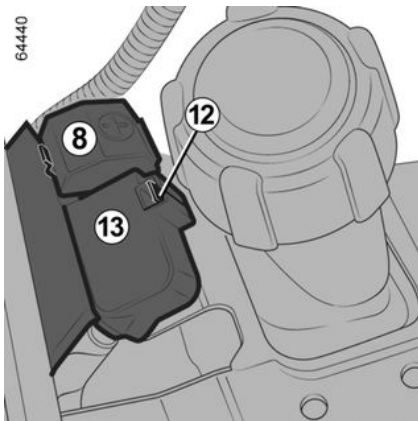

După fiecare utilizare a capacului **3**, verificați cuplarea corectă a capacului fișei **13** în langheta sa **12**.



Asigurați-vă că nu există contact între cablurile **C** și **D**, precum și că nu există contact între cablul pozitiv **C** și niciun element metalic din vehicul care furnizează curent.

**Risc de răniri și/sau de deteriorare a vehiculului.**



# FARURI, LUMINI: ÎNLOCUIREA BECURILOR

## Iluminare exterioră: înlocuire becuri

### Faruri

#### Lumini de drum/lumini de întâlnire/ semnalizatoare de direcție cu LED 1



Consultați un reprezentant al mărcii.

#### Lumini de zi/de poziție cu LED 2

(în funcție de vehicul)

Consultați un reprezentant al mărcii.



Orice intervenție (sau modificare) la sistemul electric trebuie realizată de un reprezentant al mărcii, deoarece brânșarea incorectă ar putea deteriora echipamentele electrice (fasciculul de cabluri, componentele și, mai ales, alternatorul). În plus, reprezentantul mărcii dispune de toate piesele necesare pentru montarea acestor unități.

## Lămpi spate și laterale

### Lumină de poziție/lampă de stop cu LED 1

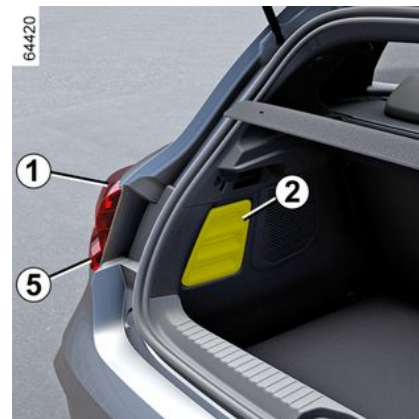

Consultați un reprezentant al mărcii.

### Semnalizatoare de direcție 5

- Deschideți ușa portbagajului;
- demontați garnitura 2;
- deșurubați piulița 3;

## FARURI, LUMINI: ÎNLOCUIREA BECURILOR



- eliberați blocul luminilor din exterior, trăgându-l spre înapoi;
- demontați dulia **4** deșurubând-o cu un sfert de tură, apoi înlocuiți becul.

**Tip de bec:** WY16W.



Becurile sunt sub presiune și pot exploda în momentul înlocuirii.

**Risc de rănire**



### Remontare

Pentru remontare, procedați în sens invers având grijă să nu deteriorați cablajul.



În funcție de legislația în vigoare sau din precauție, procurați-vă de la un

Reprezentant al mărcii o cutie de rezervă care să conțină un set de becuri și un set de siguranțe.

### Lumini de ceață și lumini de mers înapoi **6**

Consultați un reprezentant al mărcii.

### Lampă de stop supraînălțată **7**



Consultați un reprezentant al mărcii.

## FARURI, LUMINI: ÎNLOCUIREA BECURILOR

### Lămpi pentru placa de înmatriculare 8

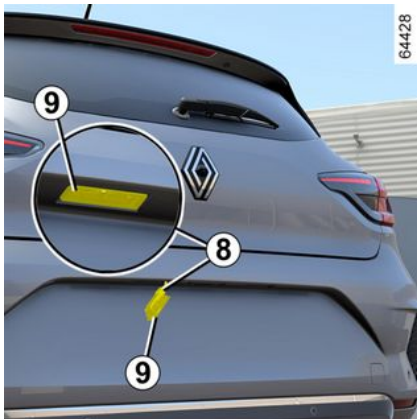

- Declipsați lampa apăsând pe langheta **9**;
- scoateți capacul lămpii, pentru a avea acces la bec.

**Tip de bec:** W5W.



Becurile sunt sub presiune și pot exploda în momentul înlocuirii.  
**Risc de rănire**

### Lămpi cu LED pentru placa de înmatriculare 10



(în funcție de vehicul)  
Consultați un reprezentant al mărcii.

### Lămpi de semnalizare laterale cu LED 11

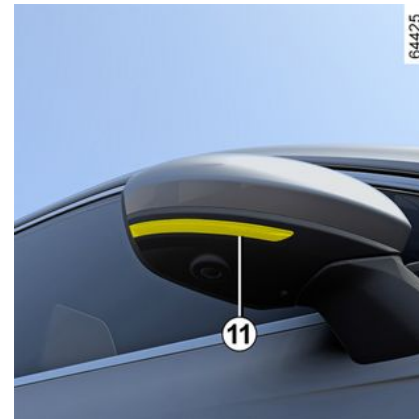

(în funcție de vehicul)  
Consultați un reprezentant al mărcii.



Becurile sunt sub presiune și pot exploda în momentul înlocuirii.  
**Risc de rănire**

# FARURI, LUMINI: ÎNLOCUIREA BECURILOR

Particularitatea versiunii E-tech full hybrid



Lumină de poziție/lampă de stop cu LED 12

Consultați un reprezentant al mărcii.

**Semnalizatoare de direcție 13**

- Deschideți ușa portbagajului;
- demontați garnitura 14;



- deșurubați piulița 15;
- eliberați blocul luminilor din exterior, trăgându-l spre înapoi;
- demontați dulia 16 deșurubând-o cu un sfert de tură, apoi înlocuiți becul.

**Tip de bec:** WY16W.



Becurile sunt sub presiune și pot exploda în momentul înlocuirii.

**Risc de rănire**

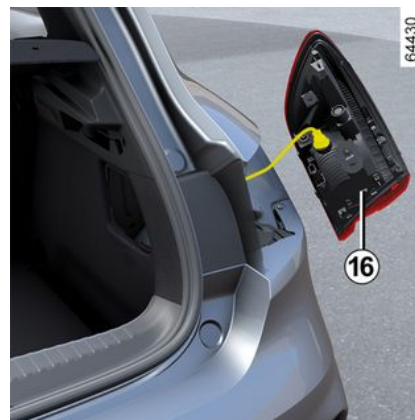

**Remontare**

Pentru remontare, procedați în sens invers având grijă să nu deteriorați cablajul.



În funcție de legislația în vigoare sau din precauție, procurați-vă de la un

Reprezentant al mărcii o cutie de rezervă care să conțină un set de becuri și un set de siguranțe.

## FARURI, LUMINI: ÎNLOCUIREA BECURILOR

 Atunci când remontați lampa din dreapta, asigurați remontarea conductei **4** în poziția sa inițială.

### Lămpi interioare: înlocuire becuri

#### Plafonieră



#### Lampă plafonieră echipată cu lentile **1**

Declipsați (cu ajutorul unei șule tip șurubelniță plată) difuzorul.

Îndepărtați becul respectiv.

**Tip de bec:** W5W.



Becurile sunt sub presiune și pot exploda în momentul înlocuirii.

**Risc de rănire**

#### Spoturi de lectură 2



Consultați un reprezentant al mărcii.

# FARURI, LUMINI: ÎNLOCUIREA BECURILOR

## Lampă portbagaj



Declipsați lampa **3** apăsând pe langheta din stânga (folosind o șurubelniță plată sau un dispozitiv similar).

Îndepărtați becul respectiv.

**Tip de bec:** W5W.

## Lămpi cutie de depozitare



Declipsați lampa **4** apăsând pe langheta din stânga (folosind o șurubelniță plată sau un dispozitiv similar).

Îndepărtați becul respectiv.

**Tip de bec:** W5W.

## Iluminare ambientală

Consultați un reprezentant al mărcii.

# LAMELE ȘTERGĂTOARE DE GEAM: ÎNLOCUIRE

## Înlocuire lamele ștergătoare de geamuri 2



Pentru a înlocui ștergătoarele, treceți-le mai întâi în poziția de revizie **B**.

### Motorul pornit sau contactul pus:

- deplasați maneta **1** de două ori consecutiv la poziția **A** (un singur baleiaj): lamelele ștergătoarelor de geam se vor opri în poziția **B**, la distanță de capotă;
- ridicați brațul ștergătorului de geam **3**;
- coborâți langheta **4** și scoateți lamela **2**.

## Remontare

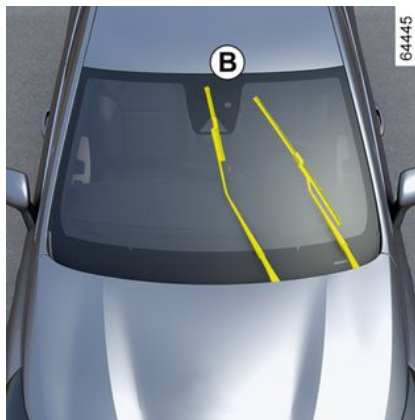

Pentru a remonta lamela ștergătorului de geam **2**, introduceți-o în locașul său din brațul **3**, apoi înclicetați-o până când auziți un clic.

Asigurați-vă că lamela este bine blocată.

Pentru a readuce lamelele în poziția joasă, asigurați-vă că lamelele sunt pliate pe parbriz, apoi treceți maneta **1** în poziția **A** (un singur baleiaj): lamelele ștergătoarelor de geam se pliază în capotă la punerea contactului.

41898

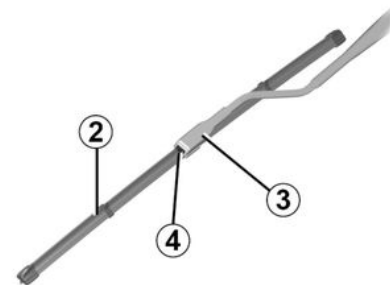

**i** Supravegheați starea lamelelor ștergătorului de geamuri.

Durata lor de viață depinde de dumneavoastră:

- curățați lamelele, parbrizul și luneta spate cu regularitate cu apă cu săpun;
- nu le utilizați atunci când parbrizul sau luneta este uscată;
- ridicați-le de pe parbriz sau de pe lunetă atunci când nu au fost utilizate o perioadă îndelungată de timp.

6

# LAMELE ȘTERGĂTOARE DE GEAM: ÎNLOCUIRE

## Lamă ștergător lunetă 5

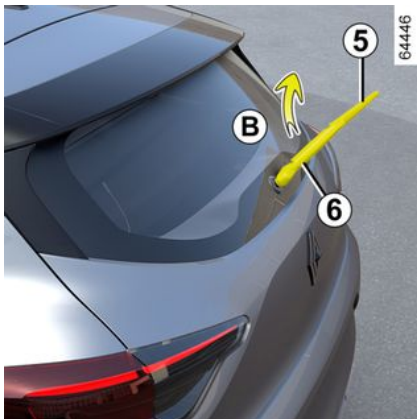

Maneta în poziția de oprire (dezactivare):

- ridicați brațul ștergătorului de geam **6**;
- pivotați lamela **5** (mișcarea **B**) până când se declipsează;
- eliberați lamela trăgând de ea.

### Remontare

Pentru a remonta lamela ștergătorului de geam, procedați în sens invers.

Asigurați-vă că lamela este bine blocată.

 Supravegheați starea lamelelor ștergătorului de geamuri.

- curățați lamelele, parbrizul și luneta spate cu regularitate cu apă cu săpun ;
- nu le utilizați atunci când parbrizul sau luneta este uscată;
- ridicați-le de pe parbriz sau de pe lunetă atunci când nu au fost utilizate o perioadă îndelungată de timp.



- Pe timp geros, asigurați-vă că lamelele ștergătorului de geam nu sunt blocate de gheață (risc de încălzire motor).
- Supravegheați starea lamelelor ștergătorului de geamuri. Ele trebuie schimbate de îndată ce eficacitatea lor scade: aproximativ în fiecare an.

În timpul schimbării lamelei, atunci când aceasta este scoasă, aveți grijă să nu lăsați brațul să cadă din nou pe geam: risc de spargere a geamului.



Înainte de a schimba lamela ștergătorului de lunetă, asigurați-vă că maneta este în poziția oprit (dezactivată).

**Risc de rănire**



# SIGURANȚE

## Cutii de siguranțe



În caz de nefuncționare a unui aparat electric, verificați starea siguranțelor.

### Siguranțe în habitacul A

Declipsați trapa 1.



În funcție de legislația în vigoare sau din precauție, procurați-vă de la un Reprezentant al mărcii o cutie de rezervă care să conțină un set de becuri și un set de siguranțe.



### Siguranțe în habitacul B

Declipsați trapa 2.

Deschideți și basculați complet trapa 2, apoi trageți-o în jos pentru a o deplasa și obține acces la siguranțe.



### Siguranțe situate în habitacul, în spatele unei trape din cutia de depozitare C

Declipsați trapa 3.



Verificați siguranța în cauză și, **dacă este necesar, înlocuiți-o (siguranța de schimb trebuie să aibă aceeași putere nominală ca cea originală).**

O siguranță cu amperajul prea mare poate crea o încălzire excesivă a rețelei electrice (risc de incendiu) în caz de consum anormal al unui echipament.

# SIGURANȚE

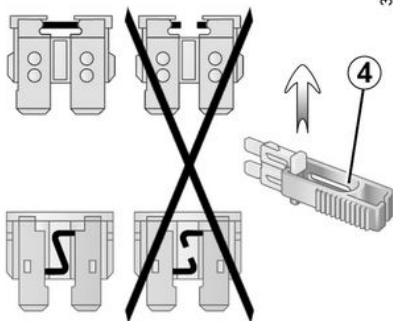

32868

6

## Clește 4

Demontați siguranța folosind cleștele 4, situat pe spatele trapei

Pentru a o scoate din clește, glisați-o lateral.

Este recomandat să nu utilizați amplasamentele libere ale siguranțelor.



În funcție de legislația în vigoare sau din precauție, procurați-vă de la un

Reprezentant al mărcii o cutie de rezervă care să conțină un set de becuri și un set de siguranțe.



Verificați siguranța în cauză și, **dacă este necesar, înlocuiți-o (siguranța de schimb trebuie să aibă aceeași putere nominală ca cea originală).**

O siguranță cu amperajul prea mare poate crea o încălzire excesivă a rețelei electrice (risc de incendiu) în caz de consum anormal al unui echipament.

## Alocare siguranțe

(prezența siguranțelor depinde de nivelul de echipare a vehiculului)

Simbol	Alocare
	Spălător geam
	Priză de accesorii multimedia, ecran multimedia
	Priză accesorii față și spate, al doilea rând
	Avertizor sonor

Simbol	Alocare
	Priză atelaj
	Oglinzi exterioare cu încălzire
	Lumini de stop, unitate centrală habitacul
	Unitate centrală habitacul, ștergător geam spate, lumină de ceață spate
	Lumini de semnalizare direcție, lumini de avarie, lămpi de stop supraînălțate



Pentru a identifica siguranțele, utilizați eticheta de alocare a siguranțelor

din compartimentul de depozitare. Anumite siguranțe trebuie să fie înlocuite numai de către un specialist calificat. Aceste siguranțe nu sunt menționate pe etichetă.

Nu interveniți decât asupra siguranțelor care figurează pe etichetă.

## SIGURANȚE

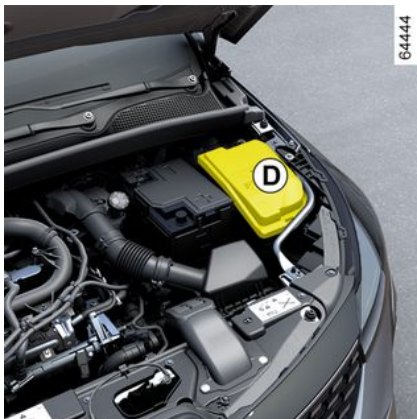

### Siguranțe în compartimentul motorului D

Anumite funcții sunt protejate de siguranțele aflate în cutia de siguranțe **D** din compartimentul motorului.

Cu toate acestea, datorită accesibilității reduse, **vă recomandăm să înlocuiți aceste siguranțe la un Rezentant al mărcii.**

### Siguranță GPL în compartimentul față

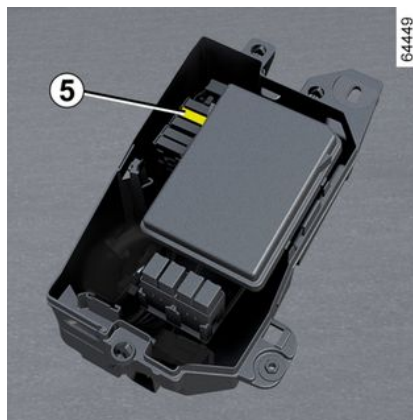

**5.** Siguranță: întrerupere circuit de GPL.



În momentul intervențiilor în apropierea motorului, acesta poate fi cald. În plus motoventilatorul poate porni în orice moment. Martorul luminos



din compartimentul motor vă reamintește acest lucru.

**Risc de rănire**



Înainte de a efectua orice acțiune în compartimentul motorului, trebuie să întrerupeți contactul → 162 sau → 165.

# PREECHIPARE CU RADIO

## Amplasament radio 1



Declipsați obturatorul. Conexiunile (cablaj pentru antenă, pentru alimentarea + și -, pentru difuzor) se găsesc în spatele acestuia.

## Difuzoare uși față 2



Pentru instalarea unui echipament, consultați un Reprezentant al mărcii.

**i** – În toate cazurile, este foarte important să urmați întocmai instrucțiunile din manualul echipamentului.  
– Caracteristicile suporturilor și cablajelor (disponibile în rețeaua mărcii) variază, în funcție de nivelul de echipare și de tipul de radio al vehiculului dumneavoastră.

Pentru a cunoaște referința lor, consultați un Reprezentant al mărcii.

– Orice intervenție asupra circuitului electric al vehiculului nu poate fi realizată decât de un Reprezentant al mărcii deoarece o bransare incorectă ar putea antrena deteriorarea instalației electrice și/sau a organelor conectate la aceasta.



## Accesorii electrice și electronice

Înainte de a instala acest tip de accesoriu, (în special pentru emițătoare/receptoare: bandă de frecvențe, nivel de putere, poziție antenă...), asigurați-vă că acesta este compatibil cu vehiculul dumneavoastră. Solicitați recomandarea unui Reprezentant al Mărcii.

Înainte de a conecta un accesoriu la o priză, asigurați-vă că nu este depășită puterea maximă autorizată pentru priză  
➔ 296 ➔ 302. **Risc de incendiu.**

Orice lucrare la circuitul electric și/sau electronic al vehiculului trebuie efectuată numai de către un profesionist calificat. Orice conectare și/sau instalare incorectă a accesoriilor electrice/electronice neaprobate de producător poate duce la:

- deteriorarea echipamentelor electrice și/sau electronice;
- deteriorarea componentelor conectate la acesta;
- colectarea și utilizarea datelor despre vehicule;
- 
- o încălcarea a vieții private (modificare, ștergere sau acces nejustificat la datele cu caracter personal);
- anularea autorizației de punere în funcțiune.

## **Risc de accidente grave. Risc de încălcare a dreptului la viață privată.**

Dacă se montează în viitor echipament electric, asigurați-vă că sunteți informat cu privire la valoarea nominală și poziția siguranței corespunzătoare.

## **Utilizarea prizei de diagnosticare**

Utilizarea accesoriilor electronice pe priza de diagnosticare poate provoca perturbări grave ale sistemelor electronice ale vehiculului și/sau poate provoca invazia vieții private (modificare, ștergere sau acces nejustificat la datele cu caracter personal). Pentru siguranța dvs., vă recomandăm să utilizați numai accesoriile electronice aprobate de producător: consultați un reprezentant al mărcii. **Risc de accidente grave. Risc de încălcare a dreptului la viață privată.**

## **Montare ulterioară de accesorii**

Dacă doriți să montați accesorii pe vehicul: consultați un reprezentant al mărcii. În plus, pentru a asigura buna funcționare a vehiculului dumneavoastră și pentru a evita orice risc de natură să pericliteze securitatea dumneavoastră, vă recomandăm să utilizați accesorii specificate, adaptate la vehiculul dumneavoastră și care sunt singurele garantate de constructor.

Dacă utilizați un baston antifurt, fixați-l numai pe pedala de frână.

## **Impediment la conducere**

## INSTALAREA ȘI UTILIZAREA ACCESORIILOR

Pe partea șoferului, nu utilizați decât covorașe adaptate vehiculului, care se prind peste elementele preinstalate și verificați regulat fixarea lor. Nu suprapuneți mai multe covorașe. **Risc de blocare a pedalelor.**

## ANOMALIE DE FUNCȚIONARE

Utilizarea cartelei	CAUZE POSIBILE	CE TREBUIE SĂ FACEȚI
Cartela nu permite blocarea sau deblocarea ușilor.	Baterie cartelă uzată.	Înlocuiți bateria. Veți putea în continuare să blocați/ deblocați și să porniți ➔ <b>54</b> și ➔ <b>162</b> sau ➔ <b>165</b> al vehiculului.
	Utilizare de aparate ce funcționează pe aceeași frecvență ca și cartela (telefon mobil...).	Opriți utilizarea dispozitivelor sau utilizați cheia integrată ➔ <b>54</b> .
	Vehicul situat într-o zonă cu radiații electromagnetice puternice.	Utilizați cheia integrată în cartelă ➔ <b>54</b> .
	Bateria vehiculului este descărcată.	
	Mesajul "Plasează card pe zonă + START" apare pe tabloul de bord.	Așezați cartela pe zona de plasare ➔ <b>165</b> , apoi apăsați pe butonul START.
	Vehiculul este pornit.	Cu motorul este pornit, nu este posibilă blocarea/ deblocarea folosind cartela. Întrerupeți contactul.
Desincronizarea cartelei	Deblocați ușa șoferului introducând cheia integrată în cartelă în broasca ușii ➔ <b>54</b> , apoi așezați cartela pe zona de plasare ➔ <b>165</b> și apăsați butonul START pentru a sincroniza cartela.	

## ANOMALIE DE FUNCȚIONARE

Recomandările următoare vă permit să reparați rapid și provizoriu vehiculul. pentru siguranța dumneavoastră, consultați de îndată ce este posibil un Reprezentant al mărcii.

Utilizarea telecomenzii	CAUZE POSIBILE	CE TREBUIE SĂ FACEȚI
Telecomanda nu funcționează pentru a debloca sau bloca ușile.	Baterie telecomandă uzată. Utilizare de aparate ce funcționează pe aceeași frecvență ca și telecomanda (telefon mobil...) Vehicul situat într-o zonă cu radiații electromagnetice puternice. Baterie descărcată. Vehiculul este pornit. Desincronizarea telecomenzii	Utilizați cheia. Opriti utilizarea aparatelor sau utilizați cheia. Înlocuiți bateria. Veți putea în continuare să blocați, deblocați și să porniți ➔ <b>54</b> și ➔ <b>162</b> sau ➔ <b>165</b> al vehiculului. Cu motorul este pornit, nu este posibilă blocarea/deblocarea folosind cheia. Întrerupeți contactul. Deblocați ușa șoferului introducând cheia în broasca ușii ➔ <b>54</b> , apoi porniți motorul pentru a sincroniza telecomanda ➔ <b>162</b> sau ➔ <b>165</b> .



## ANOMALIE DE FUNCȚIONARE

Acționați demarorul	CAUZE POSIBILE	CE TREBUIE SĂ FACEȚI
Martorii luminoși ai tabloului de bord luminează slab sau nu se aprind, demarorul nu funcționează.	<p>Fișe baterie strânse prost, debransate sau oxidate.</p> <p>Baterie descărcată sau defectă.</p> <p>Circuit defect.</p>	<p>Restrângeți-le, rebransați-le sau curățați-le dacă ele sunt oxidate.</p> <p>Conectați o altă baterie la bateria defectă → <b>347</b> sau înlocuiți bateria, dacă este necesar.</p> <p>Nu împingeți vehiculul dacă, coloana de direcție este blocată.</p> <p>Consultați un reprezentant al mărcii.</p>
Motorul nu vrea să pornească.	<p>Condiții de pornire neîndeplinite.</p> <p>Cartela nu funcționează.</p>	<p>→ <b>162</b> sau → <b>165</b>.</p> <p>Introduceți cartela în canalul prevăzut în acest scop de pe consola centrală.</p> <p>→ <b>162</b> sau → <b>165</b>.</p>
Cu vehiculul staționar, motorul rece, turația de ralanti a motorului este ridicată	La versiunea pe benzină, aceasta nu este neapărat o anomalie. Aceasta poate fi cauzată de creșterea temperaturii motorului.	Turația de ralanti a motorului trebuie să scadă după aproximativ un minut. În caz contrar, aceasta poate fi cauzată de altă defecțiune. Apelați un reprezentant al mărcii.
Motorul refuză să se oprească.	<p>Cartelă nedetectată.</p> <p>Problemă electronică.</p>	<p>Introduceți cartela în canalul prevăzut în acest scop de pe consola centrală.</p> <p>Apăsăți lung pe butonul de pornire.</p> <p>Apăsăți pe butonul de pornire de 3 ori rapid sau apăsați lung.</p>
Coloana de direcție rămâne blocată.	<p>Volan blocat.</p> <p>Circuit electric defect.</p>	<p>Manevrați volanul în timp ce apăsați pe butonul de pornire a motorului (sau, în funcție de vehicul, în timp ce utilizați cheia de contact)</p> <p>→ <b>162</b>.</p> <p>Consultați un reprezentant al mărcii.</p>

## ANOMALIE DE FUNCȚIONARE

Pe drum	CAUZE POSIBILE	CE TREBUIE SĂ FACEȚI
Vibrații.	Pneuri prost umflate, prost echilibrate sau deteriorate.	Verificați presiunea pneurilor; dacă nu aceasta este cauza, verificați starea lor la un Reprezentant al mărcii.
Fum alb la eșapament.	La versiunea diesel, aceasta nu este neapărat o anomalie. Fumul poate proveni de la regenerarea filtrului de particule. La versiunea pe benzină, aceasta nu este neapărat o anomalie. În funcție de condițiile climatice exterioare (frig, umiditate etc.), fumul poate fi produs în timpul accelerării bruște a vehiculului.	Reduceți turația motorului și evitați accelerarea bruscă pentru a face fumul să dispară. În caz contrar, aceasta poate fi cauzată de altă defecțiune. Consultați un reprezentant al mărcii.
Fum sub capota motorului.	Scurtcircuit sau scurgere din circuitul de răcire.	Oprți-vă, întrerupeți contactul, îndepărtați-vă de vehicul și apelați la un Reprezentant al mărcii.
Martorul luminos pentru presiune ulei se aprinde:  în viraj sau la frânare  întârzie să se stingă sau rămâne aprins în timpul accelerării	Nivelul este prea scăzut.  Lipsă presiune de ulei	Adăugați ulei de motor ➔ <b>315</b> .  Oprți vehiculul și contactați un reprezentant al mărcii.

6

## ANOMALIE DE FUNCȚIONARE

Pe drum	CAUZE POSIBILE	CE TREBUIE SĂ FACEȚI
Direcția devine dură.	Supraîncălzire a asistenței. Defecțiuni la motorul de asistență electrică. Defecțiuni la sistemul de asistență	Rulați cu atenție la viteză redusă, ținând cont de nivelul de forță din volan necesar pentru acționarea roților. Consultați un reprezentant al mărcii.
Motor supraîncălzit. Indicatorul de temperatură lichid de răcire se situează în zona de alertă, iar martorul luminos <b>STOP</b> se aprinde.	Motoventilator în pană.	Opriiți vehiculul, opriiți motorul și apelați la un Reprezentant al mărcii.
	Scurgeri de apă.	Verificați rezervorul de lichid de răcire: acesta trebuie să conțină lichid. Dacă nu conține lichid, consultați un Reprezentant al mărcii cât mai curând posibil.
Fierbere în rezervorul de lichid de răcire.	Pană mecanică: garnitură de chiulasă deteriorată.	Opriiți motorul. Apelați un reprezentant al mărcii.



**Radiator:** în cazul unei lipse importante de lichid de răcire, nu uitați că nu trebuie să completați niciodată nivelul cu lichid de răcire rece, atunci când motorul este foarte fierbinte. După orice intervenție asupra vehiculului care necesită golirea, chiar și parțială, a circuitului de răcire, acesta din urmă trebuie umplut cu un amestec nou convenabil dozat. Vă amintim că este obligatoriu să nu utilizați decât un produs selectat de serviciile noastre tehnice.

## ANOMALIE DE FUNCȚIONARE

Echipament electric	CAUZE POSIBILE	CE TREBUIE SĂ FACEȚI
Ștergătorul nu funcționează.	Lamelele ștergătoarelor de geam sunt lipite. Circuit electric defect. Siguranță deteriorată.	Dezlipiți lamelele înainte de a utiliza ștergătorul de geam. Consultați un reprezentant al mărcii. Înlocuiți siguranța sau solicitați înlocuirea acesteia ➔ <b>359</b> .
Ștergătorul de geam nu se mai oprește.	Comenzi electrice defecte.	Consultați un reprezentant al mărcii.
Frecvență prea rapidă a luminilor de semnalizare.	Bec spate ars.	➔ <b>351</b>
Luminile de semnalizare nu mai funcționează.	Circuit electric sau comandă defectă. Siguranță deteriorată.	Consultați un reprezentant al mărcii. Înlocuiți siguranța sau solicitați înlocuirea acesteia ➔ <b>359</b> .
Farurile nu se aprind sau nu se mai sting.	Circuit electric sau comandă defectă. Siguranță deteriorată.	Consultați un reprezentant al mărcii. Înlocuiți siguranța sau solicitați înlocuirea acesteia ➔ <b>359</b> .

6

## ANOMALIE DE FUNCȚIONARE

<b>Echipament electric</b>	<b>CAUZE POSIBILE</b>	<b>CE TREBUIE SĂ FACETI</b>
Urme de condens în faruri și lămpile spate.	Prezența condensului poate fi un fenomen natural legat de variațiile de temperatură și umiditate. În acest caz, urmele vor dispărea progresiv în momentul utilizării lămpilor.	
Aprinderea matorului luminos de nepurtare a centurilor față este incompatibilă cu starea de închidere a centurilor.	Un obiect este intercalat între planșeu și scaun și incomodează funcționarea senzorului.	Scoateți orice obiect de sub scaunele față.



# INFORMAȚII REFERITOARE LA VEHICUL

## Informații tehnice pentru serviciile de urgență



Codul QR de pe eticheta **A** permite lucrătorilor de urgență care utilizează o tabletă sau un smartphone să acceseze imediat informațiile tehnice utile pentru lucrul la vehicul în caz de accident.

Asigurați-vă că eticheta **A** este întotdeauna vizibilă și prezentă pe parbriz, precum și pe lunetă

**Orice modificare sau deteriorare ar împiedica accesul la informații.**

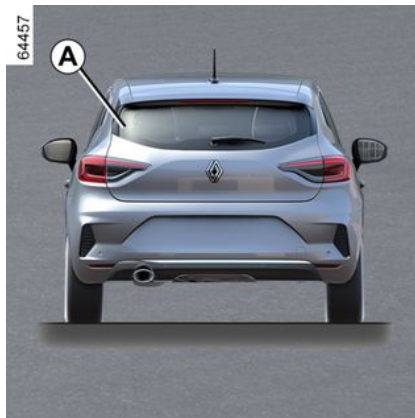

## Identificare motor, caracteristici motor

### Identificare motor

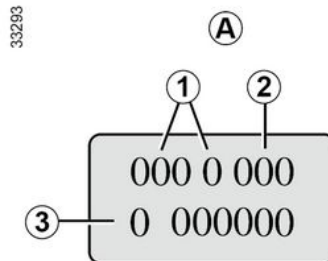

**Menționați informațiile de identificare a motorului în zona A în toate scrisorile sau comenzile.**

(amplasament diferit în funcție de motorizare)

1. Tip de motor.
2. Indice motor.
3. Numărul de serie al motorului.

# INFORMAȚII REFERITOARE LA VEhicUL

64458



1.0 SCe

## Versiunea E-tech full hybrid

64460



1.5 dCi

64459



1.0 TCe

64461



7



# INFORMAȚII REFERITOARE LA VEHICUL

## Specificații motor

Versiune	1.0 SCe	1.0 TCe	E-TECH hybrid		1.5 dCi
<b>Tip motor</b> (indicat pe plăcuța motorului)	B4D	H4D Turbo	H4M	5DH	K9K Turbo
<b>Cilindree</b> (cm <sup>3</sup> )	999	999	1598	-	1 461
<b>Tip de carburant</b> <b>Cifra Octanică</b>	Benzină Este <b>obligatoriu</b> să utilizați benzină fără plumb cu o cifră octanică care corespunde celei indicate pe eticheta lipită pe trapa de carburant ➔ <b>152</b> .			-	Diesel Eticheta situată în trapa de carburant vă indică carburanții autorizați.

## INFORMAȚII REFERITOARE LA VEHICUL

Versiune	1.0 SCe	1.0 TCe	E-TECH hybrid		1.5 dCi
<b>Tip motor</b> (indicat pe plăcuța motorului)	B4D	H4D Turbo	H4M	5DH	K9K Turbo
<b>Cilindree</b> (cm <sup>3</sup> )	999	999	1598	-	1 461
<b>Tipuri de carburant care respectă normele europene și care sunt compatibile cu motoarele vehiculelor comercializate în Europa</b> (în orice alte cazuri, contactați un Reprezentant al mărcii).	<p><b>E5</b></p> <p><b>E10</b></p>	<p>Benzină fără plumb, care respectă norma <b>EN 228</b> și care conține până la 5% etanol în volum.</p> <p>Benzină fără plumb, care respectă norma <b>EN 228</b> și care conține până la 10% etanol în volum.</p>	-	<p><b>B7</b></p> <p><b>B10</b></p> <p><b>XTL</b></p>	<p>Motorina, care respectă norma <b>EN 590</b>, care conține până la 7% ester metilic de acid gras în volum.</p> <p>Motorina, care respectă norma <b>EN 16734</b>, care conține până la 10% ester metilic de acid gras în volum.</p> <p>Motorina parafinică, care respectă norma <b>EN 15940</b>, care conține până la 7% ester metilic de acid gras în volum.</p>

## INFORMAȚII REFERITOARE LA VEHICUL

Versiune	1.0 SCe	1.0 TCe	E-TECH Hybrid		1.5 dCi
<b>Tip motor</b> (indicat pe plăcuța motorului)	B4D	H4D Turbo	H4M	5DH	K9K Turbo
<b>Cilindree (cm<sup>3</sup>)</b>	999	999	1598	-	1 461
<b>Bujii</b>	<p>Nu utilizați decât bujiile specificate pentru motorul vehiculului dumneavoastră.</p> <p>Tipul lor trebuie să fie indicat pe o etichetă aplicată în compartimentul motor.</p> <p>În caz contrar, contactați un Reprezentant al mărcii.</p> <p>Montarea de bujii nespecificate poate antrena deteriorarea motorului dumneavoastră.</p>			-	-

# INFORMAȚII REFERITOARE LA VEHICUL

Dimensiuni (în metri)

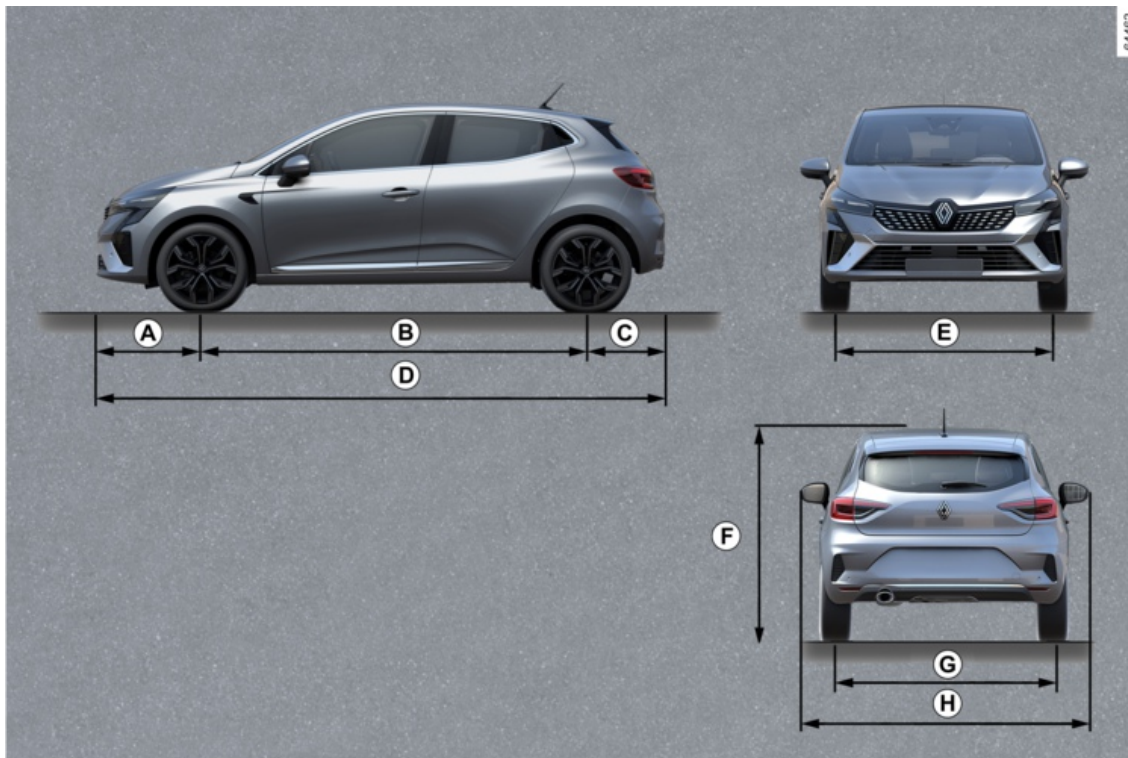

## INFORMAȚII REFERITOARE LA VEHICUL

	Lungime
<b>A</b>	0,831
<b>B</b>	2,283
<b>C</b>	0,633
<b>D</b>	4,047
<b>E</b>	1,518
<b>F</b>	1,440 fără sarcină
<b>G</b>	1,506
<b>H</b>	1,728 1,998 cu retrovizoarele exterioare depliate 1,798 cu retrovizoarele exterioare pliate

# INFORMAȚII REFERITOARE LA VEHICUL

## Mase (în Kg)

**Masele indicate sunt cele ale unui vehicul de bază și fără amenajări opționale: acestea variază în funcție de echiparea vehiculului dvs. Consultați Rezentantului mărcii dumneavoastră.**

<b>Masă maximă admisă în sarcină (MMAC)</b> <b>Masă maximă totală autorizată (MMTA)</b> <b>Masă totală rulantă (MTR)</b>	Mase indicate pe plăcuța constructorului → 372
<b>Masă Remorcă Frânată *</b>	se obține prin calculul: MTR - MMAC
<b>Masă de remorcare nefrânată *</b>	550 kg
<b>Sarcină admisă în punctul de remorcare al atelajului *</b>	63 kg
<b>Sarcină admisă pe pavilion</b>	80 kg (inclusiv dispozitiv de susținere)

### \* Sarcină remorcabilă (Remorcare rulantă, ambarcațiune ...)

Remorcarea este interzisă atunci când MTR - MMAC este egal cu zero sau atunci când MTR este egală cu zero (sau nu este afișată) pe plăcuța constructorului.

- Este important să respectați condițiile de remorcare admise de legislația locală și, mai ales, cele definite de codul rutier. Pentru orice adaptare a atelajului adresați-vă Rezentantului mărcii.
- În cazul unui vehicul cu atelaj, **masa totală rulantă (vehicul + remorcă) nu trebuie să fie niciodată depășită**. Cu toate acestea se tolerează:
  - o depășire a MMTA pe puntea spate cu maximum 15%;
  - o depășire a MMAC cu maximum 10% sau 100 kg (oricare dintre limite este atinsă prima).

În ambele cazuri, viteza maximă a vehiculului și a remorcii nu trebuie să depășească 100 km/h și presiunile pneurilor trebuie să fie mărite cu 0,2 bari (3 psi).

- Randamentul motorului și capacitatea de urcare scad cu altitudinea. Recomandăm deci să reduceți sarcina maximă cu 10 % la 1 000 metri, apoi cu 10 % suplimentar la fiecare palier de 1 000 metri.

## PIESE DE SCHIMB ȘI REPARAȚII

Piese de schimb originale sunt concepute pe baza unui caiet de sarcini foarte strict și fac obiectul unor teste specifice. De aceea, ele au un nivel de calitate cel puțin egal cu cel al pieselor care sunt montate pe vehiculele noi.

Utilizând sistematic piesele de schimb originale, aveți asigurarea că păstrați performanțele vehiculului dumneavoastră. În plus, reparațiile efectuate în Rețeaua mărcii cu piese de schimb originale sunt garantate conform condițiilor date pe spatele ordinului de reparație.

# JUSTIFICATIVE DE ÎNTREȚINERE

VIN: .....

Data:	Km:	Nr. factură :	Comentarii/diverse
<b>Tip de intervenție:</b> Revizie <input type="checkbox"/> ..... <input type="checkbox"/>	<b>Ștampilă</b>		
<b>Control anticoroziune:</b> OK <input type="checkbox"/> Nu e OK* <input type="checkbox"/>			
Data:	Km:	Nr. factură :	Comentarii/diverse
<b>Tip de intervenție:</b> Revizie <input type="checkbox"/> ..... <input type="checkbox"/>	<b>Ștampilă</b>		
<b>Control anticoroziune:</b> OK <input type="checkbox"/> Nu e OK* <input type="checkbox"/>			
Data:	Km:	Nr. factură :	Comentarii/diverse
<b>Tip de intervenție:</b> Revizie <input type="checkbox"/> ..... <input type="checkbox"/>	<b>Ștampilă</b>		
<b>Control anticoroziune:</b> OK <input type="checkbox"/> Nu e OK* <input type="checkbox"/>			

\* Consultați pagina specifică



# JUSTIFICATIVE DE ÎNTREȚINERE

**VIN:** .....

Data:	Km:	Nr. factură :	Comentarii/diverse
<b>Tip de intervenție:</b> Revizie <input type="checkbox"/> ..... <input type="checkbox"/>	<b>Ștampilă</b>		
<b>Control anticoroziune:</b> OK <input type="checkbox"/> Nu e OK* <input type="checkbox"/>			
Data:	Km:	Nr. factură :	Comentarii/diverse
<b>Tip de intervenție:</b> Revizie <input type="checkbox"/> ..... <input type="checkbox"/>	<b>Ștampilă</b>		
<b>Control anticoroziune:</b> OK <input type="checkbox"/> Nu e OK* <input type="checkbox"/>			
Data:	Km:	Nr. factură :	Comentarii/diverse
<b>Tip de intervenție:</b> Revizie <input type="checkbox"/> ..... <input type="checkbox"/>	<b>Ștampilă</b>		
<b>Control anticoroziune:</b> OK <input type="checkbox"/> Nu e OK* <input type="checkbox"/>			

\* Consultați pagina specifică

# JUSTIFICATIVE DE ÎNTREȚINERE

VIN: .....

Data:	Km:	Nr. factură :	Comentarii/diverse
<b>Tip de intervenție:</b> Revizie <input type="checkbox"/> ..... <input type="checkbox"/>	<b>Ștampilă</b>		
<b>Control anticoroziune:</b> OK <input type="checkbox"/> Nu e OK* <input type="checkbox"/>			
Data:	Km:	Nr. factură :	Comentarii/diverse
<b>Tip de intervenție:</b> Revizie <input type="checkbox"/> ..... <input type="checkbox"/>	<b>Ștampilă</b>		
<b>Control anticoroziune:</b> OK <input type="checkbox"/> Nu e OK* <input type="checkbox"/>			
Data:	Km:	Nr. factură :	Comentarii/diverse
<b>Tip de intervenție:</b> Revizie <input type="checkbox"/> ..... <input type="checkbox"/>	<b>Ștampilă</b>		
<b>Control anticoroziune:</b> OK <input type="checkbox"/> Nu e OK* <input type="checkbox"/>			

\* Consultați pagina specifică

# JUSTIFICATIVE DE ÎNTREȚINERE

VIN: .....

Data:	Km:	Nr. factură :	Comentarii/diverse
<b>Tip de intervenție:</b> Revizie <input type="checkbox"/> ..... <input type="checkbox"/>	<b>Ștampilă</b>		
<b>Control anticoroziune:</b> OK <input type="checkbox"/> Nu e OK* <input type="checkbox"/>			
Data:	Km:	Nr. factură :	Comentarii/diverse
<b>Tip de intervenție:</b> Revizie <input type="checkbox"/> ..... <input type="checkbox"/>	<b>Ștampilă</b>		
<b>Control anticoroziune:</b> OK <input type="checkbox"/> Nu e OK* <input type="checkbox"/>			
Data:	Km:	Nr. factură :	Comentarii/diverse
<b>Tip de intervenție:</b> Revizie <input type="checkbox"/> ..... <input type="checkbox"/>	<b>Ștampilă</b>		
<b>Control anticoroziune:</b> OK <input type="checkbox"/> Nu e OK* <input type="checkbox"/>			

\* Consultați pagina specifică

# JUSTIFICATIVE DE ÎNTREȚINERE

VIN: .....

Data:	Km:	Nr. factură :	Comentarii/diverse
<b>Tip de intervenție:</b> Revizie <input type="checkbox"/> ..... <input type="checkbox"/>	<b>Ștampilă</b>		
<b>Control anticoroziune:</b> OK <input type="checkbox"/> Nu e OK* <input type="checkbox"/>			
Data:	Km:	Nr. factură :	Comentarii/diverse
<b>Tip de intervenție:</b> Revizie <input type="checkbox"/> ..... <input type="checkbox"/>	<b>Ștampilă</b>		
<b>Control anticoroziune:</b> OK <input type="checkbox"/> Nu e OK* <input type="checkbox"/>			
Data:	Km:	Nr. factură :	Comentarii/diverse
<b>Tip de intervenție:</b> Revizie <input type="checkbox"/> ..... <input type="checkbox"/>	<b>Ștampilă</b>		
<b>Control anticoroziune:</b> OK <input type="checkbox"/> Nu e OK* <input type="checkbox"/>			

\* Consultați pagina specifică

# JUSTIFICATIVE DE ÎNTREȚINERE

VIN: .....

Data:	Km:	Nr. factură :	Comentarii/diverse
<b>Tip de intervenție:</b> Revizie <input type="checkbox"/> ..... <input type="checkbox"/>	<b>Ștampilă</b>		
<b>Control anticoroziune:</b> OK <input type="checkbox"/> Nu e OK* <input type="checkbox"/>			
Data:	Km:	Nr. factură :	Comentarii/diverse
<b>Tip de intervenție:</b> Revizie <input type="checkbox"/> ..... <input type="checkbox"/>	<b>Ștampilă</b>		
<b>Control anticoroziune:</b> OK <input type="checkbox"/> Nu e OK* <input type="checkbox"/>			
Data:	Km:	Nr. factură :	Comentarii/diverse
<b>Tip de intervenție:</b> Revizie <input type="checkbox"/> ..... <input type="checkbox"/>	<b>Ștampilă</b>		
<b>Control anticoroziune:</b> OK <input type="checkbox"/> Nu e OK* <input type="checkbox"/>			

\* Consultați pagina specifică

## CONTROL ANTICOROZIUNE

În cazul în care continuarea garanției este condiționată de o reparație, aceasta este indicată mai jos.

**VIN:** .....

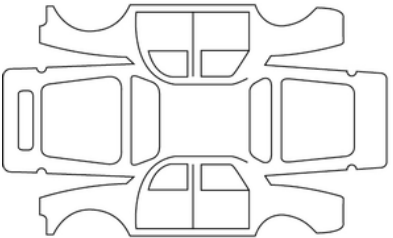
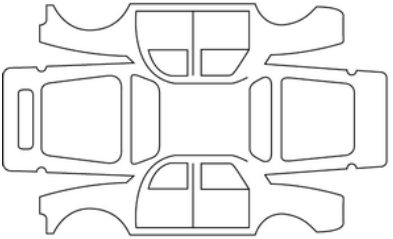
Data de reparație:		<b>Ștampilă</b>
De efectuat reparație pentru coroziune:		
Data de reparație:		<b>Ștampilă</b>
Reparație de efectuat:		

7

## CONTROL ANTICOROZIUNE

În cazul în care continuarea garanției este condiționată de o reparație, aceasta este indicată mai jos.

**VIN:** .....

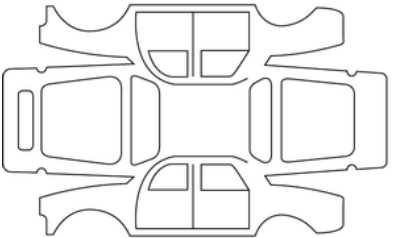
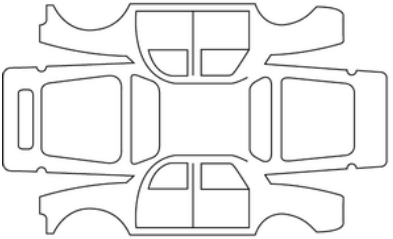
Data de reparație:		<b>Ștampilă</b>
De efectuat reparație pentru coroziune:		
Data de reparație:		<b>Ștampilă</b>
Reparație de efectuat:		

# CONTROL ANTICOROZIUNE

În cazul în care continuarea garanției este condiționată de o reparație, aceasta este indicată mai jos.

**VIN:** .....

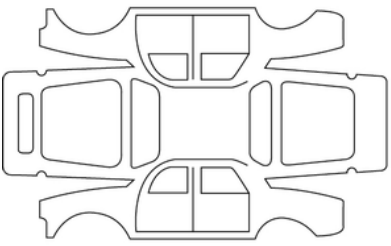
Data de reparație:		<b>Ștampilă</b>
De efectuat reparație pentru coroziune:		

7

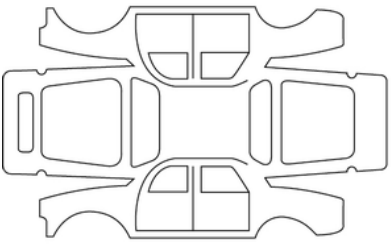
Data de reparație:		<b>Ștampilă</b>
Reparație de efectuat:		



## CONTROL ANTICOROZIUNE

În cazul în care continuarea garanției este condiționată de o reparație, aceasta este indicată mai jos.

**VIN:** .....

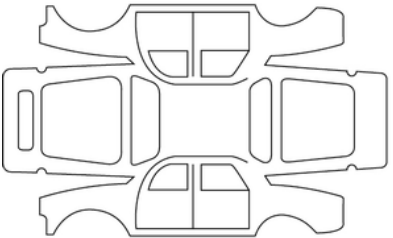
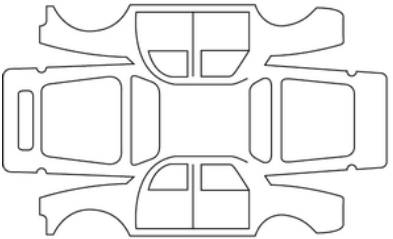
Data de reparație:		<b>Ștampilă</b>
De efectuat reparație pentru coroziune:		
Data de reparație:		<b>Ștampilă</b>
Reparație de efectuat:		

# CONTROL ANTICOROZIUNE

În cazul în care continuarea garanției este condiționată de o reparație, aceasta este indicată mai jos.

**VIN:** .....

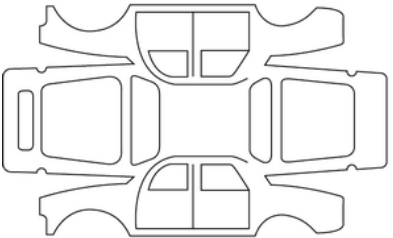
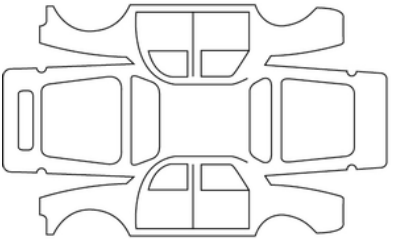
Data de reparație:		<b>Ștampilă</b>
De efectuat reparație pentru coroziune:		
Data de reparație:		<b>Ștampilă</b>
Reparație de efectuat:		

7

## CONTROL ANTICOROZIUNE

În cazul în care continuarea garanției este condiționată de o reparație, aceasta este indicată mai jos.

**VIN:** .....

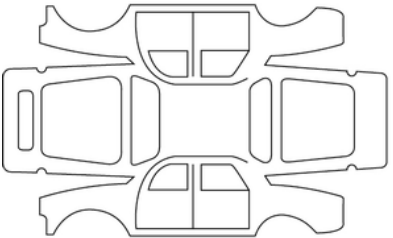
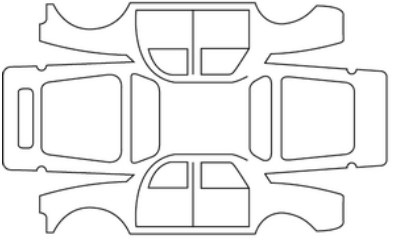
Data de reparație:		<b>Ștampilă</b>
De efectuat reparație pentru coroziune:		
Data de reparație:		<b>Ștampilă</b>
Reparație de efectuat:		

## CONTROL ANTICOROZIUNE

În cazul în care continuarea garanției este condiționată de o reparație, aceasta este indicată mai jos.

**VIN:** .....

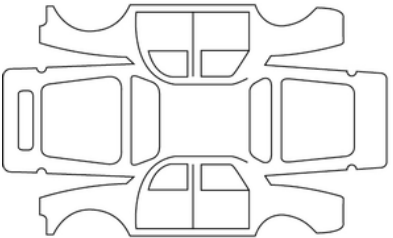
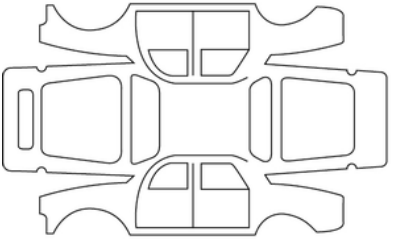
Data de reparație:		<b>Ștampilă</b>
De efectuat reparație pentru coroziune:		
Data de reparație:		<b>Ștampilă</b>
Reparație de efectuat:		

7

# INDEX ALFABETIC

## Simboluri

<UD-sous-titre>Oră </UD-sous-titre>, [129](#), [129](#)

## A

ABS, [134](#), [201](#)

Acces la compartimentul motorului, [313](#)

Acces la vehicul, [37](#), [39](#), [53](#), [54](#)

Adăugare reactiv, [156](#)

Adblue®, [156](#)

Aeratoare, [286](#), [287](#)

Aer condiționat, [287](#), [288](#), [288](#), [291](#), [291](#), [294](#)

Aer condiționat: informații și recomandări de utilizare, [294](#)

Afișaj, [120](#), [120](#), [134](#)

Airbag, [69](#), [74](#), [75](#), [86](#), [94](#), [102](#), [134](#)

Airbag : activare airbag pasager față, [102](#)

Airbag : activare airbag-uri pasager față, [94](#), [102](#)

Airbag: airbag, [69](#), [75](#)

Airbag : dezactivare airbag pasager față, [94](#), [102](#), [102](#)

Airbags : securitate pentru copii, [102](#)

Alarmă sonoră: memento lumini aprinse, [140](#)

Alertă de distanță de siguranță, [219](#)

Alertă de ieșire de pe bandă, [134](#), [205](#)

Amenajări, [303](#)

Anomalie de funcționare, [110](#), [134](#), [140](#), [156](#), [169](#), [178](#), [180](#), [182](#), [201](#), [212](#), [243](#), [254](#), [277](#), [298](#), [365](#)

Anomaliile de funcționare: baterii cheie, [37](#)

Aparate de control, [110](#), [120](#), [129](#), [134](#)

Apel la lumină, [145](#)

Asistență: asistență la conducere, [269](#)

Asistență la frânarea de urgență, [134](#), [201](#)

Asistență la parcare: parcare asistată, [254](#), [261](#), [264](#)

Asistență la pornire în pantă, [201](#)

Asistență la staționare, [126](#), [254](#), [261](#)

Asistență pentru șofer, [205](#), [212](#), [219](#), [223](#), [234](#), [237](#), [239](#), [243](#), [254](#), [261](#), [264](#)

AUTO, [140](#)

Autohold, [185](#)

Autonomia vehiculului, [156](#)

Autonomie baterie de tracțiune, [347](#)

Autonomie până la schimb de ulei, [110](#)

Avertizare: ieșire din parcare, [276](#)

Avertizare de viteză excesivă, [134](#), [234](#)

AVERTIZOARE SONORE ȘI LUMINOASE, [145](#), [145](#)

Avertizor de pierdere presiune pneuri, [134](#), [195](#)

Avertizor de unghi mort, [212](#)

Avertizor sonor, [145](#)

## B

BARE PORTBAGAJ PAVILION, [311](#)

Baterie:, [134](#), [323](#)

Baterie: depanare, [347](#), [347](#)

Baterii, [43](#)

Becuri: înlocuire, [351](#), [351](#), [351](#), [355](#)

Blocare, [65](#)

blocare, deblocare deschideri mobile, [54](#)

Blocare electrică uși, [37](#), [39](#), [43](#), [45](#), [48](#), [54](#), [57](#), [126](#)

# INDEX ALFABETIC

Blocare uși, [37](#), [39](#), [46](#), [53](#), [54](#), [57](#), [126](#)

Brichetă, [302](#)

Buton de pornire/oprire motor, [166](#)

## C

Calculator de bord, [110](#), [110](#), [126](#), [134](#)

Cameră: cameră cu vedere multiplă, [269](#)

cameră de 360°, [269](#)

Cameră de mers înapoi, [261](#)

Capacitate rezervor carburant, [152](#)

Capacitate rezervor reactiv, [156](#), [156](#)

Capacitate suplimentară a rezervorului, [110](#)

Capacități ulei de motor, [315](#)

Capac rezervor de carburant, [152](#)

Capac rezervor reactiv, [156](#)

Capotă motor, [313](#)

Carburant: alimentare, [152](#)

Carburant: autonomie, [134](#)

Carburant: calitate, [152](#)

Carburant: consum, [190](#)

Carburant: sfaturi pentru reducerea consumului, [190](#)

Card, [37](#), [39](#), [53](#), [54](#)

Card: anomalii de funcționare, [54](#)

Card: baterie, [43](#)

Card: cheie de rezervă, [37](#), [54](#)

Card: mâini libere, [37](#)

Card: motorul nu pornește cu cartela în modul mâini libere, [37](#), [54](#)

Cartelă: blocarea/deblocarea deschiderilor mobile, [37](#), [54](#)

Cartelă: utilizare, [37](#), [39](#)

Cartelă "mâini libere": baterie, [43](#)

Cartelă "mâini libere": utilizare, [39](#)

Centuri de securitate, [65](#), [65](#), [69](#), [86](#), [94](#), [134](#)

Chei, [45](#), [46](#), [48](#)

Cheie/telecomandă, [45](#)

Cheie/telecomandă cu radiofrecvență: utilizare, [45](#), [46](#)

Cheie de ornament, [337](#)

Cheie de rezervă, [37](#)

Cheie de roată, [337](#), [337](#), [342](#)

Clasă reactiv, [156](#)

Climatizare manuală, [288](#)

Coloana de direcție: reglarea poziției de conducere, [201](#)

Comandă de viteze, [174](#)

COMANDĂ INTEGRATĂ DE TELEFON MÂINI LIBERE, [296](#)

Comenzi, [237](#), [239](#)

Comenzi deschideri mobile/uși, [39](#)

Comenzi sub volan, [296](#), [296](#)

Compartiment de depozitare, [303](#)

Compartimente de depozitare/amenajări: habitacul, [303](#)

Compartimente de depozitare cu capacitate mare, [303](#)

Conducere, [126](#), [161](#), [162](#), [166](#), [174](#), [178](#), [180](#), [182](#), [185](#), [190](#), [195](#), [205](#), [212](#), [219](#), [223](#), [237](#), [239](#), [254](#), [261](#), [264](#), [269](#)

Consum de carburant, [110](#), [190](#)

Consum de energie, [120](#)

Contactor de demaraj, [182](#)

Control dinamic traiectorie: ESC, [201](#)

Control dinamic traiectorie: ESP, [134](#)

# INDEX ALFABETIC

Controlul emisiilor: sfaturi, [189](#)  
Convertor catalitic, [178](#), [180](#)  
Copii, [78](#), [86](#), [94](#), [102](#), [298](#)  
Cuplarea contactului, [166](#)  
Curățenie: interiorul vehiculului, [328](#)  
Cutie de viteze automată (utilizare), [174](#), [182](#)

## D

Deblocare uși, [37](#), [39](#), [54](#)  
Depanare: baterie, [347](#)  
Depanare: tractarea vehiculului, [345](#)  
Deschidere/închidere: deschideri mobile, [53](#), [54](#)  
Deschidere uși, [53](#), [53](#), [54](#)  
Deschideri mobile, [39](#), [53](#), [57](#)  
Deschideri mobile – blocare/deblocare, [37](#), [43](#), [53](#)  
Detectarea pietonilor, [223](#)  
Detectarea semnelor: avertizare de viteză excesivă, [234](#)  
Detectarea vehiculelor, [223](#)  
Dezaburire: lunetă, [291](#)  
Dezaburire: parbriz, [291](#)  
Dezghetare/dezaburire parbriz, [291](#)  
Difuzoare: locație, [362](#)  
DISPOZITIVE COMPLEMENTARE CENTURII FAȚĂ, [69](#)  
DISPOZITIVE COMPLEMENTARE CENTURII SPATE, [74](#)  
Dispozitive de protecție laterală, [75](#), [75](#)  
Dispozitive de reținere complementare centurilor de securitate spate, [74](#)  
Dispozitive de reținere pentru copii, [78](#), [86](#), [94](#)  
Distanțe de siguranță, [219](#)

## E

Echipament: multimedia, [126](#), [140](#), [362](#)  
Echipamente multimedia, [296](#), [296](#)  
ECO conducere, [134](#), [190](#)  
ECO Mod, [190](#)  
Economie de carburant, [190](#)  
Ecran: ecran de navigare, [296](#)  
Ecran: ecrane de navigare, [296](#)  
Ecranele multimedia, [277](#)  
Ecran multimedia, [190](#), [212](#), [254](#), [261](#), [296](#)  
Eleron, [311](#)  
Energie: mod " ECO ", [134](#)  
ESC : control electronic al stabilității, [201](#)

## F

Faruri, [351](#)  
Faruri: înlocuire becuri, [351](#)  
Filtru: ulei, [315](#)  
Filtru de particule, [134](#)  
Frânare activă de urgență, [134](#), [223](#)  
Frânarea de urgență, [134](#), [201](#), [223](#)  
Frână, [185](#)  
Frână de mână, [182](#)  
Frână de parcare, [182](#), [182](#)  
Frână de parcare asistată, [134](#), [182](#), [182](#), [185](#)  
Funcția " Stop and Start ", [169](#), [182](#), [190](#)  
Funcție mod " ECO ", [134](#)

# INDEX ALFABETIC

## G

Gaz petrolier lichefiat: GPL, [32](#), [110](#), [152](#)  
GPL, [32](#), [32](#)

## I

Identificare motor, [373](#), [374](#)  
Iluminare: tablou de bord, [140](#)  
Iluminarea exterioară de însoțire, [126](#), [140](#)  
Iluminare interioară, [300](#), [300](#), [355](#)  
ILUMINĂRI ȘI SEMNALIZĂRI EXTERIOARE, [140](#)  
Incidente: anomalii de funcționare, [156](#), [178](#), [180](#), [182](#), [201](#), [212](#), [254](#)  
, [298](#)  
Inele de arimare, [309](#)  
Inele de remorcare, [337](#), [345](#)  
Isofix, [94](#)

## I

Încălzire, [286](#), [288](#), [291](#)  
Încălzire și climatizare, [286](#), [288](#), [291](#), [294](#)  
Închidere uși, [37](#), [39](#), [53](#), [53](#), [54](#)  
Înlocuire becuri, [351](#), [351](#)  
Înlocuire lamele ștergător parbriz, [357](#)  
Întreținere, [156](#), [189](#)  
Întreținere: caroserie, [326](#)  
Întreținere: filtre, [320](#)  
Întreținere: garnituri interioare, [328](#)  
Întreținere: kilometraj înainte de schimbul de ulei, [110](#)  
Întreținere: mecanică, [314](#), [324](#)

## J

Jojă de ulei motor, [314](#)

## K

KIT DE UMFLARE PNEURI, [336](#)

## L

Lamele ștergătoare de geam: înlocuire, [357](#)  
Lămpi interioare: înlocuire becuri, [355](#)  
Lămpi laterale, [140](#), [351](#)  
Lămpi stop, [351](#)  
Lichid de răcire motor, [134](#)  
Limitator viteză, [134](#), [237](#), [237](#)  
Locuri spate, [63](#)  
Lumini: înlocuirea becurilor, [351](#)  
Lumini de avarie, [145](#)  
Lumini de ceață, [140](#)  
Lumini de drum:, [140](#)  
Lumini de întâlnire, [140](#), [351](#)  
Lumini de viraj, [140](#)  
Lumini de zi, [37](#), [45](#), [126](#), [140](#)  
Lumini exterioare, [140](#), [145](#), [351](#)  
Lumini semnalizare direcție, [145](#)

## M

Macarale geamuri cu comenzi electrice, [298](#)  
Mâner de menținere, [303](#)



# INDEX ALFABETIC

Manetă selector cutie de viteze automată, [174](#)  
Martori luminoși, [212](#)  
Martori luminoși de comandă, [110](#), [120](#), [134](#)  
Martori luminoși tablou de bord, [110](#), [120](#), [134](#), [156](#), [169](#), [178](#), [182](#),  
[190](#)  
Mediu înconjurător, [188](#)  
Meniu de configurare, [126](#)  
Meniu de personalizare a reglajelor vehiculului, [110](#), [126](#)  
Mesajele de pe tabloul de bord, [110](#), [156](#), [169](#), [178](#), [182](#)  
Montare scaun pentru copil, [84](#)  
Multimedia (echipament), [296](#)  
MULTI-SENSE, [284](#)

## N

Navigare, [296](#)  
Nivel de ulei motor:, [314](#), [314](#), [315](#)  
Nivelul de lichid de răcire, [318](#)  
Niveluri:, [313](#), [318](#), [320](#)  
Niveluri: carburant, [120](#), [134](#), [152](#)  
Niveluri: lichid de răcire, [318](#)  
Niveluri: ulei motor, [134](#)

## O

Oglinzi de curtoazie, [300](#)  
Oprire motor, [162](#), [162](#), [182](#)  
Oră: setare, [110](#)  
Ornamente interioare: întreținere, [328](#)

## P

Pană de pneu, [336](#), [337](#), [338](#), [342](#)  
Pană de pneu: roată de rezervă, [338](#)  
Parasolar, [300](#)  
Parasolare, stor, [300](#)  
Parbriz încălzit, [291](#)  
Parcare: asistență la parcare, [277](#)  
Parcare asistată, [134](#), [254](#), [261](#), [264](#)  
Particularități vehicule diesel, [178](#), [178](#)  
Particularități vehicule pe benzină, [180](#)  
Particularități versiuni GPL, [32](#), [32](#)  
Personalizarea setărilor vehiculului, [126](#)  
Piese de schimb și reparații, [381](#)  
Plafonieră, [300](#)  
Plașeu mobil, [309](#)  
Pneuri, [190](#), [195](#), [330](#), [332](#)  
Pornire motor, [162](#), [162](#), [166](#), [169](#)  
Portbagaj, [37](#), [58](#), [309](#)  
PORTBAGAJ, [37](#), [45](#)  
Portbagaj pavilion: bare cadru, [311](#)  
Post de conducere, [105](#), [134](#)  
Post de conducere: setări, [65](#), [136](#)  
Precauții de utilizare, [146](#)  
Preechipare cu radio, [362](#), [362](#), [362](#)  
Presiune de umflare pneuri, [110](#), [190](#), [195](#), [332](#), [332](#), [342](#)  
Pretensionatoare, [69](#)  
Pretensionatoare centuri de securitate față, [69](#)  
Priză de accesorii, [302](#), [302](#)

# INDEX ALFABETIC

Priză Jack, [337](#), [342](#)  
Protecție anticoroziune, [326](#)  
Puneți motorul în standby, [134](#), [169](#)

## R

Radarul de marșarier, [254](#)  
Radio auto, [296](#)  
Raftul din spate, [308](#)  
Reactiv (rezervor), [156](#)  
Recomandări de conducere, [190](#)  
Reglarea temperaturii, [291](#)  
Reglare fascicule faruri, [144](#)  
Reglare poziție de conducere, [60](#), [60](#), [63](#), [65](#), [140](#)  
Reglare scaune față, [60](#)  
Regulator de viteză, [134](#), [239](#), [239](#)  
Regulator de viteză adaptiv, [243](#)  
Regulator - limitator de viteză, [237](#), [239](#)  
Remorcare: depanare, [345](#), [345](#)  
Retrovizoare, [138](#)  
Reținere complementară centurilor de securitate, [69](#), [74](#), [75](#)  
Reținere copil, [78](#), [86](#), [94](#)  
Rezervor de reactiv, [156](#)  
Ridicarea vehiculului: schimbarea unei roți, [342](#)  
Roată de rezervă, [338](#)  
Rodaj, [161](#)  
Roți (siguranță), [330](#)

## S

Scaune față, [60](#), [60](#)  
Scaune față: reglare, [60](#)  
Scaune pentru copii, [78](#), [84](#), [86](#), [94](#)  
Schimbarea rapoartelor, [134](#), [174](#), [190](#)  
Schimb de ulei motor, [315](#)  
SCR : reducere catalitică selectivă, [156](#)  
Scrumieră, [302](#)  
Securitate pasageri: pasager față airbag, [102](#)  
Securitate pentru copil, [78](#), [78](#), [86](#), [94](#), [102](#), [298](#)  
Semnal de avarie, [145](#)  
Semnalizatoare de direcție, [145](#), [351](#)  
Semnalizatoarele luminoase, [140](#), [145](#)  
Semnalizatoare luminoase, [145](#), [351](#), [351](#)  
Setări, [126](#)  
Setări: meniul de configurare, [126](#)  
Setările de personalizare a vehiculului, [126](#)  
Sfaturi de control al emisiilor, [189](#)  
Siguranțe, [359](#)  
Sistem antiblocare roți: ABS, [201](#)  
Sistem antipatinare, [134](#), [201](#)  
Sistem de navigare, [296](#)  
Sistem de reținere pentru copii, [78](#), [86](#), [94](#)  
Sisteme de asistență la conducere, [126](#), [134](#), [205](#), [212](#), [219](#), [223](#),  
[234](#), [237](#), [239](#), [254](#), [261](#), [264](#), [269](#), [277](#)  
Sistemele de asistență la conducere: tempomat adaptiv, [243](#)  
Spălare, [326](#)  
Spălător/ștergător de geam, [126](#)

# INDEX ALFABETIC

Spălător geam, [146](#), [150](#)  
Specificații motor, [373](#), [374](#)  
Spoturi luminoase, [300](#)  
Stop and Start, [152](#), [156](#), [190](#)  
Superblocare folosind cartela, [43](#)  
Superblocare uși, [48](#)

## S

Ștergătoare geamuri, [146](#), [146](#), [150](#)  
Ștergător/spălător de geam, [357](#)

## T

Tabletă spate, [308](#)  
Tablou de bord, [110](#), [120](#), [126](#), [134](#), [169](#), [182](#), [190](#)  
Telecomandă, [39](#)  
Telecomandă: card, [37](#), [37](#)  
Telecomandă/cheie: baterii, [48](#)  
Telecomandă blocare, [45](#), [46](#)  
Telefon, [296](#)  
Temperatură: exterioară, [129](#)  
Tempomat - limitator de viteză, [134](#)  
Tetiere, [60](#), [63](#)  
Tetiere față, [60](#)  
Tetiere spate, [63](#)  
Transportul copiilor, [78](#), [86](#), [94](#)  
Trapă de carburant, [37](#)  
Trusă de scule, [337](#)

## U

Ulei motor, [314](#), [314](#), [315](#)  
Umflare pneuri, [195](#), [332](#), [336](#)  
Umplerea rezervorului suplimentar, [134](#)  
Uși, [53](#), [53](#), [57](#), [126](#), [134](#)  
Uși/ușă portbagaj, [37](#), [39](#), [46](#), [54](#), [57](#)

## V

Ventilare, [287](#), [288](#), [291](#)  
Ventilație: ventilație, [287](#)  
Vopsea: întreținere, [326](#)

## W

Warning, [145](#)







RENAULT S.A.S. SOCIÉTÉ PAR ACTIONS SIMPLIFIÉE AU CAPITAL DE 533 941 113 € / 122-122 BIS, AVENUE DU GENERAL LECLERC  
92100 BOULOGNE-BILLANCOURT R.C.S. NANTERRE 780 129 987 — SIRET 780 129 987 03591 / renaultgroup.com

NU 1457-2 – 77 11 416 042 – 01/2024 – Edition roumaine



7711416042

